

dyson pure cool

Operating manual
Руководство по эксплуатации
Instrukcja obsługi
NÁVOD K POUŽITÍ
Használati utasítás
Priročnik za uporabo
PRIRUČNIK ZA UPOTREBU
PREVÁDZKOVÁ PRÍRUČKA

Assembly
Сборка
Montaż
MONTÁŽ
ÖSSZESZERELÉS
Montaža
SASTAVLJANJE
MONTÁŽ

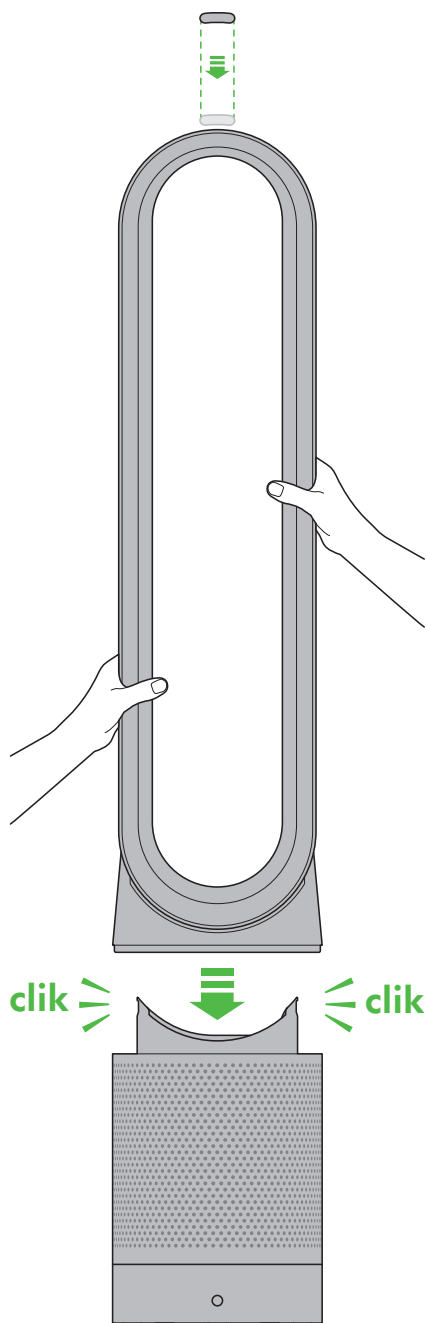

Register your guarantee today
Зарегистрируйте свое устройство уже сегодня
Registrirajte svoje jamstvo danas
Zaregistrujte si záruku ještě dnes

Regisztrálja garanciáját ma.
Zarejestruj gwarancję dzisiaj
Zaregistrujte si svoju záruku ešte dnes
Registrirajte garancijo še danes



DYSON CUSTOMER CARE THANK YOU FOR CHOOSING TO BUY A DYSON APPLIANCE.

After registering your free 2 year guarantee, your Dyson appliance will be covered for parts and labour (excluding filters) for 2 years from the date of purchase, subject to the terms of the guarantee. If you have any questions about your Dyson appliance, call the Dyson Helpline with your serial number and details of where and when you bought the appliance. Most questions can be solved over the phone by one of our trained Dyson Helpline staff.

Your serial number can be found on your rating plate which is on the base of the appliance.

СЛУЖБА ПОДДЕРЖКИ DYSON БЛАГОДАРИМ ЗА ВЫБОР УСТРОЙСТВА DYSON.

Ваше устройство Dyson находится на гарантийном обслуживании, охватывающем запчасти и работу по ремонту, в течение 2 лет с момента покупки (за исключением фильтров) в соответствии с положениями данной гарантии. Если у вас возникнут какие-либо вопросы касательно устройства Dyson, позвоните в службу поддержки компании Dyson, укажите серийный номер вашего устройства и где и когда вы его купили. Большинство вопросов можно уладить по телефону с одним из квалифицированных сотрудников службы поддержки компании Dyson.

Серийный номер находится на табличке на основании устройства.

OBSŁUGA KLIENTA DYSON DZIĘKUJEMY ZA ZAKUP URZĄDZENIA DYSON.

Po zarejestrowaniu dwuletniej bezpłatnej gwarancji urządzenie firmy Dyson będzie nią objęte w zakresie wymiany części i serwisu (z wyłączeniem filtrów) przez okres 2 lat od daty zakupu zgodnie z określonymi w niej warunkami. W razie pytań dotyczących urządzenia firmy Dyson należy się skontaktować z infolinią Dyson, podając numer seryjny oraz informacje dotyczące miejsca i daty zakupu urządzenia. Na większość pytań wyszkoleni pracownicy infolinii Dyson mogą udzielić odpowiedzi telefonicznie.

Numer seryjny znajduje się na podstawie urządzenia.

ZÁKAZNICKÁ LINKA SPOLEČNOSTI DYSON DĚKUJEME, ŽE JSTE ZAKOUPILI SPOTŘEBIČ DYSON.

Po registraci dvouleté záruky vám budou podle záručních podmínek hrazeny díly ke spotřebiči Dyson a související práce (kromě filtrů) po dobu 2 let od data nákupu. Máte-li ke svému spotřebiči Dyson jakékoli otázky, zatelefonojte na zákaznickou linku společnosti Dyson nebo nás kontaktujte prostřednictvím webových stránek Dyson. Připravte si sériové číslo spotřebiče a údaje o místě a datu jeho koupě.

Výrobní číslo naleznete na spodní straně spotřebiče.

A DYSON ÜGYFÉLSZOLGÁLATA KÖSZÖNJÜK, HOGY A DYSON KÉSZÜLÉKÉT VÁLASZTOTTA.

Miután regisztrált a 2 éves ingyenes garanciáira, Dyson készülékére (a szűrők kivételével) 2 éves alkatrész- és javítási garanciát nyújtunk a vásárlás napjától kezdődően, a garanciális feltételekben leírtak szerint. Ha kérdése van Dyson készülékével kapcsolatban, hívja a Dyson ügyfélszolgálatát, és adja meg a készülék sorozatszámát, valamint a vásárlás helyét és időpontját. A legtöbb kérdés megválaszolható telefonon, az ügyfélszolgálat felkészült munkatársainak segítségével.

A sorszámot a készülék alján lévő adattáblán találja meg.

DYSONOVA POMOČ UPORABNIKOM HVALA, KER STE SE ODLOČILI ZA NAKUP NAŠEGA IZDELKA.

Potem ko ste registrirali 2-letno brezplačno garancijo, kritje za dele in popravilo (brez filtrov) po določilih v tej garanciji za vaš aparat Dyson velja 2 leti od datuma nakupa. Če imate kakršna koli vprašanja glede aparata Dyson, pokličite tehnično podporo Dyson in navedite serijsko številko aparata ter podrobno lokacijo in datum nakupa. Večino vprašanj je mogoče rešiti po telefonu z našimi sodelavci za tehnično podporo pri Dysonu.

Serijsko številko najdete na napisni ploščici na dnu naprave.

KORISNIČKA PODRŠKA TVRTKE DYSON ZAHVALJUJEMO VAM NA ODABIRU UREĐAJA DYSON.

Nakon registriranja svojeg besplatnog 2-godišnjeg jamstva, vaš Dyson uređaj bit će obuhvaćen jamstvom za dijelove i servisiranje (ne uključujući filtre) 2 godine od datuma kupnje, podložno uvjetima u jamstvu. Ako imate bilo kakva pitanja o svojem Dyson uređaju, nazovite korisničku podršku tvrtke Dyson te navedite serijski broj i pojedinosti o mjestu i vremenu kupnje uređaja. Većina se pitanja može riješiti telefonski pomoću našeg osoblja korisničke podrške tvrtke Dyson.

Serijski broj nalazi se na pločici s tehničkim podacima na dnu uređaja.

STAROSTLIVOST SPOLEČNOSTI DYSON O ZÁKAZNÍKOV ĎAKUJEME, ŽE STE SA ROZHODLI ZAKÚPIŤ SI SPOTREBIČ DYSON.

Po zaregistrovaní bezplatnej 2-ročnej záruky bude vášmu spotrebiču Dyson od dátumu nákupu plynúť 2-ročná záruka na diely a prácu (okrem filtrov). Plnenie je podmienené záručnými podmienkami. Ak sa chcete v súvislosti so svojím spotrebičom Dyson čokoľvek spýtať, kontaktujte zákaznickú linku Dyson, kde uvedte sériové číslo a podrobnosti o mieste a čase nákupu spotrebiča. Naš vyškolený personál na zákaznickej linke Dyson dokáže väčšinu otázok vyriešiť cez telefón. Sériové číslo nájdete na výkonnostnom štítku umiestnenom v základni spotrebiča.



This illustration is for example purposes only.
Эта иллюстрация является образцом.
Ta ilustracija služi wyłączenie jako przykład.
Tato ilustrace slouží pouze jako příklad.
Ez az illusztráció csak szemléltetési célt szolgál.
За поназорітєв.
Ova ilustracija služi isključivo kao primjer.
Obrázok slúži len ako príklad.

Note your serial number for future reference.
Запишите ваш серийный номер на будущее.
Należy zapisać numer seryjny, aby móc później z niego korzystać.
Poznamenejte si sériové číslo pro budoucí použití.
Jegyezze fel a sorozatszámot szűkség esetére.
Registrierajte garancijo še danes.
Zapišite svoj serijski broj radi buduće upotrebe.
Poznačte si sériové číslo na budúce použitie.



IMPORTANT SAFETY INSTRUCTIONS

BEFORE USING THIS APPLIANCE READ ALL INSTRUCTIONS AND CAUTIONARY MARKINGS IN THIS MANUAL AND ON THE APPLIANCE

When using an electrical appliance, basic precautions should always be followed, including the following:



WARNING

THE APPLIANCE AND THE REMOTE CONTROL BOTH CONTAIN MAGNETS.

1. Pacemakers and defibrillators may be affected by strong magnetic fields. If you or someone in your household has a pacemaker or defibrillator, avoid placing the remote control in a pocket or near to the device.
2. Credit cards and electronic storage media may also be affected by magnets and should be kept away from the remote control and the top of the appliance.



WARNING

These warnings apply to the appliance, and also where applicable, to all tools, accessories, chargers or mains adaptors.

TO REDUCE THE RISK OF FIRE, ELECTRIC SHOCK, OR INJURY:

1. This Dyson appliance can be used by children aged from 8 years and above and persons with reduced physical, sensory or reasoning capabilities, or lack of experience and knowledge, only if they have been given supervision or instruction by a responsible person concerning use of the appliance in a safe way and understand the hazards involved. Cleaning and user maintenance should not be performed by children without supervision.
2. Ensure that the appliance is fully assembled in line with the instructions before use. Do not dismantle the appliance or use without the loop amplifier fitted.
3. Do not allow to be used as a toy. Close attention is necessary when used by or near children. Children should be supervised to ensure that they do not play with the appliance.
4. Use only as described in this Dyson Operating Manual. Do not carry out any maintenance other than that shown in this manual, or advised by the Dyson Helpline.
5. Suitable for dry locations ONLY. Do not use outdoors or on wet surfaces and do not expose to water or rain.
6. Do not handle any part of the plug or appliance with wet hands.
7. Do not operate any appliance with a damaged cable or plug. Discard the appliance or return to an authorised service facility for examination and/or repair. If the supply cable is damaged it must be replaced by Dyson, its service agent or similarly qualified persons in order to avoid a hazard.
8. If the appliance is not working as it should, has received a sharp blow, has been dropped, damaged, left outdoors, or dropped into water, do not use and contact the Dyson Helpline.
9. Do not stretch the cable or place the cable under strain. Keep cable away from heated surfaces.
10. Do not route the cable under furniture or appliances. Do not cover cable with throw rugs, runners or similar coverings. Arrange cable away from traffic area and where it will not be tripped over.
11. Do not unplug by pulling on the cable. To unplug, grasp the plug, not the cable. The use of an extension cable is not recommended.
12. Do not put any object into openings or the inlet grille. Do not use with any opening blocked; keep free of dust, lint, hair, and anything that may reduce airflow.
13. Do not use any cleaning agents or lubricants on this appliance. Unplug before cleaning or carrying out any maintenance.
14. Always carry the appliance by the base, do not carry it by the loop amplifier.
15. Turn off all controls before unplugging. Unplug from socket when not in use for extended periods. To avoid a tripping hazard, safely coil the cable.
16. Do not use near furnaces, fireplaces, stoves or other high temperature heat sources.

17. Do not use in conjunction with or directly next to an air freshener or similar products. Do not spray or apply perfumes directly on or near the filter. Keep essential oils and chemicals away from the appliance.
18. **WARNING: Chemical Burn and Choking Hazard.** Keep batteries away from children. This product contains a lithium button/coin cell battery. If a new or used lithium button/coin cell battery is swallowed or enters the body, it can cause severe internal burns and can lead to death in as little as 2 hours. Always completely secure the battery compartment. If the battery compartment does not close securely, stop using the product, remove the batteries, and keep it away from children. If you think batteries might have been swallowed or placed inside any part of the body, seek immediate medical attention.
19. When removing or replacing the filter, take care to keep your fingers clear.

READ AND SAVE THESE INSTRUCTIONS

This Dyson appliance is intended for household use only.

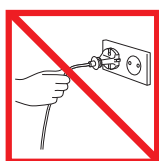

Do not pull on the cable.

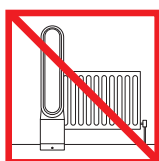

Do not store near heat sources.

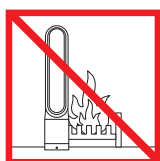

Do not use near naked flames.



Do not carry by the loop amplifier.



Do not spray scented products such as air freshener or perfume near the filter or the appliance.

RU

ВАЖНЫЕ ИНСТРУКЦИИ ПО ТЕХНИКЕ БЕЗОПАСНОСТИ

ПЕРЕД ИСПОЛЬЗОВАНИЕМ УСТРОЙСТВА ПРОЧИТАЙТЕ ВСЕ ИНСТРУКЦИИ И ПРЕДУПРЕЖДЕНИЯ В ДАННОМ РУКОВОДСТВЕ И НА УСТРОЙСТВЕ

При пользовании электроприбором необходимо всегда соблюдать основные меры предосторожности, включая те, что приведены ниже:



ПРЕДУПРЕЖДЕНИЕ

УСТРОЙСТВО И ПУЛЬТ ДИСТАНЦИОННОГО УПРАВЛЕНИЯ СОДЕРЖАТ МАГНИТЫ.

1. Кардиостимуляторы и дефибрилляторы могут подвергаться воздействию сильного электромагнитного поля. Если вы или кто-то из вашей семьи использует кардиостимулятор или дефибриллятор, избегайте близкого контакта с пультом дистанционного управления и не носите его с собой в кармане.
2. Магниты могут также оказать неблагоприятное воздействие на кредитные карты и электронные носители информации, поэтому эти предметы следует держать на некотором расстоянии от пульта дистанционного управления и верхней части устройства.



ПРЕДУПРЕЖДЕНИЕ

Эти предупреждения относятся к устройству, а также к любым инструментам, принадлежностям, зарядным устройствам и адаптерам питания в случаях, где они применимы.

ВО ИЗБЕЖАНИЕ РИСКА ВОЗГОРАНИЯ, ПОРАЖЕНИЯ ЭЛЕКТРИЧЕСКИМ ТОКОМ ИЛИ ПОЛУЧЕНИЯ ТРАВМЫ:

1. Дети в возрасте от 8 лет, лица с ограниченными физическими, сенсорными или умственными возможностями, а также лица, не имеющие достаточного опыта и знаний, могут использовать это устройство Dyson только в присутствии человека, отвечающего за их безопасность, или после получения от ответственного лица инструкций по безопасному использованию устройства при условии понимания существующих рисков. Очистка и осуществляемое пользователем обслуживание устройства не должны выполняться детьми без присмотра.
2. Перед использованием убедитесь в том, что сборка устройства выполнена в точном соответствии с инструкциями. Не разбирайте устройство и не используйте его без прикрепленного контурного усилителя (верхняя овальная часть корпуса).
3. Не разрешайте детям играть с устройством. Будьте очень бдительны при использовании устройства детьми или рядом с детьми. Эксплуатация устройства детьми возможна только под постоянным присмотром взрослых, чтобы дети не играли с ним.
4. Используйте устройство только описанным в данном руководстве по эксплуатации Dyson способом. Не выполняйте работы по обслуживанию, кроме указанных в данном руководстве или рекомендованных службой поддержки компании Dyson.
5. Устройство предназначено ТОЛЬКО для сухих помещений. Не используйте вне помещений или на влажных поверхностях и не подвергайте воздействию воды или дождя.
6. Не касайтесь устройства или вилки кабеля питания влажными руками.
7. Не используйте устройство с поврежденным кабелем или поврежденной вилкой. Утилизируйте устройство или верните его в авторизованный сервисный центр для проверки и/или ремонта. Замена поврежденного кабеля питания должна выполняться компанией Dyson, ее представителями по обслуживанию или специалистами, обладающими аналогичной квалификацией.
8. Если устройство не работает как следует, подверглось удару, падению, повреждению, оставлено вне помещения или упало в воду, не используйте его и обратитесь в службу поддержки компании Dyson.
9. Не натягивайте и не деформируйте кабель. Держите его вдали от нагретых поверхностей.
10. Не прокладывайте кабель под мебелью или электрооборудованием. Не накрывайте кабель половиками, ковровыми дорожками или подобными материалами. Не оставляйте кабель на пути людей или там, где о него можно споткнуться.
11. При отсоединении кабеля от розетки не дергайте за кабель. Для отсоединения кабеля от розетки беритесь за вилку. Не рекомендуется использовать удлинители.
12. Не вставляйте никакие предметы в отверстия. Не используйте устройство, если его отверстия заблокированы; следите за тем, чтобы пыль, мусор, волосы и пр. не мешали свободному прохождению воздушного потока.
13. Не используйте для обслуживания устройства какие-либо чистящие средства или смазки. Перед чисткой или выполнением техобслуживания отключайте устройство от электросети.
14. Переносите устройство только за основание, а не за контурный усилитель.
15. Перед отсоединением кабеля от розетки выключите все элементы управления. Если устройство не будет использоваться продолжительное время, отсоединяйте его от розетки. Во избежание риска падения аккуратно смотайте кабель.
16. Не используйте вблизи нагревателей, каминов, печей и других источников тепла.
17. Не используйте вместе с освежителями воздуха или аналогичными продуктами. Не распыляйте аэрозоли непосредственно на фильтр или рядом с ним, не наносите на него парфюмерные средства. Не храните эфирные масла и химические вещества рядом с устройством.
18. **ПРЕДУПРЕЖДЕНИЕ.** Опасность получения химического ожога и удушья. Храните батарейки от пульта ДУ в недоступном для детей месте. Данное изделие содержит литиевую плоскую круглую батарейку. Если проглотить новую или использованную литиевую плоскую круглую батарейку или если батарейка попала внутрь тела, это может вызвать тяжелые внутренние ожоги, а также привести к смерти в течение 2 часов. Всегда надежно закрывайте отсек для батареек. Если отсек для батареек не закрывается, не используйте изделие, извлеките батарейки и храните их в недоступном для детей месте. При наличии подозрений, что кто-либо проглотил батарейку или батарейка попала внутрь тела, незамедлительно обратитесь к врачу.

19. При извлечении или замене фильтра ваши пальцы должны быть чистыми.

ПРОЧИТАЙТЕ И СОХРАНИТЕ ДАННЫЕ ИНСТРУКЦИИ

Данное устройство Dyson предназначено только для бытового пользования.

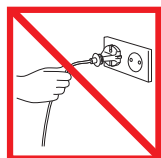

Не тяните за кабель питания.

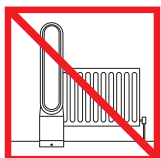

Не храните вблизи источников тепла.

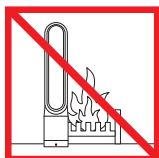

Не используйте вблизи открытого огня.



Не переносите за контурный усилитель (верхняя овальная часть корпуса).

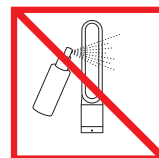

Не распыляйте ароматические аэрозоли, такие как освежители воздуха или парфюмерия, непосредственно рядом с фильтром или устройством.

PL

WAŻNE INSTRUKCJE DOTYCZĄCE BEZPIECZEŃSTWA PRZED ROZPOCZĘCIEM UŻYTKOWANIA TEGO URZĄDZENIA NALEŻY PRZECZYTAĆ WSZYSTKIE INSTRUKCJE I UWAGI ZAMIESZCZONE W TYM PODRĘCZNIKU ORAZ NA URZĄDZENIU

Podczas użytkowania sprzętu elektrycznego należy zawsze przestrzegać podstawowych zasad bezpieczeństwa, włączając poniższe:



OSTRZEŻENIE

URZĄDZENIE I PILOT ZDALNEGO STEROWANIA ZAWIERAJĄ MAGNESY.

1. Rozruszniki i defibrylatory mogą zostać poddane działaniu silnego pola magnetycznego. Osoby posiadające rozrusznik lub defibrylator powinny unikać przechowywania pilota w kieszeni lub w pobliżu tych urządzeń.
2. Karty kredytowe i elektroniczne nośniki danych również mogą być podatne na wpływ magnesów, dlatego powinny być przechowywane z daleka od pilota zdalnego sterowania i górnej części urządzenia.



OSTRZEŻENIE

Te ostrzeżenia dotyczą urządzenia, a w stosownych przypadkach mają także zastosowanie do wszystkich narzędzi, końcówek, ładowarek oraz wtyczek i gniazd zasilania.

ABY UNIKNĄĆ RYZYKA POŻARU, PORAŻENIA PRĄDEM LUB URAZU:

1. Dzieci powyżej 8 roku życia oraz osoby o ograniczonych możliwościach fizycznych, czuciowych lub umysłowych bądź nieposiadające odpowiedniego doświadczenia i wiedzy mogą korzystać z tego urządzenia firmy Dyson jedynie pod nadzorem osoby odpowiedzialnej lub po uzyskaniu od takiej osoby instrukcji dotyczących bezpiecznego użytkowania urządzenia, jeśli rozumieją związane z tym zagrożenia. Dzieci nie powinny przeprowadzać czyszczenia ani prac konserwacyjnych bez nadzoru dorosłych.
2. Przed rozpoczęciem korzystania z urządzenia należy upewnić się, że jest ono kompletnie zmontowane zgodnie z instrukcjami. Nie rozmontowywać urządzenia ani nie używać go bez zamocowanej obręczy.
3. Urządzenie nie służy do zabawy. W przypadku używania urządzenia przez małe dzieci lub w ich pobliżu należy zachować szczególną ostrożność. Nie należy zezwalać dzieciom na zabawę urządzeniem.
4. Urządzenia należy używać zgodnie z niniejszą instrukcją obsługi. Nie wolno przeprowadzać czynności konserwacyjnych innych niż określone w niniejszej instrukcji obsługi lub zalecane przez Dział Obsługi Klienta firmy Dyson.

5. Urządzenie nadaje się do użytku WYŁĄCZNIE w suchych pomieszczeniach. Nie należy go używać na zewnątrz ani na mokrych powierzchniach ani wystawiać na działanie wody lub wiatru.
6. Nie chwytać wtyczki i urządzenia mokrymi rękami.
7. Nie używać urządzenia w przypadku uszkodzenia kabla lub wtyczki. Zutylizować urządzenie lub zwrócić się do autoryzowanego serwisu w celu przeprowadzenia diagnostyki i/lub naprawy. W razie uszkodzenia kabla zasilającego, aby uniknąć niebezpieczeństwa, należy zlecić jego wymianę firmie Dyson lub autoryzowanemu serwisowi albo osobom o odpowiednich kwalifikacjach.
8. Jeśli urządzenie nie pracuje tak jak powinno, zostało mocno uderzone, upadło, jest uszkodzone, zostało pozostawione na zewnątrz lub zamoczone, wówczas nie należy go używać. Zaleca się niezwłoczny kontakt z infolinią Dyson.
9. Nie należy rozciągać ani naprężać kabla. Kabel należy trzymać z daleka od nagranych powierzchni.
10. Nie należy prowadzić kabla pod dywanami lub wykładzinami. Nie należy przykrywać go dywanikami, chodnikami ani podobnymi rodzajami pokryć podłogowych. Kabel powinien znajdować się w miejscu, w którym nie powoduje ryzyka potknięcia się o niego.
11. Urządzenia nie należy odłączać, ciągnąc za kabel. Aby je odłączyć, należy pociągnąć za wtyczkę, nie za kabel. Nie zaleca się stosowania przedłużacza.
12. Nie należy wkładać żadnych przedmiotów do otworów ani kratki wlotowej urządzenia. Nie używać, jeśli którykolwiek z otworów jest zablokowany. Należy usuwać kurz, włosy, włókna i wszystkie inne rzeczy, które mogłyby zablokować przepływ powietrza.
13. Nie czyścić tego urządzenia żadnymi środkami czyszczącymi ani nie smarować go żadnymi smarami. Przed rozpoczęciem czyszczenia lub wykonywania jakichkolwiek czynności konserwacyjnych należy odłączyć urządzenie od sieci zasilającej.
14. Przenosząc urządzenie, należy chwytać je za podstawę, nie za obręcz.
15. Przed wyłączeniem urządzenia należy wyłączyć wszystkie lampki kontrolne. Jeśli urządzenie nie jest użytkowane przez dłuższy czas, należy je odłączyć od źródła prądu. Aby uniknąć ryzyka potknięcia się, kabel należy przechowywać bezpiecznie zwinięty.
16. Nie używać w pobliżu piecyków, kominków, kucharek i innych źródeł wysokiej temperatury.
17. Nie używać w połączeniu z odświeżaczami powietrza lub podobnymi urządzeniami ani bezpośrednio w ich pobliżu. Nie rozpylać ani nie nakładać perfum bezpośrednio na filtr ani w jego pobliżu. Olejki eteryczne i substancje chemiczne trzymać z dala od urządzenia.
18. **OSTRZEŻENIE:** Ryzyko oparzenia chemicznego i zadławienia. Przechowywać baterie poza zasięgiem dzieci. Ten produkt zawiera litową baterię guzikową/pastyłkową. Jeśli doszło do potknięcia nowej lub zużytej litowej baterii guzikowej/pastyłkowej bądź jej wprowadzenia do wnętrza ciała, może dojść do poważnych oparzeń wewnętrznych, co może doprowadzić do śmierci w ciągu zaledwie 2 godzin. Należy zawsze dokładnie zabezpieczyć komorę baterii. Jeśli komora baterii nie jest całkowicie zamknięta i zabezpieczona, należy zaprzestać korzystania z produktu, wyjąć baterie i przechowywać je poza zasięgiem dzieci. W razie podejrzenia, że mogło dojść do potknięcia lub wprowadzenia baterii do wnętrza ciała, należy natychmiast skontaktować się z lekarzem.
19. W trakcie wyjmowania lub wymiany filtra należy zachować ostrożność, aby nie przytrzasnąć palców.

NINIEJSZE INSTRUKCJE NALEŻY PRZECZYTAĆ I ZACHOWAĆ

Urządzenie jest przeznaczone wyłącznie do użytku domowego.

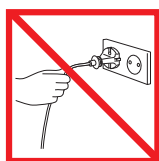

Nie należy ciągnąć za kabel.

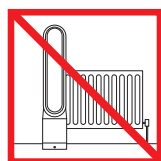

Nie należy przechowywać w pobliżu źródeł ciepła.

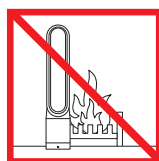

Nie należy używać w pobliżu otwartego ognia.



Nie przenosić trzymając za obręcz urządzenia.

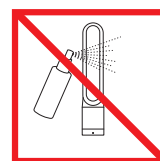

Nie rozpylać wyrobów perfumowanych, takich jak odświeżacze powietrza czy perfumy, w pobliżu filtra lub urządzenia.

DŮLEŽITÁ BEZPEČNOSTNÍ UPOZORNĚNÍ

PŘED POUŽITÍM TOHOTO SPOTŘEBIČE SI PŘEČTĚTE VEŠKERÉ POKYNY A UPOZORNĚNÍ V TÉTO PŘÍRUČCE A NA SPOTŘEBIČI

Při použití elektrického spotřebiče dodržujte základní bezpečnostní opatření včetně následujících:



VAROVÁNÍ

SPOTŘEBIČ I DÁLKOVÉ OVLÁDÁNÍ OBSAHUJÍ MAGNETY.

1. Kardiostimulátory a defibrilátory mohou být ovlivněny silným magnetickým polem. Pokud máte vy nebo někdo ve vaší domácnosti kardiostimulátor nebo defibrilátor, nenoste dálkové ovládání v kapse a nebud'te delší dobu v blízkosti spotřebiče.
2. Kreditní karty a elektronická paměťová média mohou být ovlivněny magnety a měly by být uchovávány mimo dosah dálkového ovládání a spotřebiče.



VAROVÁNÍ

Tato upozornění platí pro spotřebič a také pro všechny nástroje, příslušenství, nabíječky a síťové adaptéry, jsou-li k dispozici.

OMEZTE NEBEZPEČÍ VZNIKU POŽÁRU, ÚRAZU ELEKTRICKÝM PROUDEM NEBO ZRANĚNÍ:

1. Tento spotřebič společnosti Dyson mohou používat děti od věku 8 let a osoby se sníženými fyzickými, smyslovými a rozumovými schopnostmi nebo nedostatkem znalostí a zkušeností pouze v případě, že jsou pod dozorem nebo jim odpovědná osoba poskytla příslušné pokyny a informace týkající se bezpečného používání spotřebiče a možných rizik s ním spojených. Čištění a uživatelská údržba spotřebiče nesmí být prováděna dětmi bez dozoru.
2. Před použitím ověřte, že je spotřebič kompletně sestaven v souladu s návodem k obsluze. Spotřebič nerozebírejte ani nepoužívejte bez ventilačního oválného prstence.
3. Nedovolte, aby si děti s tímto spotřebičem hrály. Při používání malými dětmi nebo v jejich blízkosti je třeba dbát maximální opatrnosti. Malé děti by měly být pod dohledem, aby bylo zajištěno, že si nebudou s tímto spotřebičem hrát.
4. Spotřebič používejte pouze v souladu s tímto návodem k použití. Údržbu provádějte pouze dle pokynů uvedených v tomto návodu k použití nebo dle rady zákaznické linky společnosti Dyson.
5. Spotřebič je určen POUZE k použití v suchých prostorech. Nepoužívejte jej venku nebo na mokřích místech, nevystavujte jej vodě ani dešti.
6. Nemanipulujte s žádnou částí zástrčky nebo spotřebiče mokřými rukama.
7. Nepoužívejte spotřebiče s poškozeným kabelem nebo zástrčkou. Spotřebič přestaňte používat nebo jej odevzdejte autorizovanému servisnímu středisku, které zajistí kontrolu anebo opravu. Je-li napájecí kabel poškozen, musí jej vyměnit společnost Dyson, její servisní zástupce nebo osoby se stejnou kvalifikací, aby se zabránilo nebezpečí.
8. Pokud spotřebič nepracuje správně, utrpěl těžký úder, byl upuštěn, poškozen, ponechán venku nebo upuštěn do vody, nepoužívejte jej a kontaktujte zákaznickou linku společnosti Dyson.
9. Kabel nenatahujte ani nenamáhejte a dbejte, aby byl veden volně a nedotýkal se horkých povrchů.
10. Přívodní kabel neved'te pod nábytkem, kobercem, jinými podlahovými krytinami či pod jinými spotřebiči. Také jej neved'te místy, kde se prochází, aby o něj nikdo nezakopnul.
11. Spotřebič neodpojujte ze sítě vytažením za kabel. Při odpojování uchopte zástrčku, nikoli kabel. Nedoporučuje se používat prodlužovací kabel.
12. Nevkládejte žádné předměty do otvorů spotřebiče. Nepoužívejte jej, pokud jsou některé otvory ucpané. Udržujte jej v čistotě bez prachu, vláken i jiných nečistot.
13. Na tento spotřebič neaplikujte čisticí prostředky nebo maziva. Před čištěním nebo prováděním údržby odpojte spotřebič ze síťové zásuvky.
14. Při přenášení držte spotřebič za základnu, nikoli za vzduchový oválný prsteneček.
15. Před odpojením spotřebiče od elektrické sítě jej vypněte. Pokud jej delší dobu nepoužíváte, také jej odpojte a síťový kabel smotejte, aby o něj nikdo nezakopl.
16. Nepoužívejte v blízkosti kotlů, krbů, vařičů nebo jiných zdrojů tepla.

17. Nepoužívejte ve spojení s osvěžovačem vzduchu nebo podobnými výrobky či v jejich přímé blízkosti. Nerozprašujte a nenanášejte přímo na filtr ani v jeho blízkosti deodorační prostředky. Éterické oleje a chemikálie uchovávejte odděleně od spotřebiče.
18. **VAROVÁNÍ:** Nebezpečí poleptání chemickou látkou a udušení. Baterie uchovávejte mimo dosah dětí. Tento spotřebič obsahuje lithiovou knoflíkovou/mincovou baterii. Nová či použitá lithiová knoflíková/mincová baterie může po spolknutí či vniknutí do těla způsobit vážné poleptání vnitřních orgánů a do 2 hodin přivodit smrt. Vždy pevně uzavřete přihrádku na baterie. Pokud přihrádku na baterie nelze pevně uzavřít, přestaňte spotřebič používat, vyjměte baterie a uchovávejte je mimo dosah dětí. Pokud se domníváte, že mohlo dojít ke spolknutí baterií nebo jejich vložení do některé části těla, ihned vyhledejte lékařskou pomoc.
19. Při vyjímání nebo výměně filtru dávejte pozor na čistotu prstů.

TYTO POKYNY SI PŘEČTĚTE A USCHOVEJTE

Tento typ spotřebiče je určen pouze k použití v domácnosti.

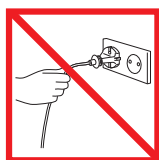

Netahejte spotřebič za kabel.

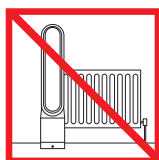

Neskladujte blízko zdrojů tepla.

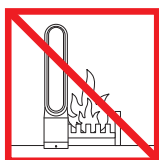

Nepoužívejte v blízkosti otevřeného ohně.



Při přenášení spotřebiče jej držte vždy za základnu.

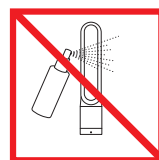

V blízkosti filtru nebo spotřebiče nerozprašujte parfémované výrobky, například osvěžovač vzduchu nebo parfém.

HU

FONTOS BIZTONSÁGI ELŐÍRÁSOK

A KÉSZÜLÉK HASZNÁLATA ELŐTT OLVASSA EL A KÉSZÜLÉKEN ÉS A JELEN KÉZIKÖNYVBEN SZEREPLŐ ELŐÍRÁSOKAT, ÉS TANULMÁNYOZZA A FIGYELMEZTETŐ JELZÉSEKET!

Elektromos készülékek használatakor, kövesse az alapvető biztonsági előírásokat, többek között az alábbiakat:



FIGYELMEZTETÉS

A KÉSZÜLÉK ÉS A TÁVVEZÉRLŐ MÁGNEST TARTALMAZ.

1. A pacemakerek és defibrillátorok működését zavarhatja az erős mágneses mező. Ha valaki pacemakerrel vagy defibrillátorral rendelkezik az ön környezetében, ne tegye a távvezérlőt a zsebébe, vagy a készülék közelébe.
2. A mágneses mező a bankkártyákra és az elektronikus adathordozókra is hatással lehet, ezért az ilyen tárgyakat tartsa távol a távirányítótól és a készülék tetejétől.



FIGYELMEZTETÉS

Ezek a figyelmeztetések a készülékre vonatkoznak, továbbá – ha van – minden alkatrészére, tartozékára, valamint a töltőre és a hálózati adapterre is.

A TŰZ, ÁRAMÜTÉS VAGY SÉRÜLÉS KOCKÁZATÁNAK CSÖKKENTÉSE ÉRDEKÉBEN TEGYE A KÖVETKEZŐKET:

1. Ezt a Dyson készüléket 8 éven felüli gyermekek, illetve csökkent fizikai, érzékelési vagy szellemi képességekkel rendelkező, vagy a készülék működtetésében járatlan személyek is használhatják, amennyiben ezt egy felelős személy felügyelete mellett teszik, illetve ha e személy megtanította őket a készülék biztonságos használatára, és megismertette velük az azzal járó veszélyeket. Gyermekek felügyelet nélkül nem tisztíthatják a készüléket és nem végezhetnek felhasználói karbantartást rajta.
2. Használat előtt ellenőrizze, hogy a készülék az utasítások szerint teljesen össze van szerelve. A készüléket ne szerelje szét és ne használja leszerelt hőlégbefúvóval.

3. Tilos a készülékkel játszani! Gyermek közelében vagy gyermekek által csak szigorú felügyelet mellett használható. Ügyeljen arra, hogy a gyermekek ne játsszanak a készülékkel.
4. A készüléket kizárólag a jelen Dyson működtetési kézikönyvnek megfelelően használja. Kizárólag olyan karbantartási műveletet végezzen, amely szerepel ebben a kézikönyvben, vagy amelyet a Dyson ügyfélszolgálat tanácsolt.
5. CSAK száraz helyen használható. Ne használja kültéren vagy nedves felületen, és ne érje víz vagy eső.
6. A készülék alkatrészeit vagy a csatlakozódugaszt ne érintse meg nedves kézzel!
7. Ne működtessen semmilyen készüléket sérült kábellel vagy csatlakozódugasszal. Dobja ki a készüléket, vagy juttassa el a készüléket egy megbízott szervizbe átvizsgálás és/vagy javítás céljából. Ha a hálózati kábel sérült, a veszély elkerülése érdekében cseréltesse ki a Dyson vagy márkaszervizének munkatársával vagy más hasonló szakképzettségű személlyel.
8. Ne használja a készüléket, ha az nem a várt módon működik, ha erős ütés érte, ha elejtették, ha megsérült, ha a szabadban hagyták, vagy ha vízbe esett. Ilyen esetben keresse fel a Dyson ügyfélszolgálatát.
9. Ne nyújtsa a kábelt, ne deformálja. Tartsa távol meleg felületektől.
10. Ne vezesse el a kábelt a bútorok vagy más készülékek alatt. Ne takarja be a kábelt szőnyeggel vagy egyéb takaró réteggel. Olyan helyre rakja, ahol nem esnek keresztül rajta.
11. Ne a kábelnél fogva húzza ki a hálózati csatlakozót. A kihúzáshoz a dugót fogja meg, ne a kábelt. Hosszabbító kábel használata nem javasolt.
12. Ne helyezzen semmilyen tárgyat a nyílásokba vagy a bemeneti rácsba. Ne használja, ha el van dugulva bármelyik nyílása, tartsa pormentesen, hajmentesen, mindentől mentesen, ami gátolhatja a légáramlást.
13. Ne használjon semmilyen tisztítószeret vagy kenőanyagot ezen a készüléken. Bármilyen tisztítási vagy karbantartási művelet előtt húzza ki a tápkábelt.
14. A készüléket mindig az alapjánál, és soha nem a hőlégbefúvónál fogva vigye.
15. Kapcsolja ki a készüléket, mielőtt kihúzná. Akkor húzza ki az aljzatból, ha már hosszabb ideig nem használta. Hogy elkerülje a baleseteket, biztonságosan tekerje fel a kábelét.
16. Ne tartsa magas hőmérsékletű felületek, tűzhelyek, kandalló stb. közelében.
17. Tilos a készüléket léghűtővel vagy más hasonló termékekkel együtt, illetve ezek közvetlen közelében használni. Ne permetezzen illatosítót vagy léghűtőt sem a szűrőre, sem annak közelébe. Ne használjon illóolajokat, illetve vegyszereket a készülék környezetében.
18. **FIGYELMEZTETÉS:** Vegyi anyag okozta égési sérülés és fulladásveszély. Az elemeket tartsa távol gyermekektől. Ez a termék lítium gombaelemet tartalmaz. Ha akár egy új, akár egy használt gombaelemet valaki lenyel, vagy az más módon bekerül a szervezetébe, az elem súlyos belső égési sérüléseket okozhat, és akár 2 órán belül halált okozhat! Mindig biztonságosan és teljesen zárja be az elemtartó rekeszt. Ha az elemtartó rekeszt nem lehet biztonságosan bezárni, ne használja tovább a terméket, vegye ki az elemeket, és tartsa őket távol gyermekektől. Ha úgy gondolja, hogy valaki lenyelt vagy más módon a szervezetébe juttatott egy elemet, azonnal kérjen orvosi segítséget!
19. A szűrő eltávolításakor, illetve cseréjekor ügyeljen arra, hogy ne csipődhessenek be az ujjai.

OLVASSA EL ÉS ŐRIZZE MEG EZT AZ ÚTMUTATÓT

Ez a Dyson készülék csak háztartási felhasználásra alkalmas.

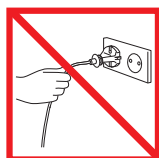

Ne húzza a kábelnél fogva.

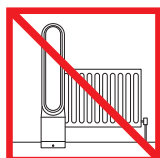

Ne tárolja hőforrások közelében.

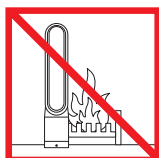

Ne használja nyílt láng mellett.



Ne mozgassa/vigye a hőlégbefúvónál fogva.



Ne permetezzen illatanyagot tartalmazó terméket (például léghűtőt vagy illatosítót) a szűrő vagy a készülék közelében.

POMEMBNA VARNOSTNA NAVODILA

PRED UPORABO TE NAPRAVE PREBERITE VSA NAVODILA IN OPOZORILA V TEM PRIROČNIKU ZA UPORABO IN NA NAPRAVI

Pri uporabi električne naprave upoštevajte osnovne varnostne ukrepe, vključno z naslednjimi:



OPOZORILO

VENTILATOR IN DALJINSKI UPRAVLJALNIK IMATA VGRAJENE MAGNETE.

1. Magnetno polje lahko vpliva na delovanje srčnega spodbujevalnika in defibrilatorja. Če imate vi ali kdo v vaši bližini srčni spodbujevalnik ali defibrilator, daljinskega upravljalnika ne dajajte v žep in se ne zadržujte v bližini ventilatorja.
2. Magneti lahko škodujejo kreditnim karticam in elektronskim pomnilniškim medijem, zato se z njimi ne približujte daljinskemu upravljalniku ali zgornjemu delu naprave.



OPOZORILO

Ta opozorila veljajo za napravo ter za vse pripomočke, nastavke, polnilnike in omrežne vmesnike, kjer je to primerno.

ZA PREPREČITEV TVEGANJA POŽARA, ELEKTRIČNEGA UDARA ALI POŠKODBE:

1. To napravo Dyson smejo uporabljati otroci od starosti 8 let dalje ali osebe z omejenimi fizičnimi, čutnimi ali intelektualnimi sposobnostmi oziroma osebe brez izkušenj ali znanja le pod nadzorom ali po navodilih odgovorne osebe glede varne uporabe naprave in s tem povezanih nevarnosti. Čiščenja in uporabniškega vzdrževanja otroci ne smejo opravljati brez nadzora.
2. Pred uporabo preverite, ali je naprava do konca sestavljena po navodilih. Naprave ne razstavljajte in ne uporabljajte brez nameščenega obroča.
3. Naprava ni igrača. Ko jo uporabljajo majhni otroci, jih vedno nadzorujte. Otroke je treba nadzorovati, da se ne bi igrali z napravo.
4. Napravo Dyson uporabljajte skladno z navodili. Ne izvajajte drugih postopkov, kot so opisani v navodilih, ali pa se posvetujte z osebjem na Dysonovi telefonski številki za pomoč.
5. Naprava je primerna za uporabo SAMO za suho okolje. Ne uporabljajte na prostem ali mokrem okolju in ne izpostavljajte vodi ali dežju.
6. Delov naprave ali vtikača se ne dotikajte z mokrimi rokami.
7. Nobene naprave ne uporabljajte, če ima poškodovan kabel ali vtič. Napravo zavržite ali jo dajte na pregled/popravilo v pooblaščen Dysonovo servisno delavnico. Če je kabel poškodovan, ga mora zamenjati Dysonov servisni zastopnik ali usposobljena oseba, da se prepreči možnost nevarnosti.
8. Če naprava ne deluje, kot bi morala, ali če je utrpela močan udarec, padla, se poškodovala, če ste jo pustili na prostem ali vam je padla v vodo, je ne uporabljajte, ampak pokličite Dysonovo številko za pomoč.
9. Ne raztegujte ali izpostavljajte kabla hudim pritiskom. Kabel naj ne bo v bližini segretyh površin.
10. Kabel naj ne bo napeljan pod pohoštvo ali napravami. Ne prekrivajte kabla z odejo, preprogo ali kako drugo talno oblogo. Poskrbite, da je kabel umaknjen od obremenjenih/prehodnih predelov.
11. Ne iztikajte vtikača tako, da povlečete za kabel. Vedno primite za vtikač. Uporaba podaljška ni priporočljiva.
12. Ne vtikajte nobenih predmetov v odprtine naprave. Ne zapirajte odprtin in rež naprave; odstranite prah in prašne delce, dlake, lase in vse, kar lahko zmanjša pretok zraka.
13. Za to napravo ne uporabljajte nobenih čistilnih sredstev ali maziv. Pred čiščenjem ali vzdrževalnimi posegi napravo odklopite z omrežne napetosti.
14. Pri prenašanju napravo držite za osnovno enoto, nikoli za obroč.
15. Ugasnite vse kontrolne tipke pred izklopom iz el. omrežja. Izklopite iz vtičnice, ko naprava dalj časa ni v uporabi. Da bi se izognili nevarnosti spotikanja, kabel varno shranite.
16. Ne uporabljajte v bližini peči, kamina ali drugih grelnih virov.
17. Ne uporabljajte je skupaj ali tik ob osvežilniku zraka ali podobnih izdelkih. Ne uporabljajte ali nanašajte parfumov neposredno na ali v bližini filtra. Eterična olja in kemikalije naj ne bodo v bližini naprave.

18. **OPOZORILO:** nevarnost kemičnih opeklin in zadušitve. Baterije hranite zunaj dosega otrok. Ta izdelek vsebuje litijevo gumbasto baterijo. Zaužitje nove ali izrabljene litijeve gumbaste baterije oziroma njen vstop v telo lahko povzroči hude notranje opekline ter s tem smrt v manj kot 2 urah. Vedno popolnoma zaprite prostor za baterijo. Če se prostora za baterijo ne da popolnoma zapreti, prenehajte uporabljati izdelek, odstranite baterije in jih hranite zunaj dosega otrok. Če sumite, da je morda prišlo do zaužitja baterij ali njihove vstavitve v kateri koli del telesa, takoj poiščite zdravniško pomoč.
19. Pri odstranjevanju ali zamenjavi filtra pazite na vaše prste.

PREBERITE IN SHRANITE TA NAVODILA

Naprava Dyson je namenjena samo za domačo uporabo.

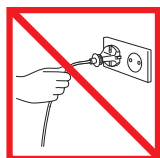

Ne vlecite kabla.

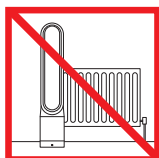

Ne hranite v bližini virov toplote.

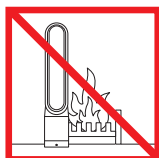

Ne uporabljajte v bližini odprtega ognja.



Ne prenašajte z držanjem zgornjega, okroglega dela, kjer se izpihuje zrak.

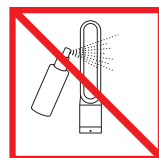

Ne uporabljajte dišav, kot so osvežilniki zraka ali parfum, v bližini filtra ali naprave.

HR

VAŽNE SIGURNOSNE UPUTE

PRIJE UPOTREBE OVOG UREĐAJA PROČITAJTE SVE UPUTE I OZNAKE UPOZORENJA U OVOM PRIRUČNIKU I NA UREĐAJU

Pri uporabi električnog uređaja uvijek je potrebno poštovati osnovne mjere opreza, uključujući sljedeće:



UPOZORENJE

UREĐAJ I DALJINSKI UPRAVLJAČ SADRŽAVAJU MAGNETE

1. Snažna magnetska polja mogu utjecati na elektrostimulatore srca i defibrilatore. Ako vi ili netko u vašem kućanstvu ima elektrostimulator srca ili defibrilator, izbjegavajte postavljanje daljinskog upravljača u džep ili blizu uređaja.
2. Magneti mogu utjecati i na kreditne kartice i elektroničke medije za pohranu te ih treba držati podalje od daljinskog upravljača i vrha uređaja.



UPOZORENJE

Ova se upozorenja odnose na uređaj i, ako je primjenjivo, na sve nastavke, dodatke, punjače ili prilagodnike napajanja.

DA BISTE SMANJILI RIZIK OD POŽARA, ELEKTRIČNOG UDARA ILI OZLJEDE:

1. Ovaj uređaj tvrtke Dyson mogu upotrebljavati djeca starija od 8 godina i osobe sa smanjenim fizičkim, osjetilnim sposobnostima ili sposobnostima rasuđivanja ili nedostatkom iskustva i znanja samo ako su pod nadzorom ili su dobili upute odgovorne osobe u vezi sa sigurnom upotrebom uređaja te ako shvaćaju pripadajuće opasnosti. Djeca ne bi smjela obavljati čišćenje i korisničko održavanje bez nadzora.
2. Pobrinite se da uređaj bude potpuno sastavljen u skladu s uputama prije upotrebe. Nemojte rastavljati uređaj niti ga upotrebljavati bez postavljenog pojačivača kruženja.
3. Uređaj se ne smije upotrebljavati kao igračka. Pri uporabi od strane djece ili u njihovoj blizini potreban je velik oprez. Djeca moraju biti pod nadzorom kako bi se osiguralo da se ne igraju s uređajem.
4. Upotrebljavajte samo na način koji je opisan u ovom Priručniku za upotrebu tvrtke Dyson. Ne vršite održavanje osim onoga što je prikazano u ovom priručniku ili ako vas je uputila korisnička podrška tvrtke Dyson.

5. Prikladno SAMO za uporabu na suhom mjestima. Ne upotrebljavajte na otvorenom ili na mokrim površinama te ne izlažite vodi ili kiši.
6. Ne rukujte mokrim rukama niti jednim dijelom utikača ili uređaja.
7. Ne rukujte nijednim uređajem ako su kabel ili utikač oštećeni. Bacite uređaj ili ga vratite ovlaštenom serviseru radi pregleda i/ili popravka. Ako je kabel za napajanje oštećen, mora ga zamijeniti tvrtka Dyson, njezin serviser ili osoba sa sličnim kvalifikacijama kako bi se izbjegla opasnost.
8. Ako uređaj ne radi kao što bi trebao, pretrpio je snažan udarac, pao je, oštećen je, ostavljen je na otvorenom ili je pao u vodu, nemojte ga upotrebljavati i obratite se korisničkoj podršci tvrtke Dyson.
9. Ne rastežite kabel i ne postavljajte kabel pod opterećenje. Držite kabel podalje od površina koje se zagrijavaju.
10. Ne provlačite kabel ispod namještaja ili uređaja. Ne prekrivajte kabel tepisima, stazama ili sličnim prekrivkama. Kabel postavite tako da bude udaljen od prometnog područja i tamo gdje se nitko neće o njega spotaknuti.
11. Nemojte iskopčavati iz utičnice povlačenjem za kabel. Da biste iskopčali uređaj, uhvatite utikač, a ne kabel. Ne preporučuje se uporaba produžnog kabela.
12. Ne stavljajte predmete u otvore ili rešetku usisa. Ne upotrebljavajte dok je neki od otvora blokiran; održavajte čistim od prašine, vlakana, kose i ostaloga što bi moglo smanjiti protok zraka.
13. Ne upotrebljavajte sredstva za čišćenje i podmazivanje na ovom uređaju. Isključite iz utičnice prije čišćenja ili obavljanja održavanja.
14. Uvijek nosite uređaj držeći ga za dno, nemojte ga nositi za pojačivač kruženja zraka.
15. Prije iskopčavanja uređaja iz utičnice isključite sve funkcije. Ako uređaj ne koristite dulje vrijeme, iskopčajte ga iz utičnice. Da biste izbjegli opasnost od saplitanja, sigurno namotajte kabel.
16. Ne upotrebljavajte u blizini peći, kamina, štednjaka ni drugih izvora topline s visokom temperaturom.
17. Ne upotrebljavajte zajedno s osvježivačem zraka ili sličnim proizvodima ili izravno pokraj njih. Ne prskajte i ne nanosite parfeme izravno na filter ili u njegovoj blizini. Eterična ulja i kemikalije držite podalje od uređaja.
18. **UPOZORENJE:** Opasnost od kemijskih opekline i od gušenja. Držite baterije podalje od djece. Ovaj proizvod sadržava litijску gumbastu/okrugla bateriju. Ako se nova ili korištena litijška gumbastu/okrugla baterija proguta ili uđe u organizam, može prouzročiti ozbiljne unutarnje opekline i prouzročiti smrt za čak 2 sata. Uvijek u potpunosti osigurajte pretinac za baterije. Ako se pretinac za baterije ne zatvori do kraja, prekinite upotrebu proizvoda, uklonite baterije i držite ih podalje od djece. Ako mislite da su baterije možda progutane ili stavljene unutar nekog dijela tijela, odmah potražite liječničku pomoć.
19. Pri uklanjanju ili zamjeni filtra, pobrinite se da držite prste podalje.

PROČITAJTE I SPREMITE OVE UPUTE

Ovaj uređaj tvrtke Dyson namijenjen je samo za upotrebu u kućanstvu.

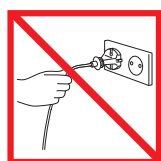

Ne potežite kabel.

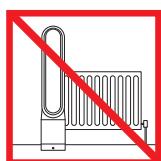

Ne skladištite u blizini izvora topline.

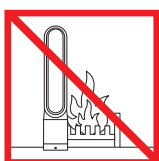

Ne upotrebljavajte u blizini otvorenog plamena.



Pri nošenju nemojte držati za pojačalo u obliku petlje.



Ne prskajte mirisnim proizvodima kao što je osvježivač zraka ili parfem u blizini filtra ili uređaja.

DÔLEŽITÉ BEZPEČNOSTNÉ POKYNY

PRED POUŽITÍM TOHTO SPOTREBIČA SI PREČÍTAJTE VŠETKY POKYNY A VÝSTRAŽNÉ OZNAČENIA V TEJTO PRÍRUČKE AJ NA SPOTREBIČI.

Pri používaní elektrického spotrebiča je potrebné dodržiavať základné bezpečnostné opatrenia, medzi ktoré patrí:

VAROVANIE

SPOTREBIČ AJ DIALKOVÉ OVLÁDANIE OBSAHUJÚ MAGNETY.

1. Silné magnetické polia môžu ovplyvniť činnosť kardiostimulátorov a defibrilátorov. V prípade, že vy alebo niekto vo vašej domácnosti máte kardiostimulátor alebo defibrilátor, nenoste diaľkové ovládanie vo vrecku a nezdržujte sa dlhší čas v blízkosti zariadenia.
2. Magnety môžu nepriaznivo vplývať aj na elektronické pamäťové médiá a kreditné karty a mali by sa uchovávať mimo dosahu diaľkového ovládania a hornej časti spotrebiča.

VAROVANIE

Tieto varovania sa vzťahujú na samotný spotrebič a tiež na všetky príslušné nástroje, príslušenstvo, nabíjačky alebo sieťové adaptéry.

OBMEDZTE NEBEZPEČENSTVO VZNIKU POŽIARU, ÚRAZU ELEKTRICKÝM PRÚDOM ALEBO ZRANENIA

1. Spotrebič Dyson smú používať deti staršie ako 8 rokov a osoby so zníženými fyzickými alebo rozumovými schopnosťami resp. obmedzenou schopnosťou vnímania či nedostatkom skúseností a znalostí iba pod dozorom alebo podľa pokynov o bezpečnom používaní spotrebiča zo strany zodpovednej osoby. Tieto osoby tiež musia porozumieť všetkým rizikám. Dieťa bez dozoru nesmie vykonávať čistenie ani vykonávať používateľskú údržbu.
2. Pred používaním sa uistite, že je spotrebič zmontovaný v súlade s pokynmi. Spotrebič nerozoberajte ani ho nepoužívajte bez namontovaného ventilačného prstenca.
3. Zariadenie nie je hračka. Ak ho používa dieťa alebo sa spotrebič nachádza v jeho blízkosti, musí byť pod dohľadom. Dohliadnite, aby sa deti nehrali so spotrebičom.
4. Spotrebič používajte len podľa pokynov uvedených v tejto prevádzkovej príručke Dyson. Údržbu vykonávajte len podľa pokynov uvedených v tejto príručke alebo podľa rady pracovníka zákazníckej linky spoločnosti Dyson.
5. Spotrebič možno používať LEN v suchom prostredí. Spotrebič nepoužívajte vonku ani na vlhkých povrchoch a nevystavujte ho vode ani dažďu.
6. Nemanipulujte so žiadnou časťou zástrčky alebo spotrebiča mokрыmi rukami.
7. Žiadny spotrebič nepoužívajte, ak má poškodený kábel alebo zásuvku. Spotrebič vyradte z používania alebo ho nechajte skontrolovať a/alebo opraviť v autorizovanom servisnom stredisku. Poškodený napájací kábel musí vymeniť pracovník spoločnosti Dyson, pracovník jej servisného strediska alebo osoba s podobnou kvalifikáciou. Tým sa zabráni prípadnému nebezpečenstvu.
8. V prípade, že spotrebič nefunguje tak, ako by mal, zasiahol ho silný náraz, spadol, poškodil sa, bol zabudnutý vonku alebo spadol do vody, nepoužívajte ho a obráťte sa na zákaznícku linku spoločnosti Dyson.
9. Kábel nenaťahujte, ani ho nezaťažujte. Kábel vedte mimo zahrievajúcich sa povrchov.
10. Kábel nevedte popod nábytok alebo iné spotrebiče. Kábel nezakrývajte kobercami, behúňmi ani inými prikrývkami. Kábel vedte mimo oblastí, kde sa prechádza, aby sa oň nezakoplo.
11. Spotrebič neodpájajte ťahaním za kábel. Pri odpájaní uchopte zástrčku, nie kábel. Neodporúča sa používať predĺžovací kábel.
12. Do otvorov ani prírodnej mriežky nevkladajte žiadne predmety. Spotrebič nepoužívajte, ak je ktorýkoľvek z otvorov zablokovaný – utierajte od prachu, tkanín, vlasov a ostatných vecí, ktoré môžu znížiť prúdenie vzduchu.
13. Na tento spotrebič nepoužívajte žiadne čistiadlá ani mazadlá. Pred čistením alebo vykonávaním akejkoľvek údržby spotrebič odpojte zo siete.
14. Spotrebič vždy prenášajte za základňu, nie za ventilačný prstenec.

15. Pred odpojením spotrebiča najprv vypnite všetky ovládacie prvky. Ak sa spotrebič dlhší čas nepoužíva, odpojte ho od elektrickej siete. Bezpečným zvinutím kábla predídete riziku, že oň niekto zakopne.
16. Spotrebič nepoužívajte v blízkosti pecí, krbov, rúr ani iných zdrojov vysokej teploty.
17. Spotrebič nepoužívajte v spojení s osviežovačom vzduchu alebo podobnými výrobkami, alebo v ich priamej blízkosti. Nerozprašujte a nenanášajte priamo na filter ani do jeho blízkosti žiadne vône. Esenciálne oleje a chemické prostriedky uchovávajú mimo dosahu spotrebiča.
18. VAROVANIE: Nebezpečenstvo chemických popálenín a zadrhnutia. Batérie uchovávajú mimo dosahu detí. Tento spotrebič obsahuje lítiovú gombíkovú batériu. V prípade požitia novej alebo používanej lítiovej gombíkovej batérie alebo jej prieniku do tela sa môžu objaviť vážne vnútorné popáleniny, ktoré môžu už do 2 hodín viesť k úmrtiu. Batériový priestor vždy úplne uzavrite. Ak sa batériový priestor nedá úplne uzavrieť, prestaňte spotrebič používať, vyberte batérie a uskladnite ich mimo dosahu detí. V prípade podozrenia, že dieťa batérie prehltnulo alebo si ich strčilo do ktorejkoľvek časti tela, okamžite vyhľadajte lekársku pomoc.
19. Pri demontáži alebo výmene filtra dbajte na to, aby ste mali čisté prsty.

TIETO POKYNY SI PREČÍTAJTE A USCHOVAJTE

Spotrebič Dyson je určený len na použitie v domácnosti.

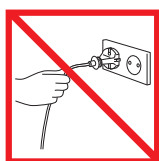

Nefahajte ho za kábel.

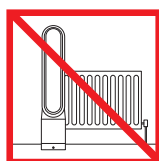

Neskladujte ho v blízkosti tepelných zdrojov.

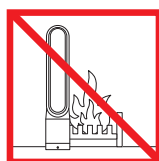

Spotrebič nepoužívajte v blízkosti otvoreného ohňa.



Spotrebič neprenášajte za ventilačný prstenec.

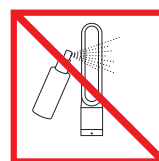

V blízkosti filtra ani spotrebiča nestriekajte produkty, akými sú osviežovače vzduchu alebo voňavky.

GR

ΣΗΜΑΝΤΙΚΕΣ ΟΔΗΓΙΕΣ ΑΣΦΑΛΕΙΑΣ

ΠΡΙΝ ΤΗ ΧΡΗΣΗ ΑΥΤΗΣ ΤΗΣ ΣΥΣΚΕΥΗΣ, ΔΙΑΒΑΣΤΕ ΠΡΟΣΕΚΤΙΚΑ ΟΛΕΣ ΤΙΣ ΟΔΗΓΙΕΣ ΚΑΙ ΤΙΣ ΕΝΔΕΙΞΕΙΣ ΠΡΟΦΥΛΑΞΗΣ ΣΤΟ ΠΑΡΟΝ ΕΓΧΕΙΡΙΔΙΟ ΚΑΙ ΤΗ ΣΥΣΚΕΥΗ

Όταν χρησιμοποιείτε μια ηλεκτρική συσκευή, πρέπει να ακολουθείτε κάποιες βασικές οδηγίες ασφαλείας:



ΠΡΟΕΙΔΟΠΟΙΗΣΗ

Η ΣΥΣΚΕΥΗ ΚΑΙ ΤΟ ΤΗΛΕΧΕΙΡΙΣΤΗΡΙΟ ΠΕΡΙΕΧΟΥΝ ΜΑΓΝΗΤΕΣ.

1. Οι βηματοδότες και οι απινιδωτές μπορεί να επηρεαστούν από τα ισχυρά μαγνητικά πεδία. Εάν εσείς ή κάποιος στο σπίτι έχει βηματοδότη ή απινιδωτή, αποφύγετε την τοποθέτηση του τηλεχειριστηρίου στην τσέπη σας ή κοντά στη συσκευή.
2. Οι πιστωτικές κάρτες και οι ηλεκτρονικές συσκευές μπορούν επίσης να επηρεαστούν από μαγνήτες και θα πρέπει να παραμένουν μακριά από το τηλεχειριστήριο και το πάνω μέρος της συσκευής.



ΠΡΟΕΙΔΟΠΟΙΗΣΗ

Αυτές οι προειδοποιήσεις ισχύουν για τη συσκευή, καθώς επίσης και για όλα τα εργαλεία, τα αξεσουάρ, τους φορτιστές ή τους μετασχηματιστές ρεύματος.

ΓΙΑ ΝΑ ΜΕΙΩΘΕΙ Ο ΚΙΝΔΥΝΟΣ ΠΥΡΚΑΓΙΑΣ, ΗΛΕΚΤΡΟΠΛΗΞΙΑΣ Ή ΤΡΑΥΜΑΤΙΣΜΟΥ:

1. Αυτή η συσκευή Dyson μπορεί να χρησιμοποιηθεί από παιδιά ηλικίας 8 ετών και πάνω και από άτομα με μειωμένες φυσικές δυνατότητες και μειωμένες ικανότητες αντίληψης ή από άτομα με έλλειψη εμπειρίας και γνώσης, μόνον εάν επιτηρούνται ή τους έχουν δοθεί οδηγίες από κάποιο υπεύθυνο πρόσωπο, σχετικά με την ασφαλή χρήση της συσκευής και την κατανόηση των κινδύνων που ελλοχεύουν. Ο καθαρισμός και η συντήρηση δεν θα πρέπει να πραγματοποιούνται από παιδιά, χωρίς επιτήρηση.

2. Πριν από τη χρήση, βεβαιωθείτε ότι η συσκευή έχει συναρμολογηθεί πλήρως σύμφωνα με τις οδηγίες . Μην αποσυναρμολογείτε τη συσκευή και μην τη χρησιμοποιείτε χωρίς να έχει τοποθετηθεί ο ενισχυτής βρόχου.
3. Μην επιτρέπεται να χρησιμοποιείται η συσκευή σαν παιχνίδι. Απαιτείται προσοχή όταν η συσκευή χρησιμοποιείται από παιδιά ή κοντά σε παιδιά. Τα παιδιά πρέπει να επιτηρούνται για να διασφαλιστεί ότι δεν παίζουν με τη συσκευή.
4. Χρησιμοποιείτε τη συσκευή μόνο όπως περιγράφεται στο παρόν εγχειρίδιο λειτουργίας της Dyson. Μην διεξάγετε οποιαδήποτε εργασία συντήρησης εκτός από αυτές που αναφέρονται στο παρόν εγχειρίδιο ή κατόπιν συμβουλής από τη Γραμμή Εξυπηρέτησης Πελατών της Dyson.
5. Κατάλληλο για χρήση σε στεγνούς χώρους ΜΟΝΟ. Μην χρησιμοποιείτε σε εξωτερικούς χώρους, πάνω σε βρεγμένες επιφάνειες και μην αφήνετε τη συσκευή εκτεθειμένη σε νερό ή βροχή.
6. Μην πιάνετε οποιοδήποτε τμήμα του φις ή της συσκευής με βρεγμένα χέρια.
7. Μην χρησιμοποιείτε καμία συσκευή με φθαρμένο καλώδιο ή βύσμα. Απορρίψτε τη συσκευή ή επιστρέψτε την σε ένα εξουσιοδοτημένο κέντρο σέρβις για περαιτέρω έλεγχο ή/και επισκευή. Σε περίπτωση που το καλώδιο τροφοδοσίας έχει υποστεί φθορές, πρέπει να αντικατασταθεί από την Dyson, εξουσιοδοτημένους αντιπροσώπους συντήρησης ή κατάλληλο τεχνικό προσωπικό, για την αποφυγή κινδύνων.
8. Εάν η συσκευή δεν λειτουργεί σωστά, έχει υποστεί δυνατό χτύπημα ή πτώση, έχει αφεθεί εκτεθειμένη σε εξωτερικό χώρο ή έχει έρθει σε επαφή με νερό, μην τη χρησιμοποιήσετε και επικοινωνήστε με τη Γραμμή Εξυπηρέτησης Πελατών της Dyson.
9. Μην τεντώνετε και μη θέτετε το καλώδιο υπό πίεση. Κρατήστε το καλώδιο μακριά από καυτές επιφάνειες.
10. Μην περνάτε το καλώδιο κάτω από έπιπλα ή συσκευές. Μην καλύπτετε το καλώδιο με χαλάκια, στενόμακρα χαλιά διαδρόμου ή παρόμοια είδη για το πάτωμα. Για να μη σκοντάψετε, τακτοποιήστε το καλώδιο μακριά από τα περάσματα.
11. Μην αποσυνδέετε τη συσκευή από την πρίζα τραβώντας το καλώδιο. Για να αποσυνδέσετε τη συσκευή, πιάστε το φις και όχι το καλώδιο. Δεν συνίσταται η χρήση καλωδίου προέκτασης.
12. Μην τοποθετείτε αντικείμενα στα ανοίγματα και στις σχάρες εισαγωγής αέρα. Μην χρησιμοποιείτε τη συσκευή σε περίπτωση φραξίματος των ανοιγμάτων της. Διατηρήστε τα ανοίγματα καθαρά από σκόνες, χνούδια, τρίχες και οτιδήποτε θα μπορούσε να μειώσει τη ροή του αέρα.
13. Μην χρησιμοποιείτε καθαριστικά ή λιπαντικά σε αυτή τη συσκευή. Αποσυνδέετε τη συσκευή από την πρίζα πριν από τον καθαρισμό ή την εκτέλεση συντήρησης.
14. Μεταφέρετε πάντα τη συσκευή πιάνοντάς την από τη βάση, μην τη πιάνετε από τον ενισχυτή βρόχου.
15. Πριν αποσυνδέσετε τη συσκευή από την πρίζα, πρέπει να γυρίσετε όλα τα χειριστήρια στη θέση απενεργοποίησης (OFF). Αποσυνδέστε τη συσκευή από την πρίζα, όταν δεν χρησιμοποιείται για μεγάλα χρονικά διαστήματα. Για την αποφυγή του κινδύνου ανατροπής, τυλίξτε το καλώδιο με ασφάλεια.
16. Μην χρησιμοποιείτε κοντά σε φούρνο, τζάκι, σόμπα ή άλλες πηγές που παράγουν υψηλές θερμοκρασίες.
17. Μην χρησιμοποιείτε τη συσκευή σε συνδυασμό ή ακριβώς δίπλα σε αποσμητικά χώρου ή παρόμοια προϊόντα. Μην ψεκάζετε και μην εφαρμόζετε αρώματα απευθείας επάνω ή κοντά στο φίλτρο. Κρατήστε αιθέρια έλαια και χημικά μακριά από τη συσκευή.
18. ΠΡΟΕΙΔΟΠΟΙΗΣΗ: Κίνδυνος χημικών εγκαυμάτων και πνιγμού. Κρατήστε τις μπαταρίες μακριά από παιδιά. Αυτό το προϊόν περιέχει μια στρογγυλή μπαταρία λιθίου. Σε περίπτωση κατάποσης ή εισόδου στον οργανισμό μίας νέας ή χρησιμοποιημένης στρογγυλής μπαταρίας λιθίου μπορούν να προκληθούν σοβαρά εσωτερικά εγκαύματα και μπορεί να προκληθεί θάνατος σε διάστημα μόλις 2 ωρών. Ασφαλιζετε πάντα το θάλαμο μπαταριών. Εάν ο θάλαμος μπαταριών δεν κλείνει με ασφάλεια, διακόψτε τη χρήση του προϊόντος, αφαιρέστε τις μπαταρίες και κρατήστε τις μακριά από παιδιά. Εάν υποπτεύεστε κατάποση των μπαταριών ή τοποθέτησή τους μέσα σε οποιοδήποτε μέρος του σώματος, ζητήστε άμεσα ιατρική βοήθεια.
19. Κατά την αφαίρεση ή αντικατάσταση του φίλτρου, κρατήστε τα δάκτυλά σας σε απόσταση.

ΔΙΑΒΑΣΤΕ ΚΑΙ ΦΥΛΑΞΤΕ ΑΥΤΕΣ ΤΙΣ ΟΔΗΓΙΕΣ

Αυτή η συσκευή Dyson προορίζεται μόνο για οικιακή χρήση.

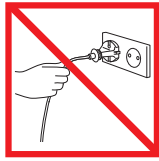

Μην τραβάτε το καλώδιο.

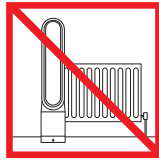

Μην αποθηκεύετε τη συσκευή κοντά σε πηγές θερμότητας.

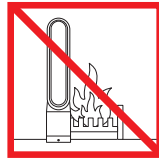

Μη χρησιμοποιείτε τη συσκευή κοντά σε ακάλυπτες φλόγες.



Μη μεταφέρετε κρατώντας από τον δακτύλιο.



Μην ψεκάζετε αρωματισμένα προϊόντα, όπως αποσμητικά χώρου ή αρώματα κοντά στο φίλτρο της συσκευής.

RO

INSTRUCȚIUNI IMPORTANTE PRIVIND SIGURANȚA ÎNAINTE DE A UTILIZA ACEST APARAT, CITIȚI TOATE INSTRUCȚIUNILE ȘI MARCAJELE DE AVERTIZARE DIN ACEST MANUAL ȘI DE PE APARAT

La utilizarea unui aparat electric, trebuie respectate întotdeauna măsuri de precauție de bază, inclusiv următoarele:



AVERTISMENT

ATĂT APARATUL, CÂT ȘI TELECOMANDA CONȚIN MAGNEȚI.

1. Este posibil ca stimulatoarele cardiace și defibrilatoarele să fie afectate de câmpuri magnetice puternice. Dacă dvs. sau cineva din gospodăria dvs. aveți un stimulator cardiac sau un defibrilator, evitați așezarea telecomenzii în buzunar sau în apropierea dispozitivului.
2. Cardurile de credit și mediile electronice de stocare pot fi de asemenea afectate de magneți și trebuie ferite de telecomandă și de partea superioară a aparatului.



AVERTISMENT

Aceste avertismente se aplică aparatului și, de asemenea, acolo unde este cazul, tuturor instrumentelor, accesoriilor, încărcătoarelor sau adaptoarelor electrice.

PENTRU A REDUCE RISCUL DE INCENDIU, ELECTROCUTARE SAU VĂTĂMARE CORPORALĂ:

1. Acest aparat Dyson poate fi utilizat de copiii cu vârsta de 8 ani sau mai mari și de persoane cu capacități fizice, senzoriale sau de judecată reduse sau lipsite de experiență și de cunoștințe, numai cu condiția să fie supravegheate sau instruite de o persoană responsabilă în ceea ce privește utilizarea aparatului în siguranță și să înțeleagă pericolele implicate. Curățarea și întreținerea asigurată de utilizator nu trebuie să fie realizate de către copii nesupravegheați.
2. Înainte de utilizare, asigurați-vă că aparatul este asamblat complet, în conformitate cu instrucțiunile Dyson. Nu demontați aparatul și nu-l utilizați fără amplificatorul cu buclă montat.
3. Nu permiteți utilizarea pe post de jucărie. Este necesară mare atenție în cazul utilizării de către copii sau în apropierea acestora. Copiii trebuie să fie ținuți sub supraveghere pentru a vă asigura că nu se joacă cu echipamentul.
4. Utilizați numai conform descrierii din acest manual de utilizare Dyson. Nu efectuați nicio altă activitate de întreținere în afara celor prezentate în acest manual sau a celor în legătură cu care se primesc sfaturi de la Linia de asistență Dyson.
5. Adecvat NUMAI pentru spații uscate. Nu utilizați în exterior sau pe suprafețe umede și nu expuneți la apă sau la ploaie.
6. Nu manevrați nicio parte a ștecherului sau a aparatului cu mâinile ude.
7. Nu utilizați niciun aparat cu un cablu deteriorat sau cu o priză deteriorată. Eliminați aparatul sau returnați-l la o unitate de service autorizată pentru examinare și/sau reparare. În cazul în care cablul de alimentare este deteriorat, acesta trebuie să fie înlocuit de Dyson, agentul său de service sau o persoană cu o calificare similară, pentru a evita pericolele.

8. Dacă aparatul nu funcționează corespunzător, a suferit un impact puternic, a căzut, s-a deteriorat, a fost lăsat în spațiu deschis sau a căzut în apă, nu îl folosiți și contactați Linia de asistență Dyson.
9. Nu întindeți cablul și nu-l tensionați. Feriți cablul de suprafețe încălzite.
10. Nu direcționați cablul sub mobilă sau aparate. Nu acoperiți cablul cu covorașe, traverse sau acoperitori asemănătoare. Aranjați cablul în afara zonei de circulație și acolo unde nu se va împiedica nimeni de el.
11. Nu scoateți din priză trăgând de cablu. Pentru a scoate din priză, țineți de ștecher, nu de cablu. Nu se recomandă utilizarea unui cablu de extensie.
12. Nu așezați niciun obiect în deschizături sau în grila de intrare. Nu utilizați cu nicio deschizătură blocată; mențineți fără praf, scame, păr și orice ar putea reduce fluxul de aer.
13. Nu utilizați niciun produs de curățare sau lubrifiant pe acest aparat. Scoateți din priză înainte de curățare și înainte de a efectua orice activitate de întreținere.
14. Transportați întotdeauna aparatul ținându-l de bază, nu-l transportați ținându-l de amplificatorul cu buclă.
15. Opriți toate comenzile înainte de scoaterea din priză. Scoateți din priză atunci când nu este în uz perioade îndelungate. Pentru a evita un pericol de împiedicare, înfășurați cablul în siguranță.
16. Nu utilizați lângă cuptoare, șemineuri, sobe sau alte surse de căldură cu temperatură ridicată.
17. Nu utilizați împreună cu un dispozitiv de îmbospătare a aerului sau cu produse asemănătoare ori în imediata apropiere a acestora. Nu pulverizați sau aplicați parfumuri direct pe filtru sau în apropierea acestuia. Păstrați uleiurile esențiale și produsele chimice departe de aparat.
18. **AVERTISMENT:** Pericol de arsuri chimice și de sufocare. Nu lăsați bateriile la îndemâna copiilor. Acest produs conține o baterie cu litium rotundă. Dacă o baterie cu litium rotundă nouă sau uzată este înghițită și pătrunde în organism, poate cauza arsuri interne severe și poate conduce la deces în doar 2 ore. Închideți întotdeauna bine compartimentul pentru baterii. În cazul în care compartimentul pentru baterii nu se închide bine, întrerupeți utilizarea produsului, scoateți bateriile și nu le lăsați la îndemâna copiilor. Dacă suspectați că bateriile au fost înghițite sau introduse în orice parte a corpului, solicitați asistență medicală imediată.
19. Când scoateți sau re poziționați filtrul, asigurați-vă că aveți degetele curate.

CITIȚI ȘI PĂSTRAȚI ACESTE INSTRUCȚIUNI

Acest aparat Dyson este destinat numai pentru utilizare casnică.

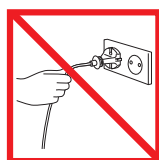

Nu trageți de cablu.

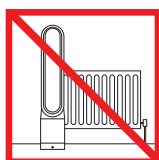

Nu depozitați în apropiere de surse de căldură.

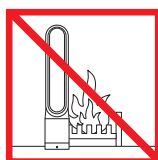

Nu utilizați în apropiere de flacără deschisă.



Nu transportați ținându-l de amplificatorul cu buclă.

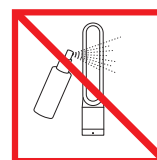

Nu pulverizați produse parfumate, ca de exemplu, produse pentru îmbospătarea aerului sau parfumuri, în apropierea filtrului sau a aparatului.

SVARBIOS SAUGUMO INSTRUKCIJOS

PRIEŠ PRADĖDAMI NAUDOTI PRIETAISĄ, PERSKAITYKITE VISUS ŠIOJE INSTRUKCIJOJE IR ANT PRIETAISO PATEIKIAMUS NURODYMUS IR ĮSPĖJIMUS.

Naudojant elektros prietaisą, visada turi būti laikomasi pagrindinių atsargumo taisyklių, įskaitant šias:



PERSPĖJIMAS

PRIETAISE IR NUOTOLINIO VALDYMO PULTE YRA MAGNETŲ.

1. Širdies stimulatoriai ir defibriliatoriai gali būti veikiami stiprių magnetinių laukų. Jeigu jūs arba kitas jūsų šeimos narys turi širdies stimuliatorių arba defibriliatorių, nedėkite nuotolinio valdymo pulto į kišenę arba šalia šių įtaisų.
2. Magnetas taip pat gali paveikti kreditines korteles ir elektronines saugojimo laikmenas, todėl jos turi būti laikomos atokiau nuo nuotolinio valdymo pulto ir prietaiso viršaus.



PERSPĖJIMAS

Šie perspėjimai taikomi prietaisui ir, jei taikytina, visiems įrankiams, priedams, įkrovikliams arba maitinimo adapteriams.

GAISRO, ELEKTROS SMŪGIO AR SUŽALOJIMO PAVOJAUS MAŽINIMAS:

1. Vaikai nuo 8 metų ir asmenys, kurių fiziniai, jutimo arba samprotavimo gebėjimai yra nepakankami, arba žmonės, neturintys pakankamos patirties bei žinių, šį „Dyson“ prietaisą gali naudoti tik atsakingo asmens prižiūrimi arba apmokyti saugiai naudoti prietaisą ir suvokdami susijusius pavojus. Vaikai negali valyti ir atlikti prietaiso techninės priežiūros darbų, jei nėra prižiūrimi.
2. Prieš naudodami įsitikinkite, kad prietaisas tinkamai surinktas. Prietaiso neardykite ir nenaudokite be sumontuoto uždaro ciklo stiprintuvo.
3. Neleiskite, kad su prietaisu būtų žaidžiama. Jei prietaisą naudoja vaikai arba jis naudojamas šalia vaikų, būtina atidi priežiūra. Reikia prižiūrėti, kad vaikai nežaistų su prietaisu.
4. Naudokite tik taip, kaip aprašyta šioje „Dyson“ naudojimo instrukcijoje. Negalima atlikti techninės priežiūros darbų, kurie nenumatyti šioje instrukcijoje arba kurių nenurodo „Dyson“ pagalbos centro darbuotojai.
5. Tinka naudoti TIK sausoje aplinkoje. Nenaudokite lauke arba ant šlapio paviršiaus ir saugokite nuo oro sąlygų ir lietaus poveikio.
6. Nelieskite jokios elektros laido kištuko arba prietaiso dalies drėgnomis ar šlapiomis rankomis.
7. Nenaudokite prietaiso, jei laidas arba kištukas pažeistas. Išmeskite prietaisą arba grąžinkite į įgaliotą techninės priežiūros centrą patikrinti ir (arba) remontuoti. Jei maitinimo laidas pažeistas, jį turi pakeisti įmonė „Dyson“, jos techninio aptarnavimo atstovas arba panašiai kvalifikuotas asmuo, kad būtų išvengta pavojaus.
8. Nenaudokite prietaiso, jei jis neveikia taip, kaip turėtų, buvo stipriai sutrenktas, numestas, sugadintas, paliktas lauke arba įkrito į vandenį; tokiu atveju kreipkitės į „Dyson“ pagalbos centrą.
9. Laido negalima įtempti arba deformuoti. Laikykite laidą toliau nuo įkaitusių paviršių.
10. Netieskite laido po baldais ar prietaisais. Neuždenkite laido kilimėliu, takeliu ar panašia danga. Laidą tieskite atokiau nuo praėjimo zonų, kur nekils rizika už jo užkliūti.
11. Norėdami atjungti nuo elektros tinklo, netraukite laido. Atjungdami laikykite už kištuko, o ne laido. Nerekomenduojama naudoti ilginamojo laido.
12. Nedėkite jokių daiktų į angas arba įleidimo groteles. Nenaudokite, jei užblokuota bet kuri anga; saugokite, kad nepatektų dulkių, pūkelių, plaukų ir kitų objektų, galinčių sumažinti oro srautą.
13. Šiam prietaisui valyti ar prižiūrėti nenaudokite jokių valiklių ar tepalų. Prieš valydami arba atlikdami bet kokius techninės priežiūros darbus, atjunkite nuo elektros tinklo.
14. Visada prietaisą laikykite už pagrindo; neneškite jo suėmę už uždaro ciklo stiprintuvo.
15. Prieš atjungdami nuo elektros tinklo išjunkite visas valdymo funkcijas. Jei nenaudojate ilgesnį laiką, atjunkite nuo elektros tinklo. Suvyniokite laidą, kad išvengtumėte pavojaus užkliūti.
16. Nenaudokite prie krosnies, židinio, viryklės ar kitų aukštos temperatūros šaltinių.
17. Nenaudokite kartu su arba greta oro gaiviklio ar panašaus produkto. Nepurškite ir netepkite kvėpalų tiesiai ant arba šalia filtro. Eterinį aliejų ir chemines medžiagas laikykite atokiau nuo prietaiso.

18. **PERSPĖJIMAS.** Cheminio nudegimo ir užspringimo pavojus. Laikykite baterijas vaikams nepasiekiamoje vietoje. Šiame gaminyje yra diskinė ličio baterija. Jeigu nauja arba naudota diskinė ličio baterija praryjama arba patenka į organizmą, ji gali sukelti sunkių nudegimų ir žmogus gali mirti vos per 2 valandas. Visada saugiai uždarykite baterijų skyrių. Jeigu baterijų skyriaus negalima saugiai uždaryti, nenaudokite gaminio, išimkite baterijas ir laikykite jį vaikams nepasiekiamoje vietoje. Jeigu manote, kad baterijos galėjo būti prarytos arba patekti į bet kurią kūno dalį, nedelsdami kreipkitės į gydytoją.
19. Saugokite pirštus, kai išimate arba keičiate filtrą.

PERSKAITYKITE IR IŠSAUGOKITE ŠIĄ INSTRUKCIJĄ

Šis „Dyson“ prietaisas skirtas naudoti tik buityje.

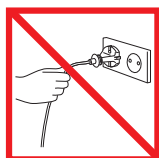

Netraukite už laido.

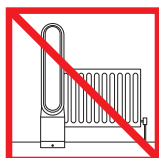

Nelaikykite šalia šilumos šaltinių.

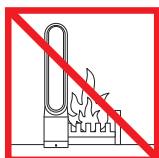

Nenaudokite prie atviros liepsnos.



Neneškite laikydami už stiprintuvo.

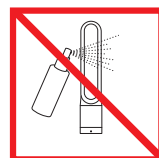

Nepurškite aromatizuotų produktų, pavyzdžiui, oro gaiviklio arba kvepalų, šalia filtro arba prietaiso.

BG

ВАЖНИ ИНСТРУКЦИИ ЗА БЕЗОПАСНОСТ

ПРЕДИ ДА ИЗПОЛЗВАТЕ ТОЗИ УРЕД, ПРОЧЕТЕТЕ ВСИЧКИ ИНСТРУКЦИИ И ПРЕДУПРЕДИТЕЛНИ НАДПИСИ В ТОЗИ НАРЪЧНИК И НА САМИЯ УРЕД

Когато използвате електрически уред, трябва винаги да спазвате основните предпазни мерки, включително следните:



ВНИМАНИЕ

УРЕДЪТ И ДИСТАНЦИОННОТО УПРАВЛЕНИЕ СЪДЪРЖАТ МАГНИТИ.

1. Пейсмейкъри и дефибрилатори могат да бъдат засегнати от силни магнитни полета. Ако вие или някой от семейството Ви има пейсмейкър или дефибрилатор, избягвайте поставянето на дистанционното управление в джоба или в близост до пациентското устройство.
2. Кредитните карти и средствата за съхранение на файлове също могат да бъдат засегнати от магнити и трябва да се държат далеч от дистанционното управление и горната част на уреда.



ВНИМАНИЕ

Тези предупреждения се отнасят до уреда, а когато е приложимо и до всички инструменти, аксесоари, зарядни устройства или мрежови адаптери.

ЗА ДА НАМАЛИТЕ РИСКА ОТ ПОЖАР, ТОКОВ УДАР ИЛИ ТЕЛЕСНА ПОВРЕДА:

1. Този уред на Dyson може да се използва от деца на възраст 8 години или по-големи и от лица с намалени физически и сетивни възможности, и възможности за преценка, както и от такива без опит и познания, само ако бъдат наблюдавани или инструктирани от отговорно лице във връзка с използването на уреда по безопасен начин и при осъзнаване на рисковете. Деца не бива да почистват или извършват поддръжка на уреда, без да бъдат наблюдавани.
2. Уредът трябва да е монтиран и сглобен според инструкциите. Не разглобявайте уреда и не го използвайте, без да е монтиран усилвателят на въздушния цикъл.
3. Уредът не бива да се използва като играчка. Когато се използва в близост то деца, е нужно повишено внимание. Децата трябва да бъдат наблюдавани, за да не се допусне те да играят с уреда.

4. Използвайте уреда само както е описано в ръководството за експлоатация на Dyson. Не извършвайте никаква поддръжка освен показаната в това ръководство и тази, за която са Ви инструктирани по телефонната линия за обслужване на клиенти на Dyson.
5. Уредът е подходящ САМО за сухи места. Не го използвайте на открито или на мокра повърхност и не го излагайте на вода или дъжд.
6. Не пипайте никоя част на контакта и уреда с мокри ръце.
7. Не използвате уред с повреден кабел или щепсел. Изхвърлете уреда или до върнете на упълномощен сервизен център за преглед и/или ремонт. Ако захранващият кабел е повреден, той трябва да се подмени от Dyson, техен сервизен представител или лице с подобна квалификация, за да се избегнат рисковете.
8. Ако уредът не работи както трябва, бил е ударен, повреден, оставен на открито или е паднал във вода, не го използвайте и се обадете на телефонната линия за обслужване на клиенти на Dyson.
9. Не опъвайте кабела и не го оставайте под натиск. Пазете кабела от нагрети повърхности.
10. Не прокарвайте кабела под мебели и уреди. Не покривайте кабела с черги и килимчета. Поставете кабела далече от коридорите за движение — на места, където няма опасност някой да се спъне в него.
11. Когато изключвате щепсела, не дърпайте кабела. За да изключите, хванете щепсела, а не кабела. Използването на удължителен кабел не се препоръчва.
12. Не слагайте нищо в отворите и входната решетка. Не използвайте уреда, когато някой от отворите му е блокиран, и го пазете от прах, влакна, косми и всичко, което може да попречи на въздушния поток.
13. Не използвайте почистващи разтвори и смазващи течности върху този уред. Преди почистване или поддръжка изключете уреда.
14. Винаги хващайте уреда в основата; не го носете за усилвателя на въздушния цикъл.
15. Преди изключване от контакта изключете всички бутони. Изключете уреда от контакта, когато няма да се използва за продължителен период от време. За да избегнете опасност от препъване, навийте добре кабела.
16. Не използвайте в близост до фурни, камини, печки и други източници на висока температура.
17. Не използвайте заедно със или до освежител за въздух или подобни продукти. Не пръскайте парфюм върху или в близост до филтъра. Не оставяйте етерични масла или химикали в близост до уреда.
18. **ВНИМАНИЕ:** Опасност от химическо изгаряне и задушаване. Пазете батериите от деца. Батерията в този продукт е литиева, с форма на монета. Ако нова или използвана литиева батерия тип копче/монета бъде погълната или влезе в тялото по друг начин, тя може да причини тежки вътрешни изгаряния и да доведе до смърт до 2 часа. Винаги затваряйте добре капака на батерията. Ако капакът не се затваря плътно, спрете използването на уреда, махнете батериите и пазете уреда от деца. Ако подозирате, че някой може да е глътнал батерия или тя да е влязла в тялото по друг начин, веднага потърсете медицинска помощ.
19. При сваляне или смяна на филтъра внимавайте пръстите Ви да са чисти.

ПРОЧЕТЕТЕ И ЗАПАЗЕТЕ ТЕЗИ ИНСТРУКЦИИ

Този уред на Dyson е предназначен само за дома.

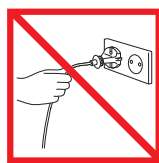

Когато изключвате щепсела, не дърпайте кабела.

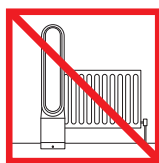

Не съхранявайте и не зареждайте близо до източници на топлина.

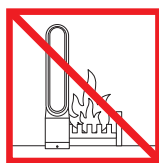

Не използвайте в близост до открит пламък.



Не носете уреда, като го държите за усилвателя на цикъла.

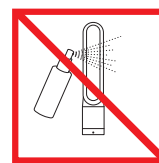

Не пръскайте ароматизиращи продукти като освежител за въздух или парфюм близо до филтъра или уреда.

SVARĪGAS DROŠĪBAS NORĀDES

PIRMS ŠĪS IERĪCES LIETOŠANAS IZLASIET VISAS NORĀDES UN IEPAZĪSTIETIES AR ŠAJĀ ROKASGRĀMATĀ NORĀDĪTO UN UZ IERĪCES REDZAMO BRĪDINĀJUMU MARĶĒJUMU

Izmantojot elektroiekārtu, vienmēr jāievēro pamata piesardzības pasākumi, ieskaitot tālāk norādītos.



UZMANĪBU

GAN IERĪCE, GAN TĀS TĀLVADĪBAS PULTS SATUR MAGNĒTUS.

1. Stipri magnētiskie lauki var ietekmēt sirds stimulatorus un defibrilatorus. Ja jums vai kādam jūsu mājsaimniecībā ir sirds stimulators vai defibrilators, neturiet tālvadības pulti kabatā vai ierīces tuvumā.
2. Magnēti var ietekmēt arī kredītkaršu un elektronisko datu nesēju darbību, tādēļ tie jāglabā atstatu no tālvadības pults un no ierīces virsmas.



UZMANĪBU

Šie brīdinājumi ir attiecināmi uz ierīci, kā arī atbilstošos gadījumos uz visiem instrumentiem, papildaprīkojumu, lādētājiem vai sprieguma adapteriem.

LAI SAMAZINĀTU UZLIESMOŠANAS, ELEKTROTRAUMU VAI IEVAINOJUMU RISKU:

1. Šo Dyson ierīci var lietot bērni no 8 gadu vecuma un personas ar ierobežotām fiziskajām, sensorajām vai garīgajām spējām, ar pieredzes vai zināšanu trūkumu tikai gadījumā, ja persona, kas atbildīga par viņu drošību, šīm personām nodrošina uzraudzību vai sniedz norādes par ierīces drošu lietošanu un ar to saistītajām briesmām. Tīrīšanu un apkopi nedrīkst veikt bērni bez uzraudzības.
2. Pārliedzieties, ka ierīce ir pilnībā samontēta saskaņā ar lietošanas norādēm. Neizjauciet ierīci un neizmantojiet ierīci bez cilpas pastiprinātāja.
3. Neļaujiet ierīci izmantot kā rotaļlietu. Ja ierīci izmanto bērni vai tā tiek izmantota bērnu tuvumā, nepieciešama pastiprināta uzraudzība. Uzraugiet bērnus, lai pārliedzētos, ka viņi nespēlējas ar ierīci.
4. Izmantojiet tikai atbilstoši Dyson lietošanas rokasgrāmatā norādītajam. Neveiciet citu apkopi, kā vien šajā rokasgrāmatā norādīto vai Dyson Palīdzības dienesta ieteikto.
5. Piemērota lietošanai TIKAI sausā vietā. Nelietojiet ārā vai uz mitrām virsmām un nepakļaujiet ūdens vai lietus iedarbībai.
6. Nepieskarieties nevienai kontaktdakšas vai ierīces daļai ar mitrām rokām.
7. Nelietojiet ierīci, ja vads vai spraudnis ir bojāts. Izmetiet ierīci vai atgrieziet to pilnvarotai servisa iestādei, lai veiktu apskati un/vai remontu. Kaitējuma novēršanas nolūkā bojāta elektrības vada nomaiņu drīkst veikt tikai uzņēmums Dyson, tā servisa pārstāvis vai persona ar līdzīgu kvalifikāciju.
8. Ja ierīce nedarbojas, kā paredzēts, tā ir saņēmusi asu triecienu, tikusi nomesta, bojāta, atstāta ārpus telpām vai iemesta ūdenī, neizmantojiet to un sazinieties ar Dyson palīdzības dienestu.
9. Nestiepiet un nenospriegojiet vadu. Turiet vadu atstatu no karstām virsmām.
10. Nevirziet vadu zem mēbelēm vai citām iekārtām. Neapsedziet vadu ar paklājiņiem, pārsegiem vai ko līdzīgu. Novietojiet vadu atstatu no intensīvas kustības vietām, kur pār to var pakļupt.
11. Neatvienojiet no elektrības tīkla, velkot aiz vada. Lai atvienotu no elektrības tīkla, velciet aiz spraudņa, nevis aiz vada. Nav ieteicams lietot pagarinātājevadu.
12. Neievietojiet nekādus priekšmetus atverēs vai ieplūdes režģī. Neizmantojiet, ja kāda no atverēm ir nosprostota, uzturiet tās tīras no putekļiem, pūkām, matiem un jebkādam citām daļiņām, kas var samazināt gaisa plūsmu.
13. Neizmantojiet ierīcei nekādus tīrīšanas līdzekļus vai smērvielas. Atvienojiet no sprieguma pirms jebkādu tīrīšanas vai apkopes darbu veikšanas.
14. Vienmēr pārvietojiet ierīci, nesot to aiz pamatnes; nenesiet, turot aiz cilpas pastiprinātāja.
15. Izslēdziet visus vadības elementus pirms ierīces atvienošanas no elektrības tīkla. Atvienojiet no kontaktozietes, ja ierīci ilgstoši nelieto. Pakļupšanas novēršanas nolūkā vads ir jāsatin drošā veidā.
16. Neizmantojiet krāsns, kamīna, plīts vai cita augstas temperatūras avota tuvumā.
17. Neizmantojiet savienojumā ar gaisa atsvaidzinātāju vai citiem līdzīgiem produktiem, kā arī to tiešā tuvumā. Nesmidziniet un neuzklājiet smaržas tieši uz filtra vai tā tuvumā. Novietojiet smaržu eļļas vai ķīmikālijas atstatu no ierīces.

18. **UZMANĪBU!** Ķīmisku apdegumu un nosmakšanas risks. Glabājiet baterijas bērniem nepieejamā vietā. Šis izstrādājums satur litija tabletes/monētas veida šūnas bateriju. Norijot jaunu vai lietotu litija bateriju vai tai iekļūstot ķermenī, var rasties smagi iekšēji apdegumi, kas var izraisīt nāvi jau 2 stundu laikā. Vienmēr kārtīgi nostipriniet bateriju nodalījumā. Ja bateriju nodalījumu kārtīgi nevar aizvērt, pārtrauciet produkta lietošanu, izņemiet baterijas un nolieciet tās bērniem nepieejamā vietā. Ja jums šķiet, ka baterijas ir norītas vai nonākušas kādā ķermeņa daļā, nekavējoties griezieties pēc ārsta palīdzības.
19. Izņemot vai nomainot filtru, ievērojiet piesardzību, lai nepieskartos pirksti.

IZLASIET UN SAGLABĀJIET ŠĪS NORĀDES

Šī Dyson ierīce ir paredzēta tikai lietošanai mājāsaimniecībā.

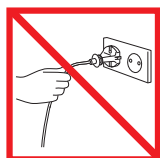

Nevelciet aiz vada.

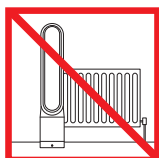

Nenovietojiet karstuma avotu tuvumā.

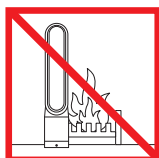

Neizmantojiet atklātas liesmas tuvumā.



Do not carry by the loop amplifier.



Nesmidziniet smaržvielas (piem., gaisa atsvaidzinātāju vai smaržas) filtra vai ierīces tuvumā.

UA

ВАЖЛИВІ ПРАВИЛА БЕЗПЕКИ

ПЕРЕД ВИКОРИСТАННЯМ ЦЬОГО ПРИЛАДУ ПРОЧИТАЙТЕ ВСІ ІНСТРУКЦІЇ Й ПОПЕРЕДЖУВАЛЬНІ ПОЗНАЧКИ, ЯКІ НАВЕДЕНО В ЦЬОМУ ПОСІБНИКУ ТА НА ПРИЛАДІ

Під час використання електроприладу необхідно дотримуватись основних заходів безпеки, зокрема наведених нижче.



ПОПЕРЕДЖЕННЯ

ПРИЛАД І ПУЛЬТ ДИСТАНЦІЙНОГО КЕРУВАННЯ МІСТЯТЬ МАГНІТИ.

- Сильні магнітні поля можуть вплинути на роботу кардіостимуляторів і дефібриляторів. Якщо в будинку є люди, що користуються кардіостимулятором або дефібрилятором, не кладіть пульт дистанційного керування в кишеню або намагайтеся розташувати прилад на достатній відстані від них.
- Магніти також можуть вплинути на кредитні картки й електронні накопичувачі даних, тому тримайте їх подалі від пульта дистанційного керування й не кладіть на прилад.



ПОПЕРЕДЖЕННЯ

Ці попередження стосуються приладу та його деталей: інструментів, аксесуарів, зарядних пристроїв або блоків живлення.

ЩОБ ЗМЕНШИТИ РИЗИК ВИНИКНЕННЯ ПОЖЕЖІ, УРАЖЕННЯ ЕЛЕКТРИЧНИМ СТРУМОМ АБО НАНЕСЕННЯ ТІЛЕСНИХ УШКОДЖЕНЬ, ДОТРИМУЙТЕСЯ НАВЕДЕНИХ НИЖЧЕ ПРАВИЛ.

- Діти віком 8 років і старше, особи з обмеженими фізичними, сенсорними або розумовими можливостями або особи, яким бракує досвіду та знань, можуть використовувати цей прилад Dyson тільки під наглядом або якщо вони отримали від відповідальної людини вказівки щодо безпечного використання приладу й усвідомлюють пов'язаний із цим ризик. Діти не повинні очищувати та обслуговувати прилад без нагляду.
- Перед використанням переконайтеся, що прилад повністю зібрано відповідно до інструкцій. Не розбирайте прилад або не використовуйте його без встановленого кільця-підсилювача.

3. Не використовуйте прилад як іграшку. Наглядайте за дітьми, якщо вони перебувають поруч із працюючим приладом. Експлуатація приладу дітьми можлива лише за умови постійного нагляду дорослих. Наглядайте за тим, щоб діти не гралися з приладом.
4. Використовуйте прилад лише відповідно до вказівок, наданих у цьому посібнику з експлуатації Dyson. Не слід проводити технічне обслуговування, яке відрізняється від описаного в цьому посібнику або порад служби підтримки Dyson.
5. Прилад можна розташовувати **ЛИШЕ** в сухому місці. Не використовуйте його на вулиці або на вологих поверхнях. Не допускайте потрапляння вологи та дощу.
6. Не торкайтеся вилки або будь-якої іншої деталі приладу мокрими руками.
7. Не користуйтеся приладом із пошкодженим кабелем або штепсельною вилкою. Утилізуйте прилад або поверніть його в авторизований сервіс для перевірки та/або ремонту. Якщо кабель, який входить до комплекту постачання, пошкоджено, його має замінити компанія Dyson, авторизована нею сервісна служба або особа з аналогічною кваліфікацією, щоб уникнути небезпеки.
8. Якщо прилад не працює належним чином, зазнав сильного удару, падіння, пошкодження, був залишений поза приміщенням або впав у воду, не використовуйте його та зверніться до служби підтримки Dyson.
9. Не розтягуйте кабель і не розміщуйте прилад таким чином, щоб кабель був під натягом. Тримайте кабель подалі від гарячих поверхонь.
10. Не прокладайте кабель під меблями або приладами. Не накривайте кабель килимками, доріжками або подібним покриттям. Установлюйте кабель подалі від місць активного руху й там, де через нього ніхто не перечепиться.
11. Не тягніть кабель, щоб вимкнути прилад із мережі. Щоб відключити прилад від мережі, беріться за штепсельну вилку, а не за кабель. Використання подовжувача не рекомендується.
12. Не кладіть жодних предметів в отвори приладу або на розподільчу решітку для входу повітря. Не використовуйте прилад у випадку засмічення отворів, очищуйте його від пилу, волокон, волосся та інших частинок, що можуть зменшити повітряний потік.
13. Не використовуйте з цим приладом миючі або змашувальні засоби. Перед очищенням приладу або виконанням технічного обслуговування відключіть прилад від мережі.
14. Під час переміщення приладу завжди тримайте його за нижню частину корпусу, а не за кільце-підсилювач повітряного потоку.
15. Перед відключенням від мережі вимкніть усі елементи керування. Відключіть від електричної розетки, якщо експлуатація переривається на тривалий період. Щоб ніхто не зачепився, змотайте кабель.
16. Не використовуйте прилад біля печей, камінів, духових шаф або інших джерел високої температури.
17. Не використовуйте разом або поруч із засобом для освіження повітря або подібними виробами. Не розприскуйте або не застосовуйте парфуми в безпосередній близькості або поруч із фільтром. Тримайте ефірні олії й хімічні препарати подалі від приладу.
18. **ПОПЕРЕДЖЕННЯ:** Ризик хімічного опіку й задушення. Тримайте акумулятори подалі від дітей. Прилад має літєвий плаский акумулятор таблеткового типу. Якщо новий або використаний літєвий плаский акумулятор таблеткового типу потрапляє в тіло людини, він може спричинити сильні внутрішні опіки й призвести до смерті менше ніж за 2 години. Завжди слідкуйте за тим, щоб відділення, де встановлено акумулятор, було надійно закрито. Якщо відділення, де встановлено акумулятор, не закривається щільно, припиніть користуватися приладом, витягніть акумулятори й тримайте їх подалі від дітей. Якщо ви вважаєте, що дитина проковтнула акумулятор або він потрапив у тіло, негайно викликайте швидку допомогу.
19. Вилучайте або замінюйте фільтр лише чистими руками.

ПРОЧИТАЙТЕ ТА ЗБЕРЕЖІТЬ ЦІ ІНСТРУКЦІЇ

Цей прилад Dyson призначений лише для домашнього використання.

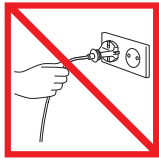

Не тягніть за кабель живлення.

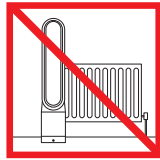

Не зберігайте його поруч із джерелами тепла.

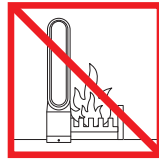

Не використовуйте прилад біля відкритого вогню.



Не переносьте прилад, тримаючи його за кільце-підсилювач.



Не розприскуйте ароматизовані продукти, як-от засіб для освіження повітря або парфуми, поруч із фільтром або приладом.

ET

OLULISED OHUTUSNÕUDED

ENNE SELLE SEADME KASUTAMIST LUGEGE LÄBI KÕIK SELLES JUHENDIS JA SEADMEL OLEVAD JUHISED JA OHUTUSTÄHISED

Elektriseadet kasutades tuleb alati järgida elementaarseid ohutusnõudeid, sealhulgas järgmiseid.



HOIATUS

NII SEADE KUI KA KAUGJUHTIMISPULT SISALDAVAD MAGNETEID.

1. Tugevad magnetväljad võivad mõjutada südamestimulaatorite ja defibrillaatorite tööd. Kui teil või mõnel teie kodus viibival isikul on südamestimulaator või defibrillaator, vältige kaugjuhtimispuldi hoidmist taskus või selle seadme läheduses.
2. Magnetid võivad mõjuda ka krediitkaartidele või elektroonilistele salvestusseadmetele ning neid tuleks kaugjuhtimispuldist ja seadme pealispinnast eemal hoida.



HOIATUS

Need hoiatused kehtivad seadmetele ja asjakohasuse korral ka kõigile tööriistadele, tarvikutele, laadijatele või vooluvõrgu adapteritele.

TULEKAHJU, ELEKTRILÖÖGI VÕI VIGASTUSTE VÄLTIMISEKS TOIMIGE JÄRGMISELT.

1. Seda Dysoni seadet võivad kasutada lapsed alates 8. eluaastast ning füüsiliste puuete ja vaimuhäiretega isikud või isikud, kellel puuduvad kogemused ja teadmised, kui neid valvatakse vastutusvõimelise isiku poolt või neile on antud juhendid seadme ohutu kasutamise kohta ja nad mõistavad sellega seotud ohte. Lapsed ei tohiks seadet ilma järelevalveta puhastada ega hooldada.
2. Enne seadme kasutamist tuleb veenduda, et seade oleks juhiste kohaselt täielikult kokku pandud. Ärge demonteerige seadet või kasutage seda ilma õhusuunajata.
3. Ärge laske lastel sellega mängida. Kui seadet kasutavad lapsed või kui seda kasutatakse laste läheduses, ei tohi seadet järelevalveta jätta. Tuleb jälgida, et lapsed ei mängiks seadmega.
4. Kasutage ainult viisil, mida on kirjeldatud selles Dysoni kasutusjuhendis. Ärge tehke muid hooldustöid peale selles kasutusjuhendis kirjeldatud või Dysoni infotelefonis soovitatud tööde.
5. Sobib kasutamiseks AINULT kuivades kohtades. Keelatud kasutada välitingimustes, märgadel pindadel, vee läheduses või vihma käes.
6. Ärge käsitsege ühtegi pistiku või seadme osa märgade kätega.
7. Ärge kasutage kahjustatud juhtme või pistikuga seadet. Visake seade ära või tagastage see volitatud teenindusasutusele kontrollimiseks ja/või parandamiseks. Õnnetuste vältimiseks tohib kahjustatud toitejuhet vahetada ainult Dyson, tema müügiesindaja või sarnase kvalifikatsiooniga isik.
8. Kui seade ei tööta õigesti, on saanud terava löögi, kukkunud maha, saanud vigastada, jäetud välitingimustesse või kukkunud vette, ärge seda kasutage ja võtke ühendust Dysoni infotelefoniga.
9. Ärge venitage juhet ega pange juhet koormuse alla. Hoidke juhe eemal köetavatest pindadest.
10. Ärge vedage juhet mööbli ega seadmete alt. Ärge katke juhet vaiba, põrandariide või sarnaste materjalidega. Hoidke juhe käidavast piirkonnast eemal, et see ei takistaks liikumist.
11. Ärge eemaldage pistikut toitejuhtmest tõmmates. Pistiku väljatõmbamiseks võtke kinni pistikust, mitte toitejuhtmest. Pikendusjuhtme kasutamine pole soovitatav.

12. Ärge sisestage seadme avadesse või sisselaskevõresse esemeid. Ärge kasutage seadet, kui mõni selle ava on ummistunud; hoidke avad puhtad tolmust, ebemetest, karvadest ja kõigest muust, mis õhuvoolu takistada võiks.
13. Ärge kasutage seadme puhastamiseks puhastusvahendeid ega määrdeaineid. Enne mis tahes hooldamist lahutage seade alati elektrivõrgust.
14. Kui seadet liigutate, hoidke alati alusest. Ärge hoidke kandmisel õhusuunajast.
15. Enne seadme eemaldamist vooluvõrgust lülitage kõik juhtseadised välja. Kui seadet ei kasutata pikema aja jooksul, eemaldage pistik pistikupesast. Komistamise ohu vältimiseks kerige juhe kokku.
16. Ärge kasutage seadet ahjude, kaminade, pliitide või teiste kuumusallikate läheduses.
17. Ärge kasutage seadet koos õhuvärskendajaga või sarnaste toodetega, ega nende vahetus läheduses. Ärge pihustage ega kandke lõhnaaineid filtrile või selle lähedusse. Hoidke aromaatsed õlid ja kemikaalid seadmest eemal.
18. HOIATUS! Keemilise põletuse ja lämbumise oht. Hoidke patareid laste käeulatuses eemal. Toode sisaldab mündikujulist liitiumpatareid. Kui uus või kasutatud mündikujuline patareid neelatakse alla või satub see kuidagi kehasse, võib see põhjustada raskeid sisemisi põletushaavu ja põhjustada surma vaid 2 tunni jooksul. Sulgege patareipesa alati täielikult. Kui patareipesa ei sulgu korralikult, lõpetage toote kasutamine, eemaldage patareid ja hoidke see laste käeulatuses eemal. Kui arvate, et patareid võidi alla neelata või on need kehasse sattunud, pöörduge viivitamatult arsti poole.
19. Filtri eemaldamisel või vahetamisel hoidke oma sõrmed ohutus kauguses.

LUGEGE JUHISED LÄBI NING HOIDKE NEED ALLES

Dysoni seade on mõeldud kasutamiseks vaid kodumajapidamises.

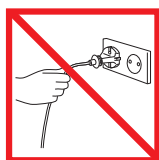

Ärge tõmmake juhtmest.

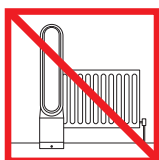

Ärge hoiustage kuumusallikate läheduses.

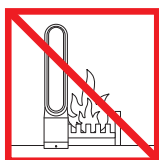

Ärge kasutage lahtise leegi läheduses.



Ärge kandke seadet õhupuhastist kinni hoides.



Ärge pihustage filtri läheduses ega seadmele lõhnastatud tooteid, nagu õhuvärskendid või parfüüm.

Controls

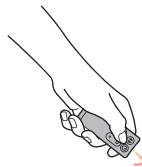

To operate, point the remote control toward the front of the base.

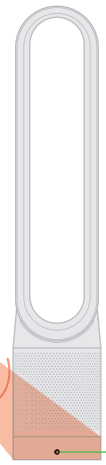

Standby ON/OFF



Attach the remote control to the top of the appliance with the buttons facing down.

Standby ON/OFF

Oscillation ON/OFF

Airflow control

Sleep timer

Select a high flow of air

Select a low flow of air

To set the sleep timer, press and hold the timer button to select the desired time. When time reaches zero, the appliance will go into standby mode. To cancel, increase the time until two dashes appear.

When using the sleep timer, the LED display will turn off after 10 seconds of inactivity.

Cleaning

Clearing blockages

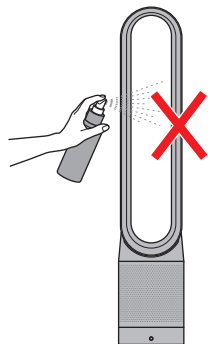
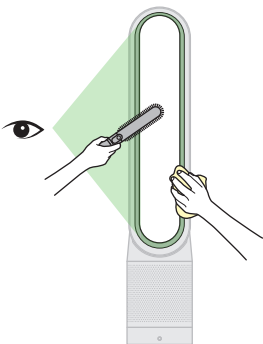

Ensure the appliance is unplugged. Dust may accumulate on the surface of the appliance. Wipe dust from the loop amplifier, filter unit and other parts with a dry or damp cloth when dust accumulates. Do not use detergents or polishes to clean the appliance.

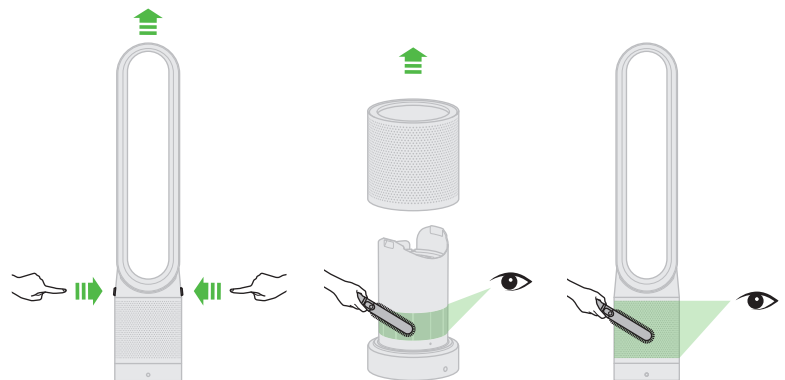

Ensure the appliance is unplugged. Look for blockages in the air inlet holes and in the small aperture inside the air loop amplifier. Use a soft brush to remove debris.

Replacing the filter unit



When your non-washable filter unit needs replacing the appliance will display the pattern shown. To replace the non-washable filter unit, follow these steps. Ensure the appliance is unplugged, if the appliance has been in use, leave for 1 to 2 hours before replacing the filter unit to allow the appliance to cool down completely. Your Dyson appliance is programmed to remind you to replace the filter unit after 12 months based on 12 hours usage a day. Please note your indicator will activate sooner with more use. The indicator is only a guide and you may need to replace the filter unit more regularly.

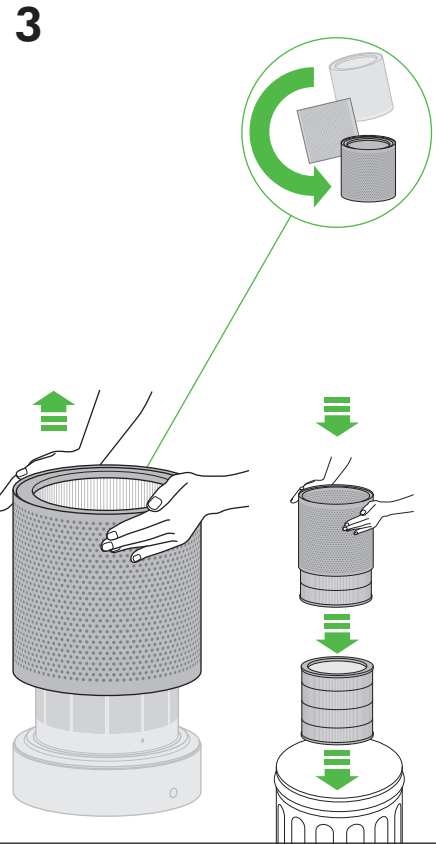
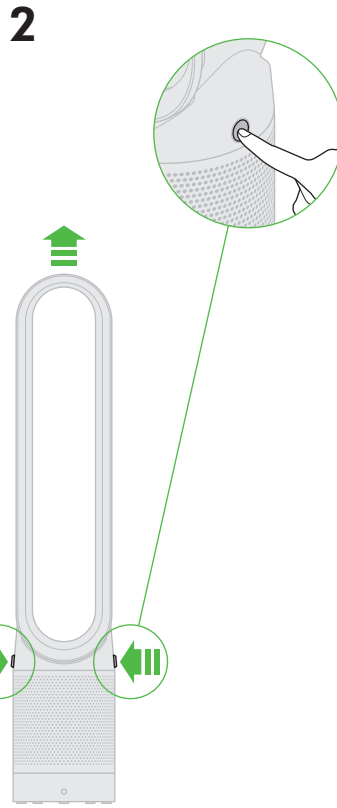
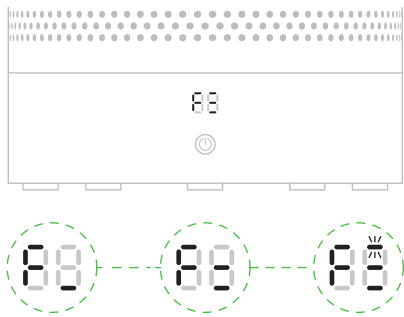

4 When disposing of the exhausted filter unit please do so in accordance with local regulations.

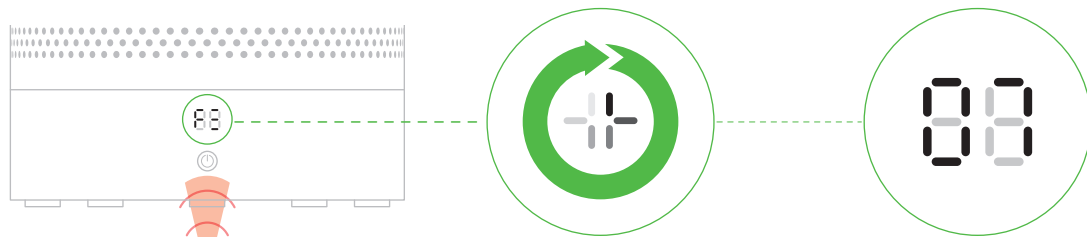
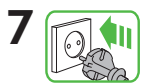
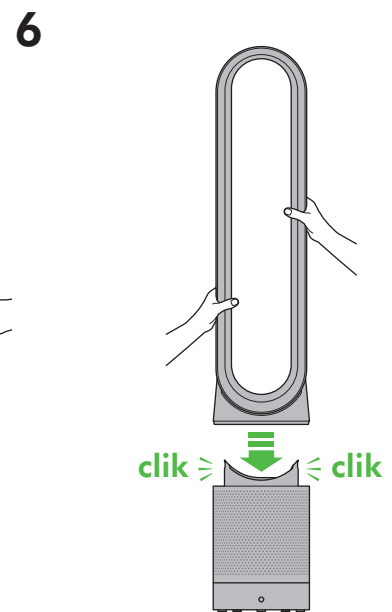
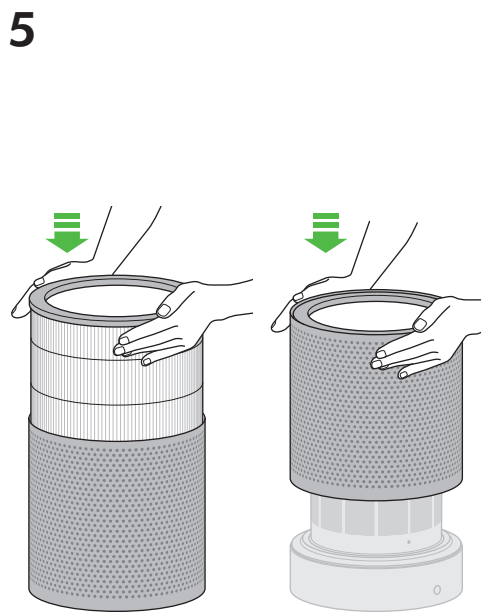
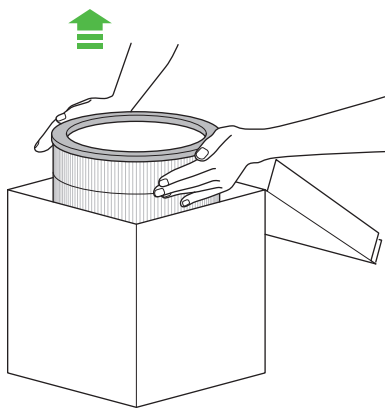

When you have re-assembled your appliance, press and hold the 'Standby ON/OFF' button for 6 seconds on the remote control to reset the filter indicator.

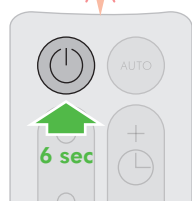

A clockwise-rotating loading pattern will be shown on the LED display.

Once the loading pattern is complete, the appliance will return to its normal usage.

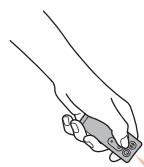

Для управления устройством с помощью пульта направьте его на основание устройства с лицевой стороны.

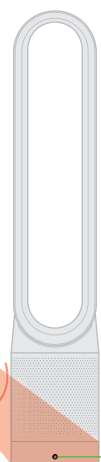

Включение/выключение режима ожидания



Кладите пульт дистанционного управления на верхнюю часть устройства кнопками вниз.

Выберите высокую скорость воздушного потока

Выберите низкую скорость воздушного потока

Включение/выключение режима ожидания

Регулятор силы воздушного потока

Включение/выключение поворота корпуса

Таймер сна

15

30

Чтобы установить таймер сна, нажмите и удерживайте кнопку таймера для выбора нужного времени. Когда время достигнет нуля, устройство перейдет в режим ожидания. Чтобы отменить, увеличивайте значение времени, пока не отобразятся две черты.

При использовании таймера сна ЖК-дисплей выключится через 10 секунд бездействия.

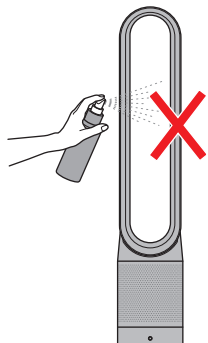
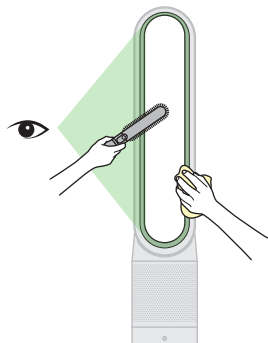

Убедитесь, что устройство отсоединено от сети. На поверхности устройства может скопиться пыль. В случае скопления пыли на контурном усилителе (верхняя овальная часть корпуса), фильтрующем элементе и других деталях удалите ее сухой или влажной тканью. Не используйте мощные или чистящие средства для чистки устройства.

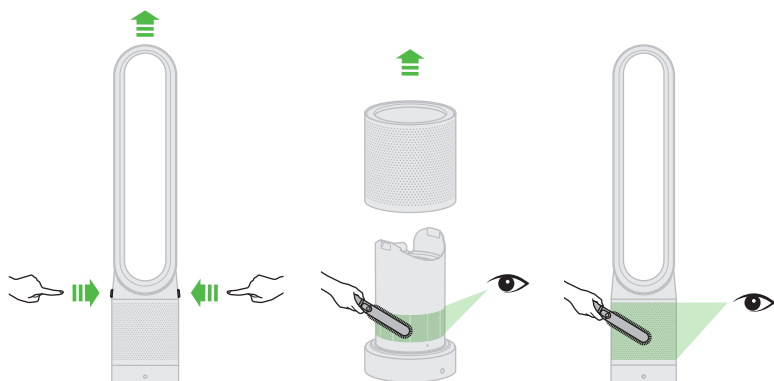

Убедитесь, что устройство отсоединено от сети. Проверьте наличие засоров в отверстиях впуска воздуха и в щелевом канале, внутри контурного усилителя (верхняя овальная часть корпуса). С помощью мягкой щетки удалите засоры.

Замена фильтра



При наступлении срока замены не предназначенного для мытья фильтра на устройстве появится показанный значок. Для замены не предназначенного для мытья фильтра выполните следующие действия. Убедитесь, что устройство отсоединено от электросети, и, если оно использовалось, оставьте его на 1–2 часа в выключенном состоянии до полного остывания, прежде чем менять фильтр. Устройство Dyson запрограммировано на выдачу напоминания о замене фильтра через 12 месяцев, исходя из 12-часового ежедневного использования. Обратите внимание, что индикатор появится раньше, если устройство будет использоваться более интенсивно. Индикатор является только рекомендацией, и, возможно, потребуются более частая замена фильтра.

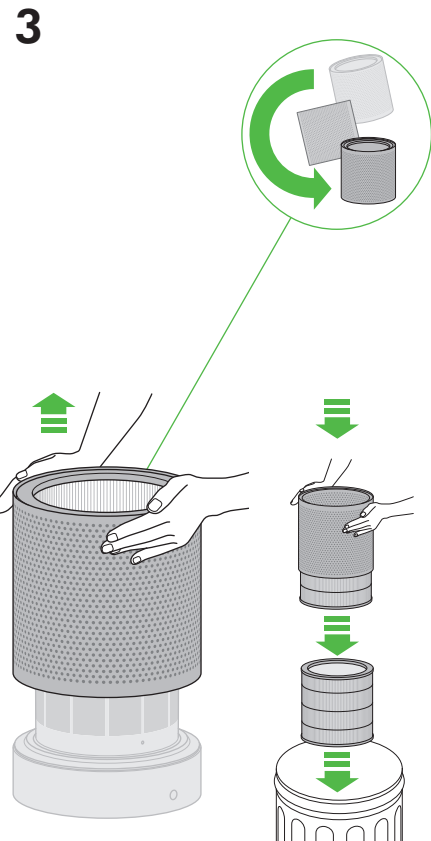
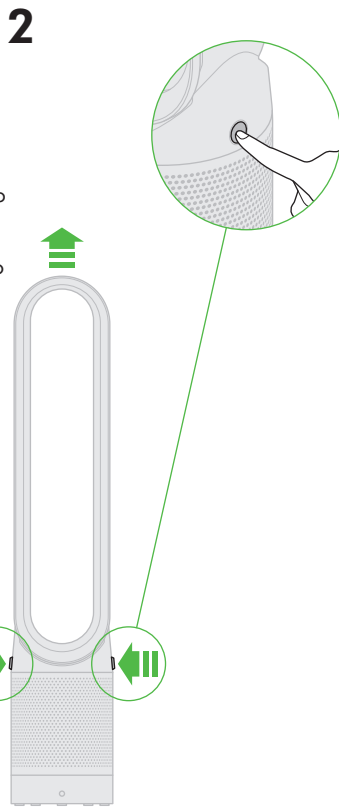
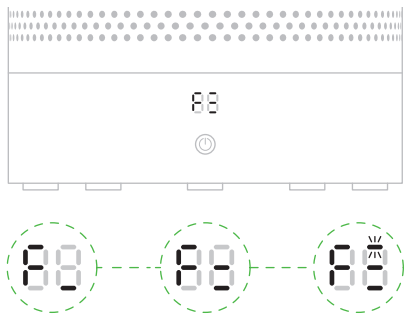

4 При утилизации отработанного фильтрующего элемента руководствуйтесь местными нормативами.

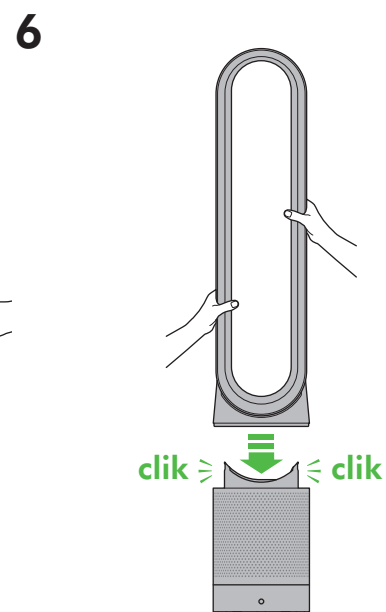
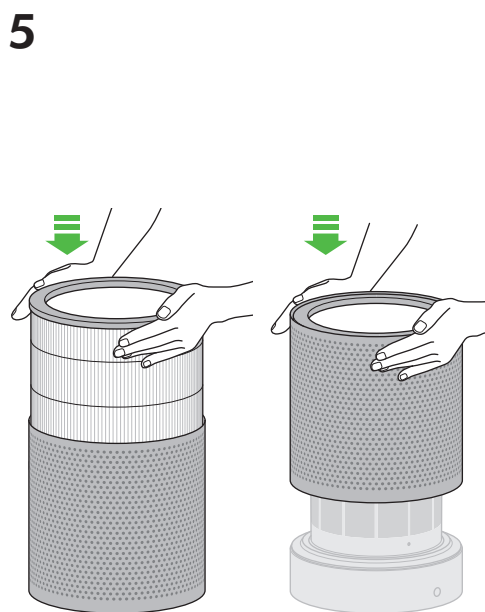
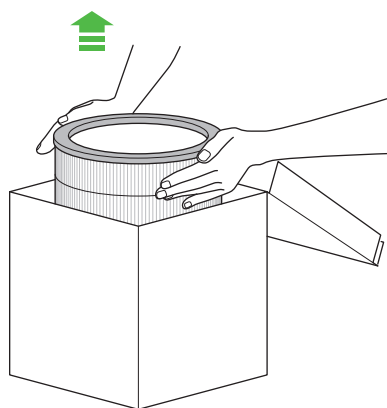

После сборки устройства нажмите и удерживайте кнопку включения/выключения режима ожидания на пульте дистанционного управления в течение 6 секунд, чтобы выполнить сброс индикатора фильтра.

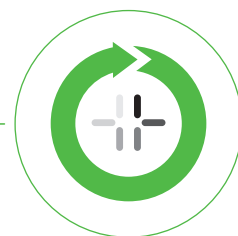
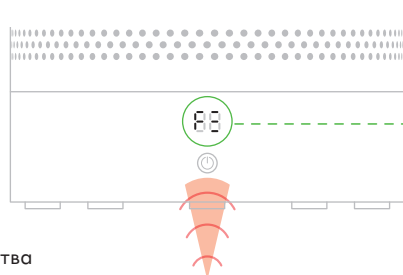

На ЖК-дисплее будет изображен вращающийся по часовой стрелке рисунок загрузки.

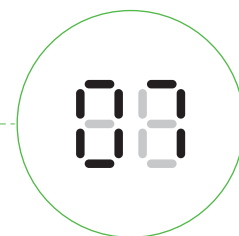

Как только рисунок загрузки остановится, устройство готово к использованию.

Elementy sterujące

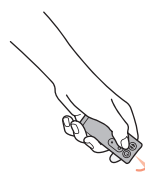
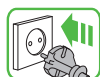

W celu obsługi skierować pilot zdalnego sterowania w stronę przedniej części podstawy.

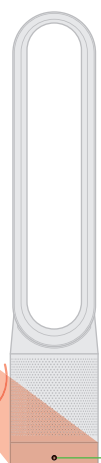

Włączanie/wyłączanie trybu gotowości



Przymocować pilot zdalnego sterowania do górnej części urządzenia, przyciskami w dół.

Wybrać przepływ powietrza o wysokim natężeniu

Wybrać przepływ powietrza o niskim natężeniu

Włączanie/
wyłączanie trybu
gotowości

Kontrola
przepływu
powietrza

Włączanie/
wyłączanie ruchów
urządzenia

Wyłącznik
czasowy

15

30

Aby ustawić wyłącznik czasowy, należy nacisnąć i przytrzymać przycisk licznika czasu, by wybrać wymagany czas. Po zakończeniu odliczania podanego czasu urządzenie przejdzie w tryb gotowości. Aby anulować, należy wydłużyć czas, aż do pojawienia się dwóch kresek.

Gdy używana jest funkcja wyłącznika czasowego, wyświetlacz LED wyłączy się po 10 sekundach bezczynności.

Czyszczenie

Usuwanie zatorów

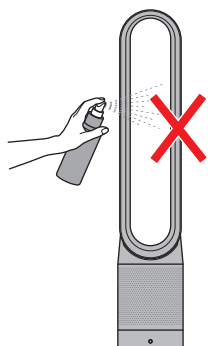
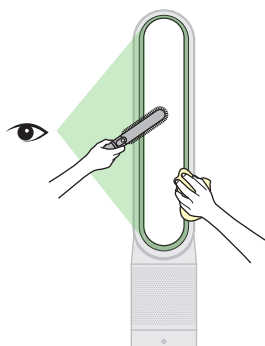

Należy się upewnić, że urządzenie jest odłączone od źródła zasilania. Na powierzchni urządzenia może gromadzić się pył. Nagromadzony pył zetrzeć z obręczy, filtra i innych części urządzenia suchą lub wilgotną tkaniną.

Do czyszczenia urządzenia nie używać detergentów ani nabłyszczaczy.

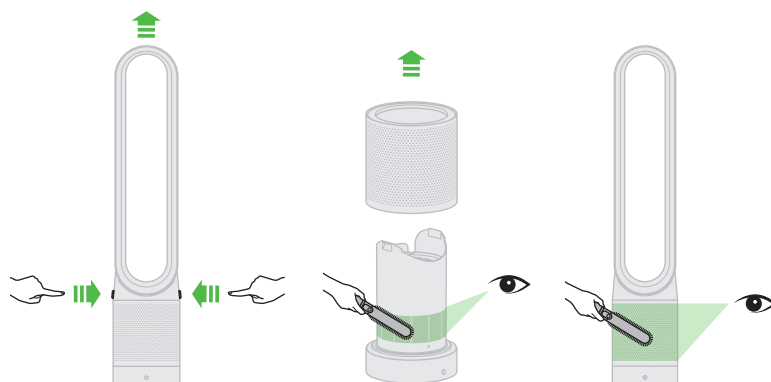

Należy się upewnić, że urządzenie jest odłączone od źródła zasilania. Sprawdzić, czy otwory wlotowe powietrza i niewielka szczelina wewnątrz obręczy nie są zapchane. Do usuwania drobin należy używać miękkiej szczotki.

Wymiana filtra



Jeśli konieczna będzie wymiana niezmywalnego filtra, urządzenie wyświetli przedstawioną ikonę. Aby wymienić niezmywalny filtr, należy wykonać poniższe czynności. Upewnić się, że urządzenie jest odłączone od źródła zasilania; jeśli urządzenie było używane, przed wymianą filtra należy odczekać od 1 do 2 godzin, aby całkowicie ostygło. To urządzenie firmy Dyson zostało zaprogramowane w taki sposób, aby przypominać o wymianie filtra po upływie 12 miesięcy (przy założeniu, że jest używane przez 12 godzin dziennie). W przypadku bardziej intensywnej eksploatacji urządzenia wskaźnik wyświetli się wcześniej. Wskaźnik wyświetla się tylko w celach informacyjnych. Możliwe, że wymagana będzie częstsza wymiana filtra.

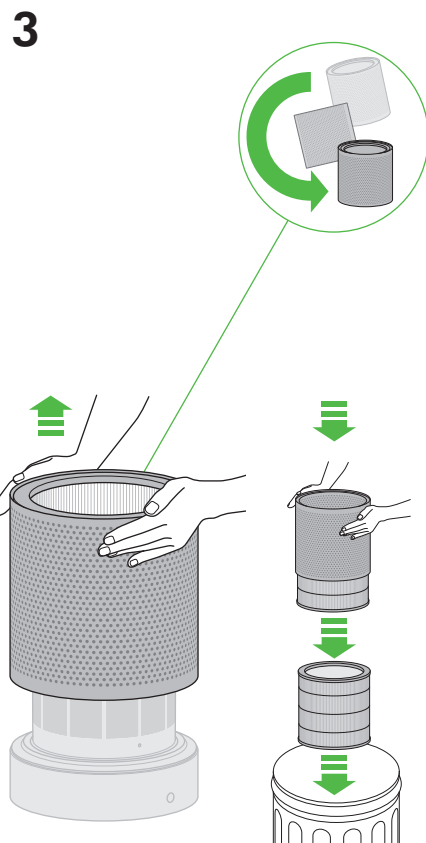
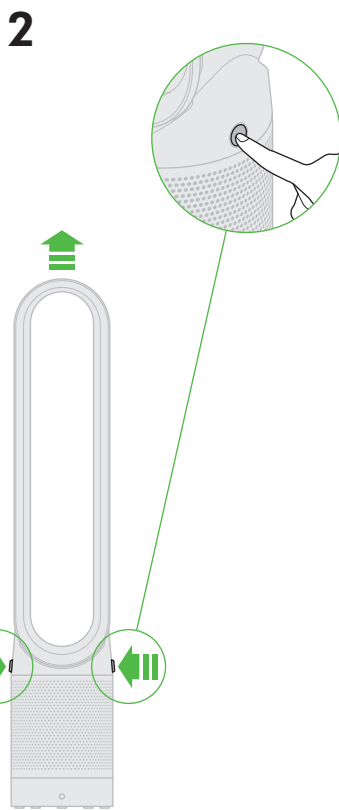
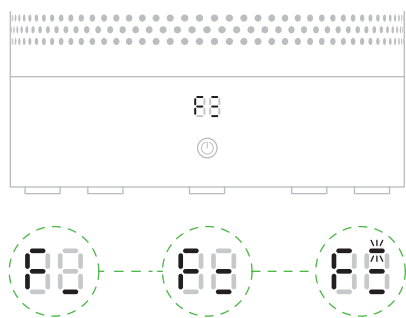

4 W przypadku utylizacji zużytego filtra należy postępować zgodnie z lokalnymi przepisami prawa.

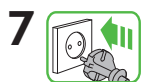
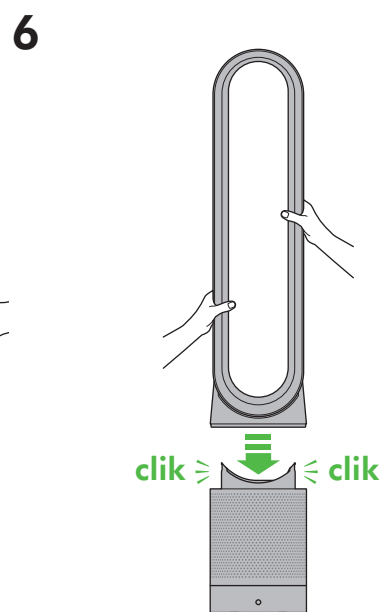
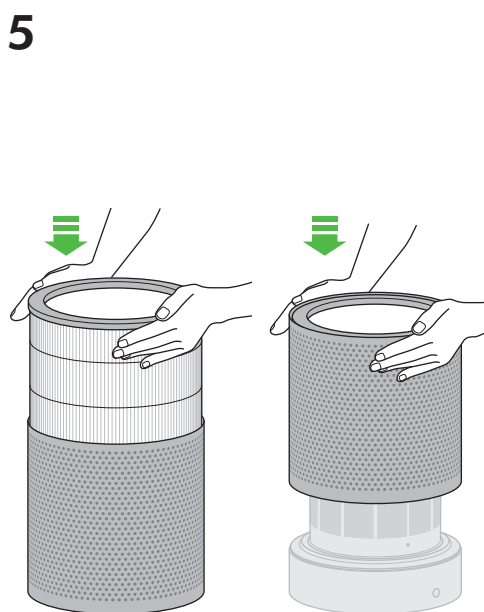
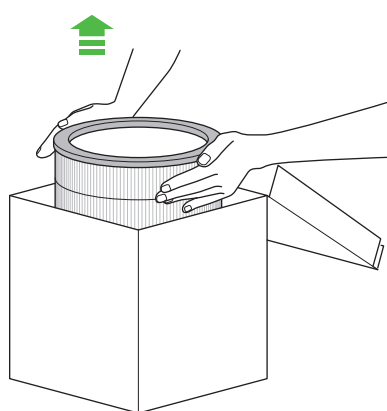

Po ponownym zmontowaniu urządzenia należy nacisnąć i przez 6 sekund przytrzymać przycisk włączania/wyłączania trybu gotowości na pilocie, aby zresetować wskaźnik filtra.

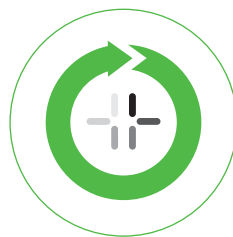
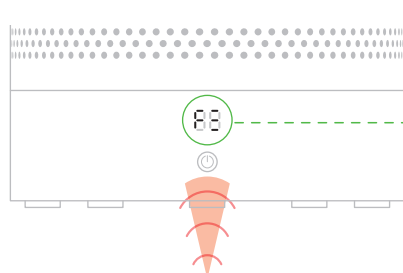

Na wyświetlaczu LED pojawi się ikona ładowania obracająca się w kierunku zgodnym z ruchem wskazówek zegara.

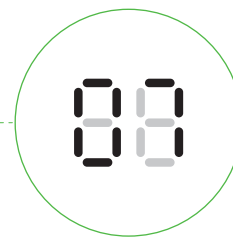

Po zniknięciu ikony ładowania urządzenie powróci do normalnego trybu pracy.

Ovládání

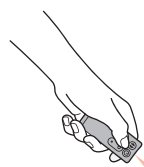

Při ovládání mířte dálkovým ovladačem na přední stranu podstavce.



Hlavní vypínač



Ukládejte dálkový ovladač na horní část spotřebiče, tlačítka dolů.



Nastavení silného proudu vzduchu

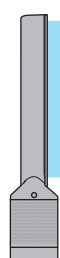

Hlavní vypínač
Ovládání síly proudu vzduchu

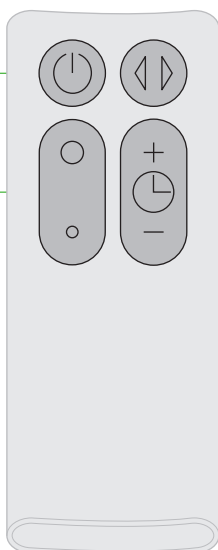

Oscilace

Časovač

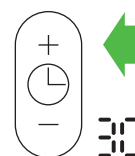
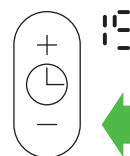

Chcete-li nastavit časovač, stiskněte a podržte tlačítko časovače a vyberte požadovanou dobu. Po vypršení požadované doby spotřebič přejde do pohotovostního režimu. Pokud chcete časovač vypnout, prodlužte požadovanou dobu, dokud se nezobrazí dvě pomlčky.

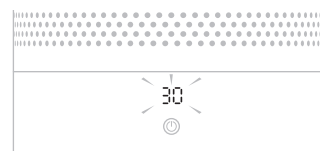

Při použití časovače se LED displej vypne po 10 sekundách nečinnosti.

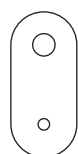

Nastavení mírného proudu vzduchu

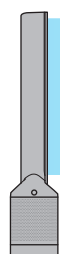

Čištění

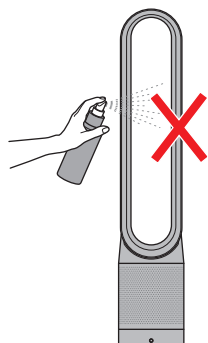
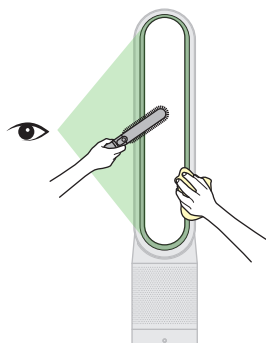

Odpojte spotřebič od elektrické sítě. Na povrchu spotřebiče se může nahromadit prach. Z oválného ventilačního prstence, filtrační jednotky a dalších součástí ho můžete setřít suchým nebo navlhčeným hadříkem.

K čištění spotřebiče nepoužívejte čisticí ani lešticí prostředky.

Uvolňování ucpání

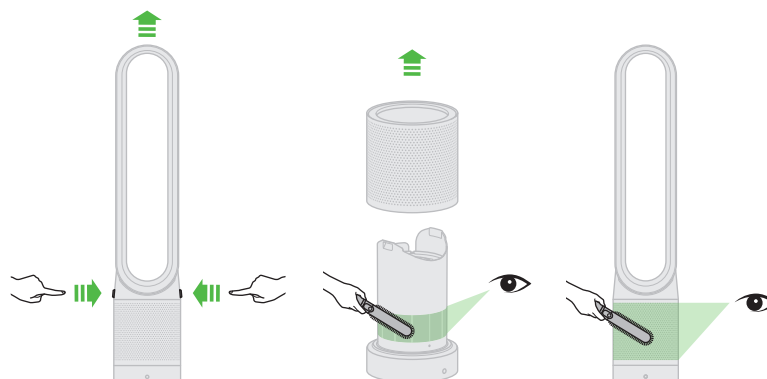

Odpojte spotřebič od elektrické sítě. Vyhledejte místa, kde jsou sací otvory a šterbina oválného ventilačního prstence ucpané. Nečistoty odstraňte měkkým kartáčem.

Výměna filtrační jednotky



Až bude nutné vyměnit neomyvatelnou filtrační jednotku, na displeji se zobrazí uvedený symbol. Při výměně neomyvatelné filtrační jednotky postupujte podle obrázků. Ujistěte se, že spotřebič není zapojený do zásuvky, pokud byl v provozu, před výměnou filtrační jednotky jej nechte 1 až 2 hodiny vypnutý, aby zcela vychladl. Tento spotřebič Dyson je naprogramován tak, aby vám po 12 měsících při používání 12 hodin denně připomněl, že máte vyměnit filtrační jednotku. Pamatujte, že při delším denním používání se bude indikátor aktivovat dříve. Indikátor je pouze orientační a je možné, že budete muset filtrační jednotku měnit častěji.

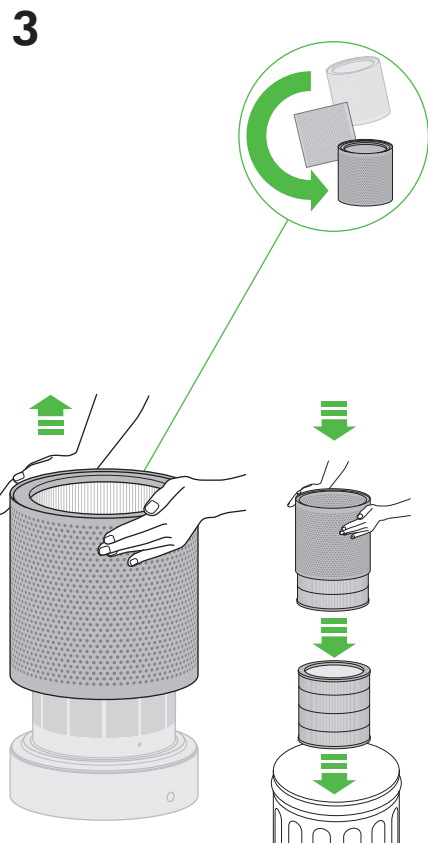
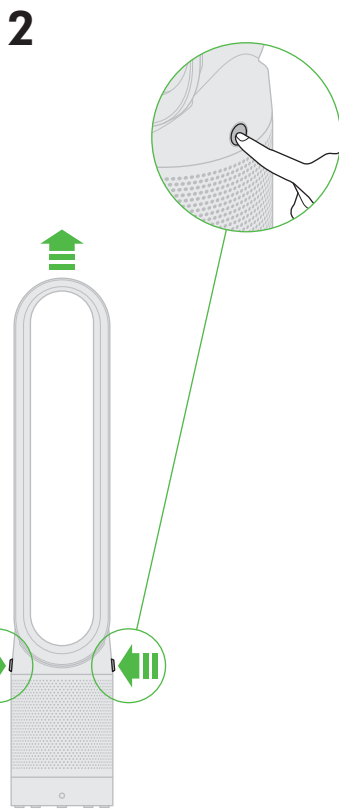
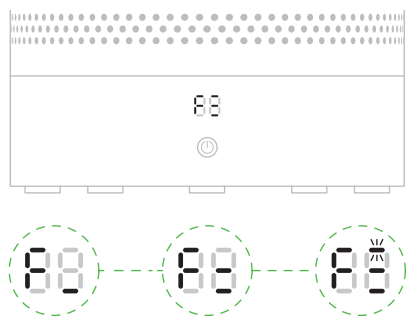

4 Při likvidaci opotřebované filtrační jednotky postupujte v souladu s platnými místními předpisy.

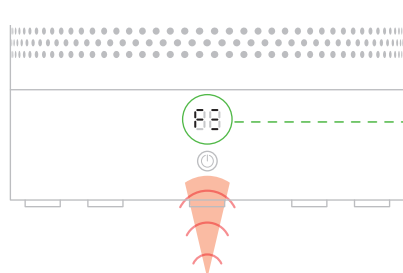
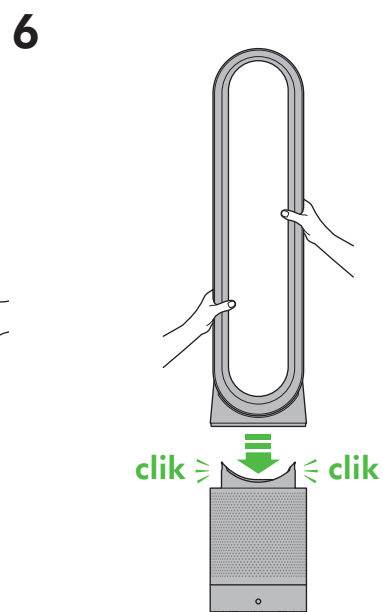
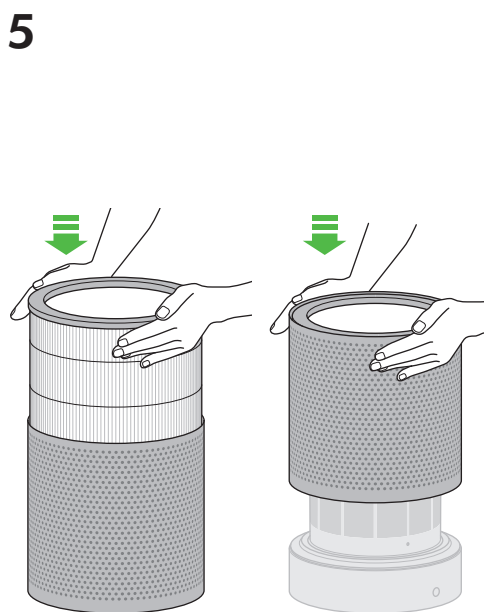
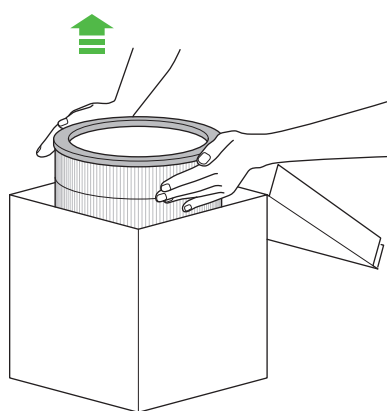

Až spotřebič opět sestavíte, stiskněte tlačítko vypínače na dálkovém ovladači a podržte je 6 sekund, aby se resetoval indikátor filtru.



Na LED displeji se zobrazí symbol načítání, který se otáčí ve směru hodinových ručiček.

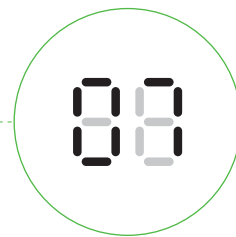

Jakmile se symbol načítání zastaví, spotřebič se vrátí do obvyklého režimu použití.

Kezelés

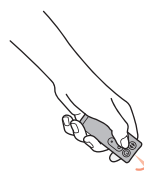

A működtetéshez mutasson a távirányítóval a készülék talpának elejére.

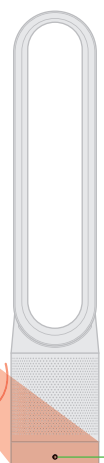

Készülék be-/kikapcsolása



Helyezze a távvezérlőt a készülék tetejére, a gombokkal lefelé fordítva.



Magas légáramlási sebesség választása

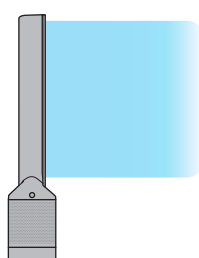

Készülék be-/kikapcsolása

Légáramlás-szabályozás

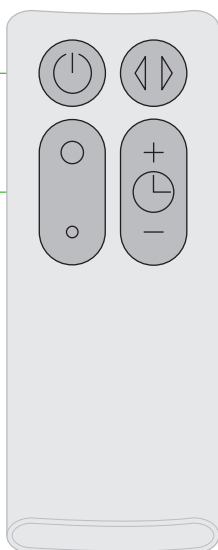

Oscilláló mozgás be-/kikapcsolása

Kikapcsolási időzítő

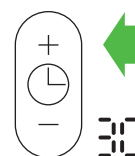
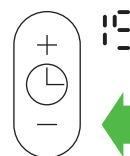

A kikapcsolási időzítő beállításához nyomja meg és tartsa nyomva az időzítő gombot, és válassza ki a kívánt időtartamot. Amikor az idő lecsökken nullára, a készülék készenléti üzemmódba vált. A funkció kikapcsolásához növelje az időtartamot, amíg meg nem jelenik két vonal.

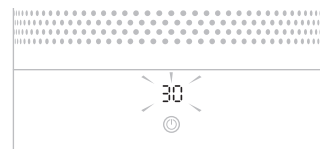

A kikapcsolási időzítő használatakor a LED kijelző 10 másodperces inaktivitást követően kikapcsol.

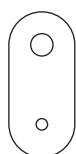

Alacsony légáramlási sebesség választása

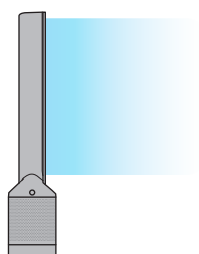

Tisztítás

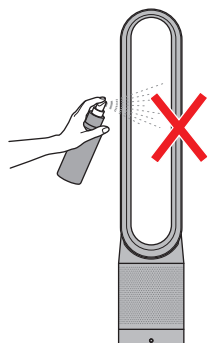
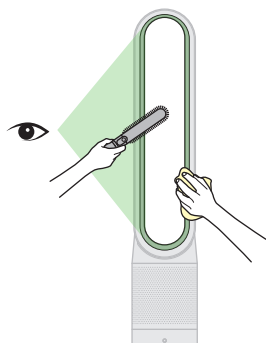

Győződjön meg arról, hogy a készülék ki van húzva a hálózati aljzatból. A készülék felületein por halmozódhat fel. Száraz vagy enyhén megnedvesített törülőruhával törölje le az esetleg felgyűlt port a hőlégbefúvóról, a szűrőegységről és az egyéb részegységekről.

Ne használjon oldószert vagy súrolószert a készülék tisztítására.

Eltömődés megszüntetése

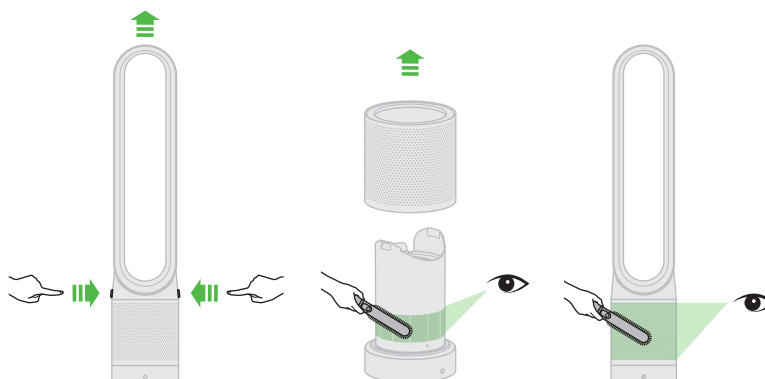

Győződjön meg arról, hogy a készülék ki van húzva a hálózati aljzatból. Ellenőrizze, nincs-e eltömődés a levegőbemeneti lyukakban és a hőlégbefúvó belsejében levő kis nyílásban. Puha ecsettel távolítsa el a szennyeződéseket.

A szűrőegység cseréje



Amikor a nem mosható szűrőegység cseréje szükségessé válik, a készülék az ábrázolt mintát jeleníti meg. A nem mosható szűrőegység cseréjéhez kövesse ezeket a lépéseket. Ellenőrizze, hogy a készülék ki van húzva a hálózati aljzatból, és ha a készülék éppen használatban volt, akkor várjon 1-2 órát a szűrőegység cseréje előtt, hogy a készülék teljesen lehűlhessen. Dyson készüléke úgy van beállítva, hogy 12 hónap elteltével figyelmeztessen a szűrőegység cseréjére, napi 12 órás működtetéssel számolva. Ennél intenzívebb használat esetén a készülék hamarabb fog jelezni. A jelzés csak javaslat, a szűrőegység cseréje ennél gyakrabban is szükségessé válhat.

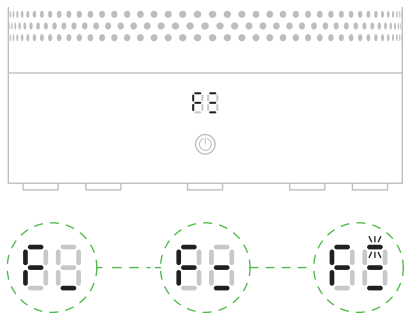

2

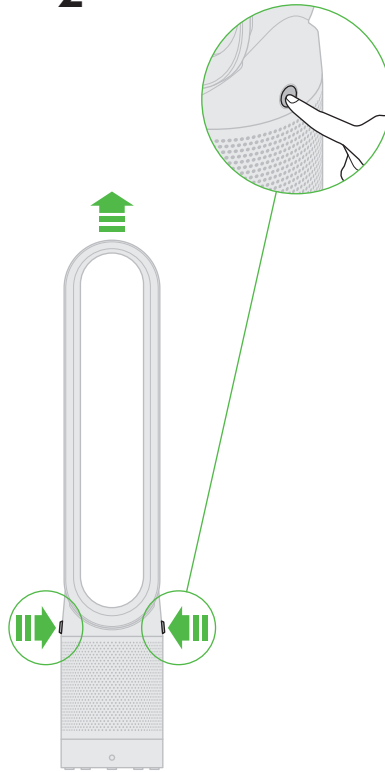

3

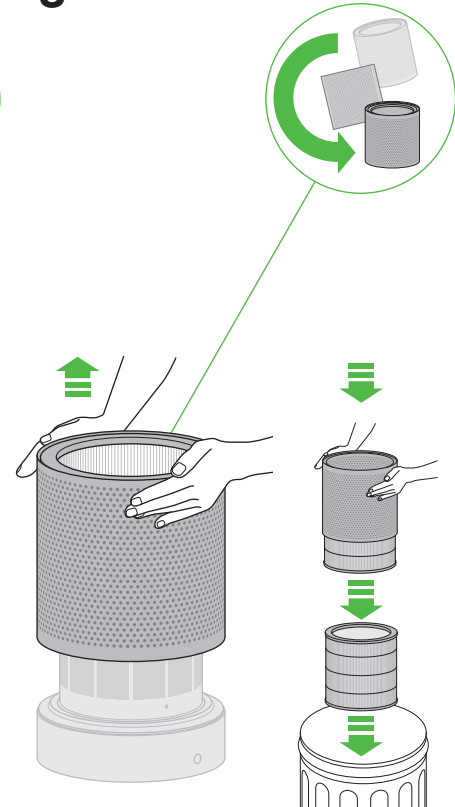

4

A használt szűrőegységet a helyi szabályozásnak megfelelően hulladékkezelje.

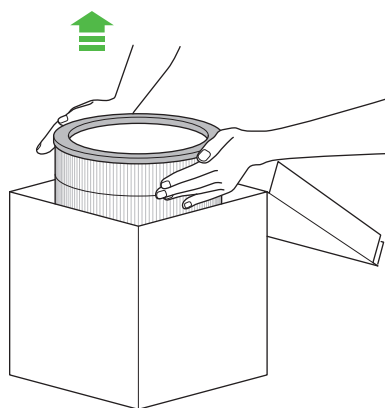

5

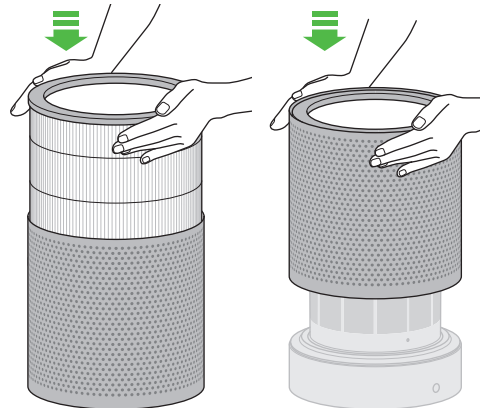

6

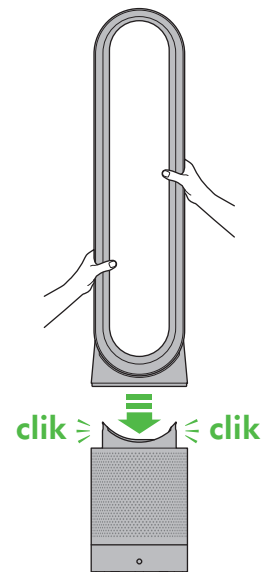

7

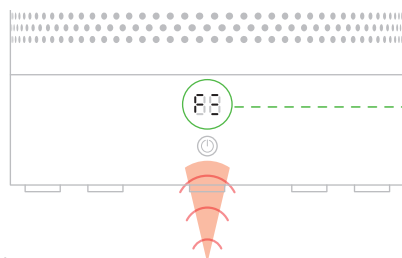
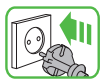

Amikor újból összeszerelte a készüléket, nyomja meg és tartsa nyomva a távirányító „Standby ON/OFF” (Készlet BE/KI) gombját 6 másodpercig a szűrő kijelzőjének alaphelyzetbe állításához.

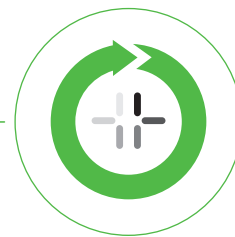
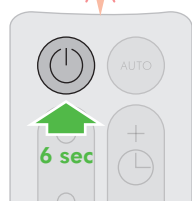

A LED-kijelzőn az óramutató járásával megegyező irányba forgó töltési minta látható.

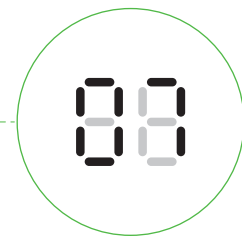

A töltési minta befejeztével a készülék visszatér a normál használatához.

Krmilniki

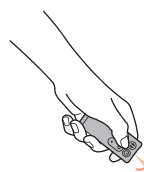

Za delovanje usmerite daljinski upravljalnik proti sprednji strani ventilatorja.

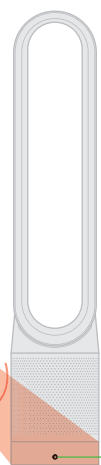

VKLOP/IZKLOP stanja pripravljenosti



Daljinski upravljalnik pritrđite na vrh naprave tako, da so tipke obrnjene navzdol.

Izberite visok zračni tok.

Izberite nizek zračni tok.

VKLOP/IZKLOP stanja pripravljenosti

Reguliranje zračnega toka

VKLOP/IZKLOP oscilacije

Izberite nizek zračni tok

Če želite nastaviti časovnik za preklop v način spanja, pritisnite in držite gumb časovnika, da izberete želeni čas. Ko časovnik doseže vrednost nič, naprava preklopi v način pripravljenosti. Če ga želite preklicati, povečujte čas, dokler se ne pojavita dve črtici.

Med uporabo časovnika za preklop v način spanja se bo zaslon LED izklopil po 10 sekundah nedejavnosti.

Čiščenje

Odstranjevanje blokad

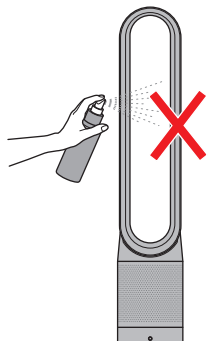
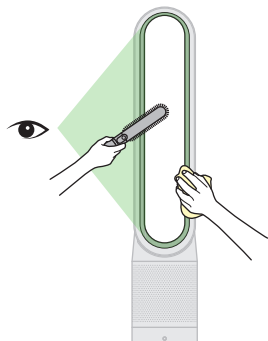

Poskrbite, da bo vtič naprave iztaknjen. Na površini naprave se lahko nabira prah. Ko se prah nabere, ga s suho ali vlažno krpo obrišite z obroča, filtra in drugih delov.

Za čiščenje naprave ne uporabljajte detergentov ali polirnih sredstev.

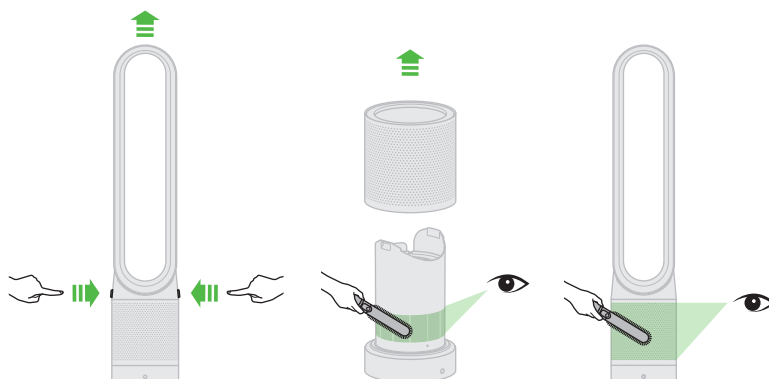

Naprava mora biti odklopljena. Preverite, ali so luknjice za dovod zraka in majhne odprtine na notranji strani obroča za zrak morda zamašene. Za odstranitev prašnih delcev ali umazanije uporabite mehko krtačo.

Zamenjava filtrske enote



Ko je nepravilno filtrsko enoto treba zamenjati, stroj prikaže spodnji vzorec. Nepravilno filtrsko enoto zamenjajte po naslednjih navodilih. Zagotovite, da je naprava izklopljena iz omrežja; če je bila v uporabi, počakajte uro ali dve, preden zamenjate filtrsko enoto, da se v celoti ohladi. Naprava Dyson je programirana, da vas opomni, da po 12 mesecih na podlagi 12-urne dnevne uporabe zamenjate filter. Indikator se bo ob pogostejši uporabi vklopil prej. Indikator je le vodilo, kar pomeni, da boste filtrsko enoto morda morali pogosteje menjati.

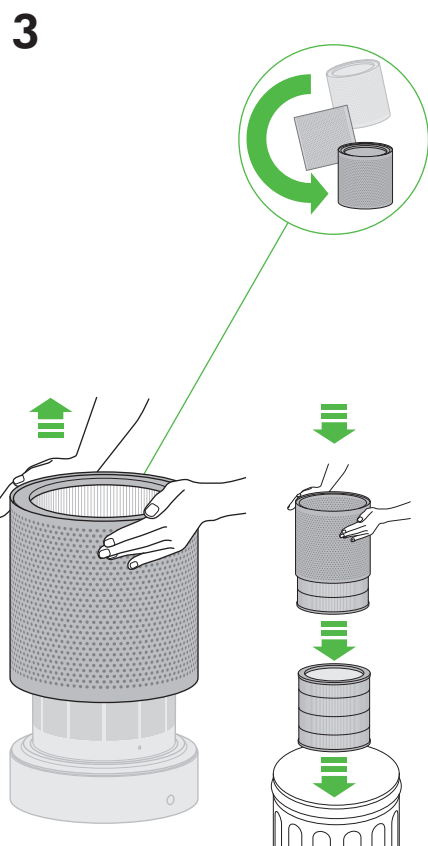
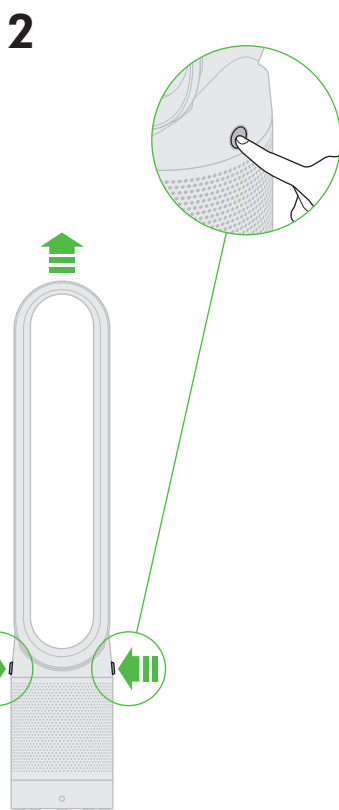
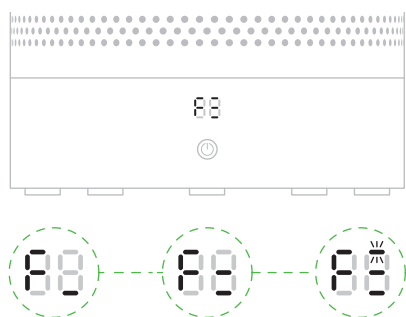

4 Pri odstranjevanju izčrpane enote filtra ravnajte skladno z lokalnimi predpisi.

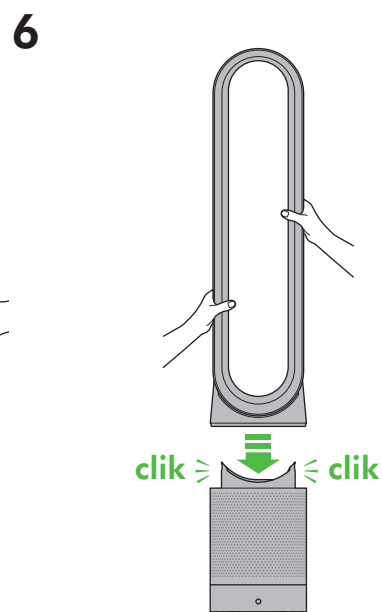
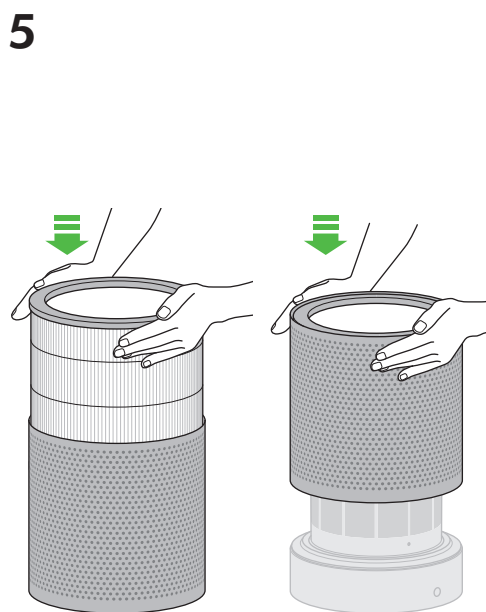
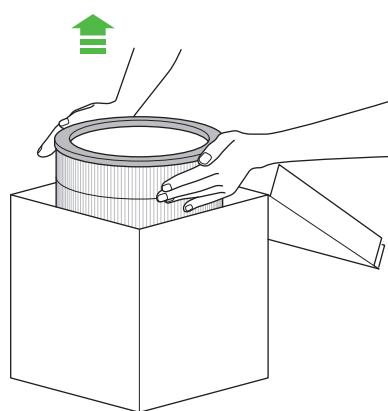

Ko znova sestavite napravo, pritisnite tipko 'Standby ON/OFF' na daljinskem upravljalniku in jo držite 6 sekund, da bi tako ponastavili indikator za filter.

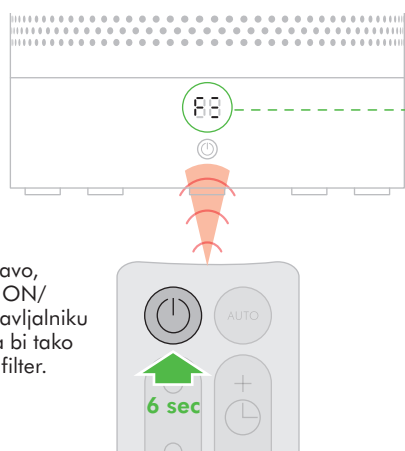

Na zaslonu LED bo prikazan vzorec nalaganja, ki se vrtil v smeri urnega kazalca.

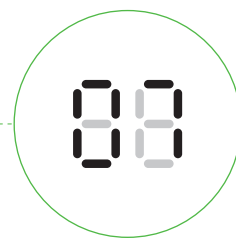

Ko je vzorec nalaganja končan, se aparat povrne v stanje običajne uporabe.

Kontrole

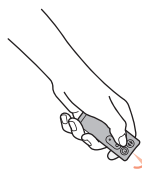
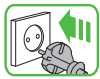

Kako biste upravljali, usmjerite daljinski upravljač prema prednjem dijelu baze.

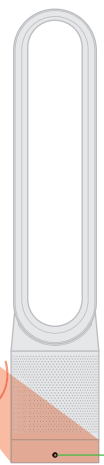

Stanje mirovanja
Uklj./isklj.



Pričvrstite daljinski upravljač na vrh uređaja tako da gumbi gledaju prema dolje.

Odabir jakog protoka zraka

Odabir slabog protoka zraka

Stanje mirovanja
Uklj./isklj.

Kontrola protoka zraka

Nijhanje
UKLJUČENO/
ISKLJUČENO

Mjerač vremena za isključivanje

Kako biste postavili mjerač vremena za isključivanje, odaberite željeno vrijeme. Kad vrijeme dođe do nule, uređaj će prijeći u stanje mirovanja. Kako biste poništili, povećavajte vrijeme dok se ne pojave dvije crtice.

Tijekom korištenja mjeračem vremena za isključivanje LED zaslon će se isključiti nakon 10 sekundi neaktivnosti.

Čišćenje

Uklanjanje blokada

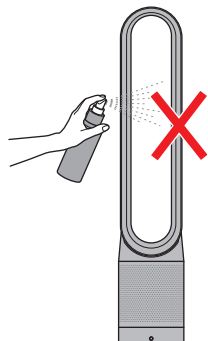
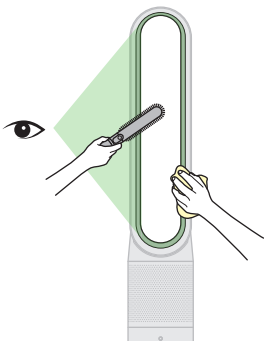

Uređaj mora biti iskopčan iz utičnice. Na površini uređaja može se nakupiti prašina. Kada se nakupi prašina, suhom ili vlažnom krpom je obrišite s pojačala u obliku petlje, jedinice filtra i drugih dijelova.

Za čišćenje uređaja ne upotrebljavajte sredstva za čišćenje ili poliranje.

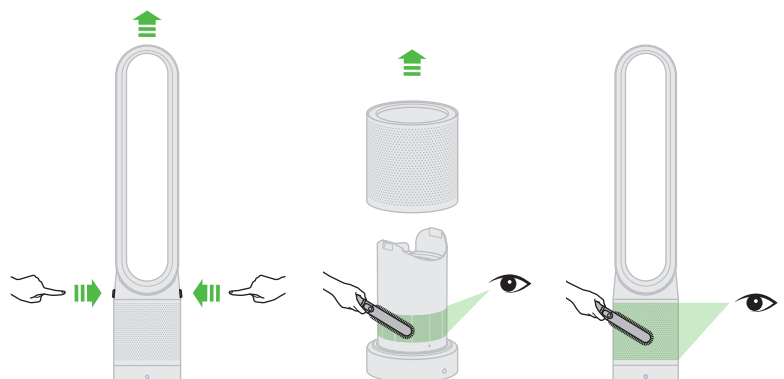

Uređaj mora biti iskopčan iz utičnice. Potražite blokade u dovodnim cijevima za zrak i u malom otvoru unutar pojačala za zrak u obliku petlje. Mekom četkom uklonite nečistoću.

Zamjena jedinice filtra



Kad bude potrebno zamijeniti neperivu jedinicu filtra, uređaj će prikazati sljedeći uzorak. Kako biste zamijenili neperivu jedinicu filtra, slijedite korake u nastavku. Pobrinite se da uređaj bude isključen iz utičnice, ako je uređaj bio u upotrebi, ostavite ga 1 do 2 sata prije zamjene jedinice filtra kako biste omogućili da se uređaj potpuno ohladi. Vaš uređaj tvrtke Dyson programiran je da vas podsjeti da zamijenite jedinicu filtra nakon 12 mjeseci na temelju 12-satne svakodnevne upotrebe. Imajte na umu da će se pokazatelj aktivirati ranije ako ste se uređajem koristili više od toga. Pokazatelj je samo vodič te ćete možda morati češće zamjenjivati jedinicu filtra.

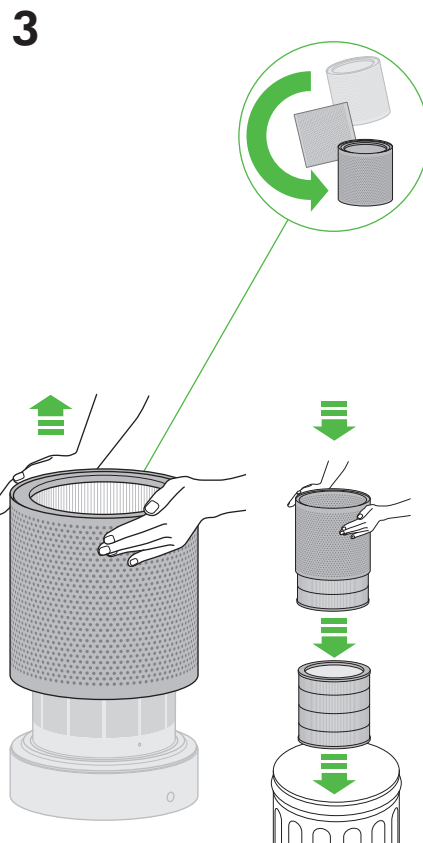
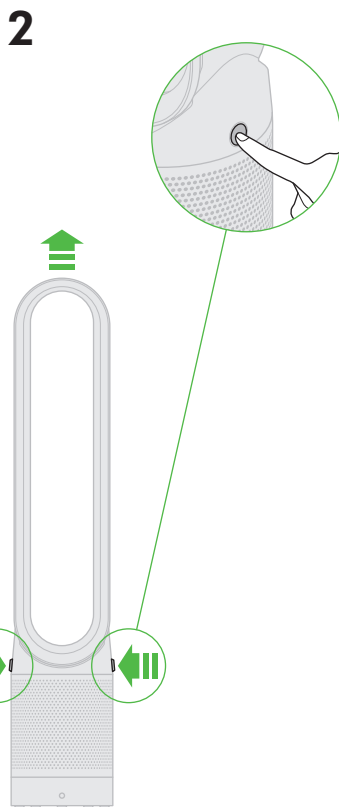
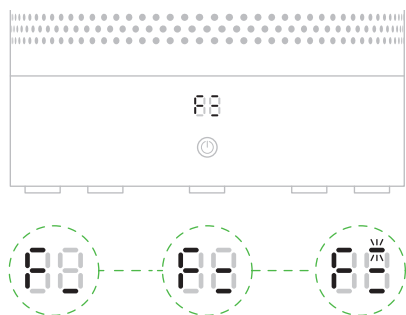

4 Prilikom zbrinjavanja iskorištene jedinice filtra učinite to u skladu s lokalnim propisima.

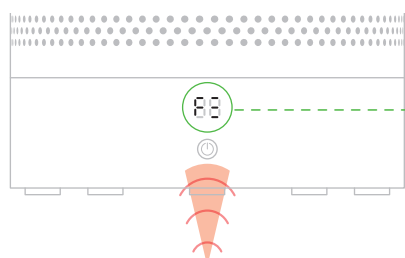
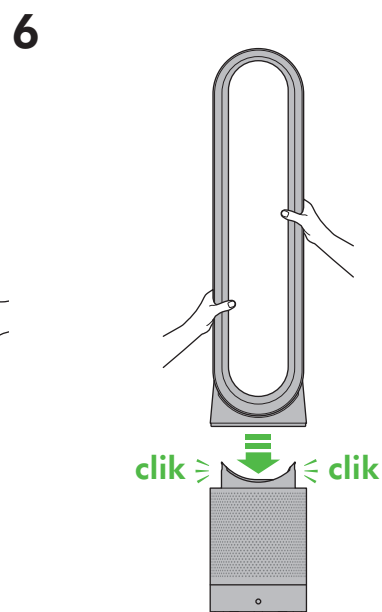
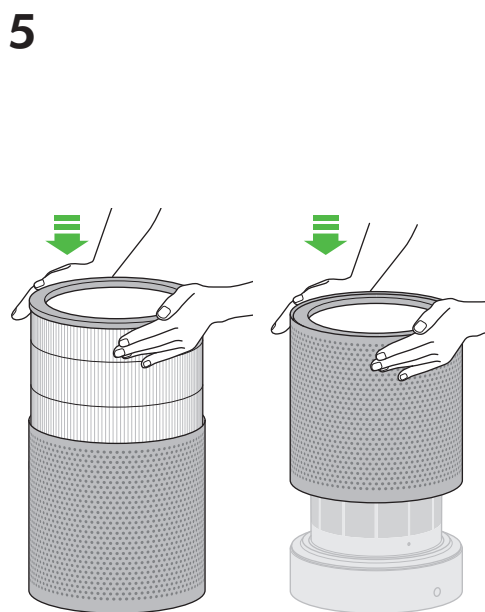
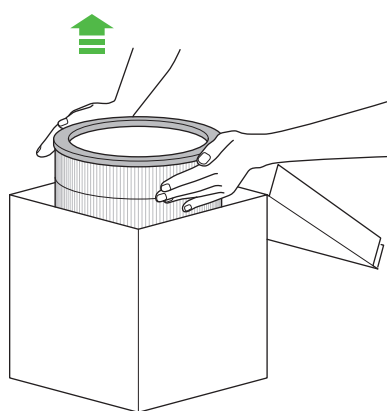

Nakon što ponovno sastavite uređaj, pritisnite i zadržite gumb „Standby ON/OFF“ 6 sekundi na daljinskom upravljaču kako biste ponovno postavili pokazatelj filtra.



Uzorak učitavanja u smjeru kazaljke sata bit će prikazan na LED zaslonu.

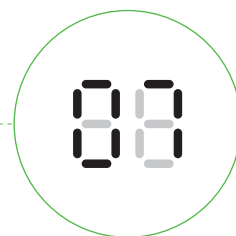

Nakon što se uzorak učitavanja dovrši, uređaj će se vratiti u svoj normalan način rada.

Ovládacie prvky

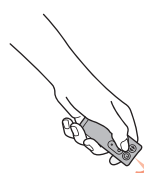

Pri používaní nasmerujte diaľkové ovládanie smerom na prednú časť základne.

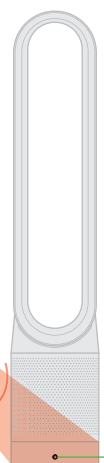

Hlavný vypínač



Diaľkové ovládanie ukladajte na hornú časť spotrebiča tak, aby tlačidlá smerovali nadol.

Zvoľte vysoký prúd vzduchu.

Zvoľte slabý prúd vzduchu.

Oscilácia ZAP/VYP

Časovač vypnutia

15

30

Ak chcete nastaviť časovač vypnutia, zvoľte požadovaný čas. Po uplynutí nastaveného času sa spotrebič prepne do pohotovostného režimu. Na zrušenie tohto režimu zvyšujte čas dovtedy, kým sa nezobrazia dve pomlčky.

Pri zapnutom časovači vypnutia LED displej po 10 s. neaktivity zhasne.

Čistenie

Čistenie upchatí

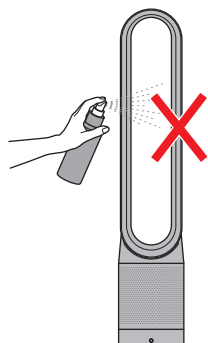
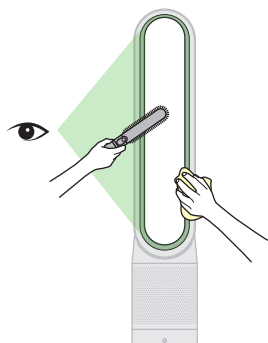

Skontrolujte, či je spotrebič odpojený. Na povrchu spotrebiča sa môže ukladať prach. Nahromadený prach z ventilačného prstenca, filtra a ostatných súčastí odstráňte pomocou suchej alebo vlhkej handričky.

Na čistenie spotrebiča nepoužívajte čistiace prostriedky ani leštidlá.

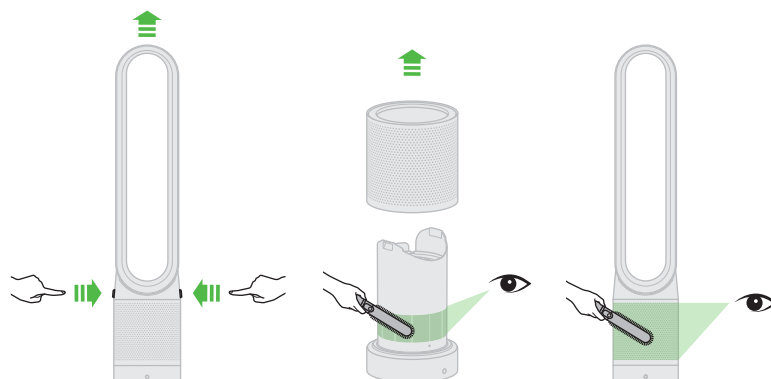

Skontrolujte, či je spotrebič odpojený. Skontrolujte prípadné upchatie otvorov na prívod vzduchu a malej štrbiny vnútri ventilačného prstenca. Nečistoty odstráňte pomocou jemnej kefky.

Výmena filtra



Ak si váš spotrebič bude vyžadovať výmenu neumývateľného filtra, zobrazí sa príslušný symbol. Pri výmene neumývateľného filtra postupujte nasledovne. Skontrolujte, či je spotrebič odpojený. V prípade, že sa používal, nechajte ho 1 až 2 hodiny vychladnúť a až potom začnite s výmenou filtra. Váš spotrebič Dyson je naprogramovaný tak, aby vám výmenu filtra pripomenul po 12 mesiacoch. Táto hodnota sa zakladá na 12 hodinách používania denne. Poznámka: indikátor sa pri častejšom používaní spustí skôr. Indikátor je len informačný – filter možno bude potrebné meniť častejšie.

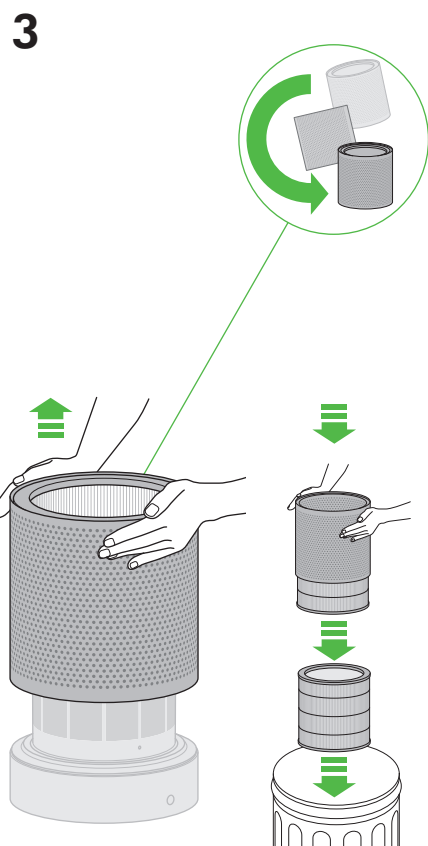
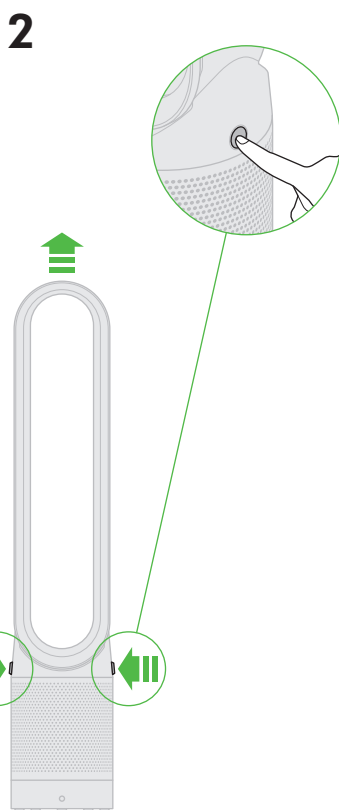
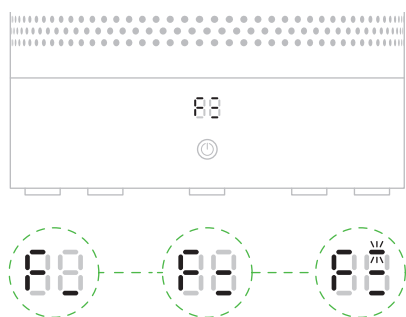

4 Použitý filter zlikvidujte v súlade s miestnymi predpismi.

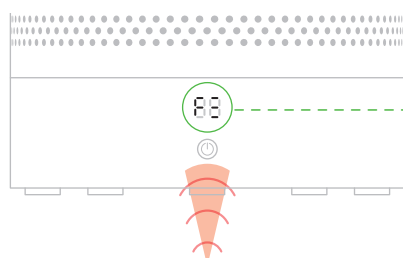
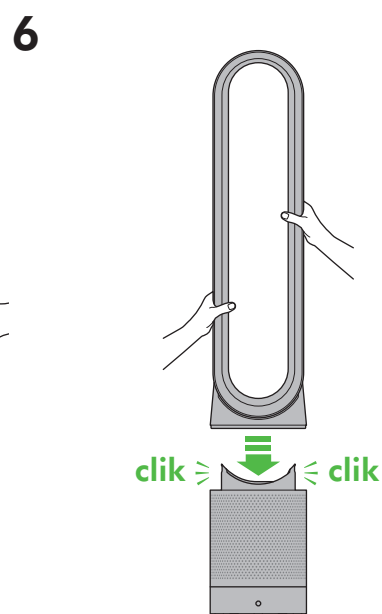
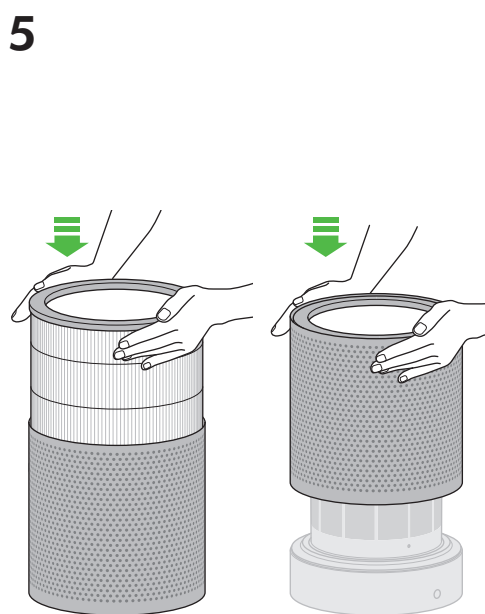
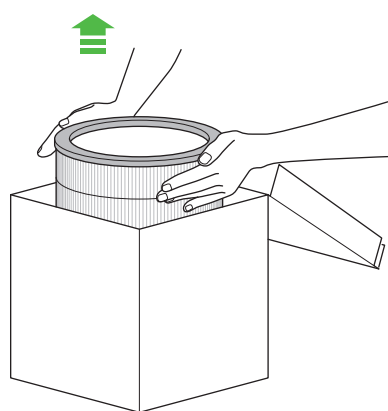

Po skončení výmeny filtra a zmontovania spotrebiča podržte 6 sekúnd stlačené tlačidlo hlavného vypínača na diaľkovom ovládači čím indikátor filtra reštartujete.

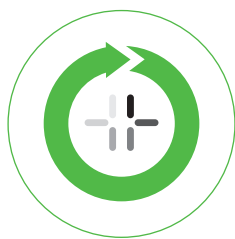

Na LED displeji sa zobrazí symbol načítania meniaci sa v smere hodinových ručičiek.

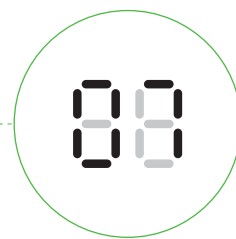

Po zastavení symbolu načítania sa spotrebič vráti do bežného prevádzkového stavu.

USING YOUR DYSON APPLIANCE

PLEASE READ THE 'IMPORTANT SAFETY INSTRUCTIONS' IN THIS DYSON OPERATING MANUAL BEFORE PROCEEDING.

LOOKING AFTER YOUR DYSON APPLIANCE

- Do not carry out any maintenance or repair work other than that shown in this Dyson Operating Manual, or advised by the Dyson Helpline.
- Always disconnect the plug from the mains before inspecting for problems. If the appliance will not operate, first check the mains socket has an electricity supply and that the plug is properly inserted into the socket.

CONTROL WITHOUT THE REMOTE

- Press the power button on the appliance to turn ON/OFF.
- Press and hold the Standby button on the appliance to adjust the airflow. Airflow will increase to a maximum before decreasing.
- The oscillation function and sleep timer cannot be operated without the remote control.

LED DISPLAY

- The LED Display will dim after 10 seconds of use (the power button does not dim).
- Press any button, other than the Standby ON/OFF button, to reactivate.
- Do not press Standby ON/Off button as this will turn the appliance off.

SLEEP TIMER

To set the sleep timer, press and hold the timer button to select the desired time. When time reaches zero, the appliance will go into standby mode. To cancel, increase the time until two dashes appear.

- The LED display will turn off after 10 seconds of inactivity - this is a power saving feature and avoids light interference at night time.
- Press any button, other than the Standby ON/OFF button, to reactivate.
- When sleep timer is ON, do not press the Standby ON/OFF button as this will turn the appliance off and turn the sleep timer off too.

REPLACEABLE PARTS

BATTERY REPLACEMENT



CAUTION

- Unscrew the battery compartment on the remote control. Loosen the base and pull to remove the battery.
- Do not install backwards or short circuit the batteries.
- Do not attempt to dismantle or charge the batteries. Keep away from fire.
- Always replace the screws in the remote control.
- Follow battery manufacturers' instructions when installing new batteries (battery type CR 2032).
- Limited functionality is available without the remote control (see 'Control without the remote').

NON-WASHABLE FILTER UNIT

- Your filter unit is non-washable and non-recyclable.
- To replace your filter unit follow the steps as shown.
- Failure to replace the filter when prompted may result in changes to product performance and appearance.
- A new filter unit can be purchased at www.dyson.com/filter.

DISPOSAL INFORMATION

- Dyson products are made from high grade recyclable materials. Recycle where possible.
- Dispose of or recycle the battery in accordance with local ordinances or regulations.



This marking indicates that this product should not be disposed with other household wastes throughout the EU. To prevent possible harm to the environment or human health from uncontrolled waste disposal, recycle it responsibly to promote the sustainable reuse of material resources. To return your used device, please use the return and collection systems or contact the retailer where the product was purchased. They can take this product for environmentally safe recycling.

- Keep the used batteries away from children as these can still harm children if swallowed.
- Your filter unit is non-washable and non-recyclable.
- Dispose of the exhausted filter in accordance with local ordinances or regulations.
- The battery should be removed from the product before disposal.

GUARANTEE TERMS AND CONDITIONS

DYSON CUSTOMER CARE

THANK YOU FOR CHOOSING TO BUY A DYSON APPLIANCE.

After registering your free 2 year guarantee, your Dyson appliance will be covered for parts and labour (excluding filters) for 2 years from the date of purchase, subject to the terms of the guarantee. If you have any questions about your Dyson appliance, call the Dyson Helpline with your serial number and details of where and when you bought the appliance. Most questions can be solved over the phone by one of our trained Dyson Helpline staff. Alternatively, visit www.dyson.com for online help, general tips and useful information about Dyson.

Your serial number can be found on your rating plate which is on the base of the appliance.

If your Dyson appliance needs a service, call the Dyson Helpline so we can discuss the available options. If your Dyson appliance is under guarantee, and the repair is covered, it will be repaired at no cost.

PLEASE REGISTER AS A DYSON APPLIANCE OWNER

To help us ensure you receive prompt and efficient service, please register as a Dyson appliance owner. There are three ways to do this:

- Online at www.dyson.com/register.
 - Telephone the Dyson Helpline on 0800 298 0298.
 - Complete the enclosed form and post it to us.
- This will confirm ownership of your Dyson appliance in the event of an insurance loss, and enable us to contact you if necessary.

LIMITED 2 YEAR GUARANTEE

TERMS AND CONDITIONS OF THE DYSON 2 YEAR LIMITED GUARANTEE

WHAT IS COVERED

- The repair or replacement of your Dyson appliance (at Dyson's discretion) if it is found to be defective due to faulty materials, workmanship or function within 2 years of purchase or delivery (if any part is no longer available or out of manufacture Dyson will replace it with a functional replacement part).
- Where this appliance is sold outside of the EU, this guarantee will only be valid if the appliance is used in the country in which it was sold.
- Where this appliance is sold within the EU, this guarantee will only be valid (i) if the appliance is used in the country in which it was sold or (ii) if the appliance is used in Austria, Belgium, France, Germany, Ireland, Italy, Netherlands, Spain or the United Kingdom and the same model as this appliance is sold at the same voltage rating in the relevant country.

WHAT IS NOT COVERED

- Replacement filters. The appliance's filter is not covered by the guarantee. Dyson does not guarantee the repair or replacement of a product where a defect is the result of:
 - Damage caused by not carrying out the recommended appliance maintenance.
 - Accidental damage, faults caused by negligent use or care, misuse, neglect, careless operation or handling of the appliance which is not in accordance with the Dyson Operating Manual.
 - Use of the appliance for anything other than normal domestic household purposes.
 - Use of parts not assembled or installed in accordance with the instructions of Dyson.
 - Use of parts and accessories which are not genuine Dyson components.
 - Faulty installation (except where installed by Dyson).
 - Repairs or alterations carried out by parties other than Dyson or its authorised agents.
 - Blockages – please refer to the illustrations and the section 'Clearing blockages' in this Dyson Operating Manual for details of how to look for and clear blockages.
 - Normal wear and tear (e.g. fuse etc.).
 - Reduction in battery discharge time due to battery age or use (where applicable).
- If you are in any doubt as to what is covered by your guarantee, please contact the Dyson Helpline.

SUMMARY OF COVER

- The guarantee becomes effective from the date of purchase (or the date of delivery if this is later).
- You must provide proof of (both the original and any subsequent) delivery/purchase before any work can be carried out on your Dyson appliance. Without this proof, any work carried out will be chargeable. Keep your receipt or delivery note.
- All work will be carried out by Dyson or its authorised agents.
- Any parts which are replaced by Dyson will become the property of Dyson.
- The repair or replacement of your Dyson appliance under guarantee will not extend the period of guarantee.
- The guarantee provides benefits which are additional to and do not affect your statutory rights as a consumer.

IMPORTANT DATA PROTECTION INFORMATION

When registering your Dyson appliance:

- You will need to provide us with basic contact information to register your appliance and enable us to support your guarantee.
- When you register, you will have the opportunity to choose whether you would like to receive communications from us. If you opt-in to communications from Dyson, we will send you details of special offers and news of our latest innovations. We never sell your information to third parties and only use information that you share with us as defined by our privacy policies which are available on our website: privacy.dyson.com.

RU

ЭКСПЛУАТАЦИЯ УСТРОЙСТВА DYSON

ПЕРЕД ПРОДОЛЖЕНИЕМ ОЗНАКОМЬТЕСЬ С «ВАЖНЫМИ ИНСТРУКЦИЯМИ ПО ТЕХНИКЕ БЕЗОПАСНОСТИ» В ДАННОМ РУКОВОДСТВЕ ПО ЭКСПЛУАТАЦИИ DYSON.

УХОД ЗА УСТРОЙСТВОМ DYSON

- Не выполняйте обслуживание или ремонт устройства, если подобные действия не указаны в руководстве по эксплуатации Dyson или не рекомендованы службой поддержки компании Dyson.
- Перед устранением неполадок всегда отсоединяйте устройство от электросети. Если устройство не работает, сначала проверьте наличие тока в розетке электросети и правильность подключения устройства к розетке.

УПРАВЛЕНИЕ БЕЗ ПУЛЬТА ДУ

- Нажмите кнопку режима ожидания на устройстве для включения/выключения.

- Нажмите и удерживайте кнопку режима ожидания на устройстве для настройки мощности воздушного потока. Воздушный поток увеличится до максимального значения перед уменьшением.
- Управление функцией вращения и таймером сна невозможно без пульта ДУ.

ЖК-ДИСПЛЕЙ

- ЖК-дисплей погаснет через 10 секунд использования (кнопка питания не погаснет).
- Для повторной активации нажмите любую кнопку, за исключением кнопки включения/выключения режима ожидания.
- Не нажимайте кнопку включения/выключения режима ожидания, поскольку это приведет к выключению питания устройства.

ТАЙМЕР СНА

- Чтобы установить таймер сна, нажмите и удерживайте кнопку таймера для выбора нужного времени. Когда время достигнет нуля, устройство перейдет в режим ожидания. Чтобы отменить, увеличивайте значение времени, пока не отобразятся две черты.
- ЖК-дисплей погаснет через 10 секунд бездействия — эта функция экономит электроэнергию и не создает дополнительное освещение в ночное время.
 - Для повторной активации нажмите любую кнопку, за исключением кнопки включения/выключения режима ожидания.
 - Если таймер сна включен, не нажимайте кнопку включения/выключения режима ожидания, поскольку это приведет к выключению питания устройства и таймера сна.

ЗАМЕНЯЕМЫЕ ДЕТАЛИ

ЗАМЕНА БАТАРЕЕК



ПРЕДОСТЕРЕЖЕНИЕ

- Отверните винты батарейного отсека на пульте ДУ. Откройте крышку и извлеките батарейку.
- Не устанавливайте батарейки в обратном положении, чтобы не вызвать короткое замыкание.
- Не пытайтесь разбирать или заряжать батарейки. Не храните вблизи источников огня.
- Всегда вворачивайте винты обратно в соответствующие гнезда на пульте ДУ.
- При установке новых батареек следуйте инструкциям производителя (тип батареек CR 2032).
- Без использования пульта дистанционного управления доступно ограниченное число функций (см. «Управление без пульта ДУ»).

ФИЛЬТР, НЕ ПРЕДНАЗНАЧЕННЫЙ ДЛЯ МЫТЬЯ

- Фильтр является непромываемым и не подлежит переработке.
- Для замены фильтра следуйте показанным действиям.
- Если после соответствующей подсказки фильтр не будет заменен, это может привести к изменению рабочих характеристик и индикации устройства.
- Новый фильтр можно приобрести на странице www.dyson.com/filter.

ИНФОРМАЦИЯ ПО УТИЛИЗАЦИИ

- Изделия компании Dyson производятся из высококачественных материалов, допускающих переработку. По возможности сдавайте устройство на переработку.
- Утилизация или переработка аккумулятора должна производиться в соответствии с местными предписаниями или постановлениями. Такая маркировка означает, что данное изделие не должно утилизироваться вместе с бытовыми отходами на всей территории ЕС. Во избежание загрязнения окружающей среды или причинения вреда здоровью людей из-за неконтролируемой утилизации отходов ответственно к переработке отходов, чтобы обеспечить экологически безопасное повторное использование материальных ресурсов. Для передачи устройства на утилизацию воспользуйтесь системами возврата и сбора отходов или обратитесь к розничному продавцу, у которого оно было приобретено. Они смогут обеспечить экологически безопасную переработку изделия.
- Держите батарейки вне досягаемости для детей, так как они могут привести к травмам, если их проглотить.
- Фильтр является непромываемым и не подлежит переработке.
- Перед утилизацией аккумулятор необходимо извлечь из устройства.
- Перед утилизацией изделия из него необходимо извлечь батарейки.

УСЛОВИЯ И ПОЛОЖЕНИЯ ГАРАНТИИ

СЛУЖБА ПОДДЕРЖКИ DYSON

БЛАГОДАРИМ ЗА ВЫБОР УСТРОЙСТВА DYSON.

Ваше устройство Dyson находится на гарантийном обслуживании, охватывающем запчасти и работу по ремонту, в течение 2 лет с момента покупки (за исключением фильтров) в соответствии с положениями данной гарантии. Если у вас возникнут какие-либо вопросы касательно устройства Dyson, позвоните в службу поддержки компании Dyson, укажите серийный номер вашего устройства и где и когда вы его купили. Большинство вопросов можно уладить по телефону с одним из квалифицированных сотрудников службы поддержки компании Dyson. Можно также найти полезные советы и рекомендации по устройствам Dyson на веб-сайте www.dyson.com.
Серийный номер находится на табличке на основании устройства. Если ваше изделие находится на гарантии и неисправность ею покрывается, мы отремонтируем его для вас бесплатно.

ЗАРЕГИСТРИРУЙТЕ СВОЕ УСТРОЙСТВО

Для получения быстрого и качественного обслуживания, Вы можете зарегистрировать свое изделие на официальном сайте www.dyson.com,

это поможет нам связаться с вами в случае необходимости, подтвердит ваше право на владение устройством, а также даст вам возможность получить дополнительную информацию о новинках, акциях и специальных предложениях компании.

ОГРАНИЧЕННАЯ ГАРАНТИЯ НА 2 ГОДА ПОЛОЖЕНИЯ И УСЛОВИЯ ОГРАНИЧЕННОЙ ГАРАНТИИ КОМПАНИИ DYSON НА 2 ГОДА

ЧТО ПОКРЫВАЕТСЯ

- Ремонт или замена устройства Dyson (по решению Dyson) в случае отказа устройства в работе по причине заводского брака в течение 2 лет с момента покупки или доставки (если к моменту ремонта/замены отдельные запчасти не производятся, Dyson заменит бракованные части на функциональные).
- Если это устройство было продано за пределами ЕС, данная гарантия будет действительна, только если устройство используется в стране, в которой оно было продано.
- Если это устройство было продано в пределах ЕС, данная гарантия будет действительна в следующих случаях: (i) если устройство используется в стране, в которой оно было продано, или (ii) если устройство используется в Австрии, Бельгии, Франции, Германии, Ирландии, Италии, Нидерландах, Испании или Великобритании и имеет ту же модель с тем же номинальным напряжением, которая продается в соответствующей стране.

ЧТО НЕ ВХОДИТ В ГАРАНТИЮ

- Заменяемые фильтры. Гарантия не распространяется на фильтр устройства. Компания Dyson не гарантирует ремонт или замену изделий, дефекты которых появились по следующим причинам:
 - Повреждения, вызванные невыполнением рекомендованной операции по обслуживанию устройства.
 - Случайные повреждения, нарушения в работе изделия, вызванные неосторожным обращением во время хранения или эксплуатации с нарушением инструкции по эксплуатации Dyson.
 - Эксплуатация устройства в условиях, отличных от обычных бытовых домашних условий.
 - Использование компонентов, собранных или установленных не в соответствии с инструкциями компании Dyson.
 - Использование деталей и принадлежностей, не являющихся оригинальными аксессуарами Dyson.
 - Несоответствующая установка (за исключением случаев, когда таковая выполнялась Dyson.)
 - Ремонт или модификации, выполняемые лицами, которые не являются представителями компании Dyson или авторизованными специалистами.
 - Засоры. Сведения о том, как найти и устранить засоры, см. на иллюстрациях и в разделе 'Очистка от засоров' в этом руководстве по эксплуатации Dyson.
 - Нормальный физический износ (например, предохранителей).
 - Сокращение времени разряда батареи из-за срока службы или условий эксплуатации (где применимо).
- По вопросу относительно содержания гарантии обращайтесь в службу поддержки компании Dyson.

Наименование изделия: Очиститель воздуха с функцией вентилятора Модель: TP00
Напряжение питания: 220 Вольт Частота: 50 Гц Мощность потребляемая: 56 Вт.
Пожалуйста, обратите внимание: Мелкие детали могут отличаться от показанных.
Срок службы изделия: 10 лет. Срок гарантии: 2 года.
Нами приложены все возможные усилия, чтобы избежать любых ошибок и обеспечить точность и надежность информации, изложенной в настоящем руководстве. Однако мы не даем полной гарантии отсутствия ошибок, которые не были обнаружены и исправлены до выхода руководства в печать. Указанные особенности и технические параметры изделия могут отличаться от реальных.
Местонахождение организации, производящей ремонт и техническое обслуживание: ООО Простор, г. Москва, ул. Воронцовская, д.20.
Сделано в Малайзии. Адрес изготовителя: Дайсон Технолоджи Лимитед., Тетбери Хил, Малмсбери, Уилтшир, Англия, SN16ОРР Импортер и организация, уполномоченная изготовителем на принятие претензий: ООО Дайсон, 119048, г. Москва ул. Усачева, д. 35А, тел.: +7 499 530 12 12
Для информационной поддержки: info.russia@dyson.com , тел.: 8 800 100 100 2 (звонок по России бесплатный) с 9:00 до 21:00 (кроме гос. праздников)
Определение даты производства по серийному номеру: Первая латинская буква в восьмизначном блоке символов определяет год производства: A - 2009, B - 2010, C - 2011, D - 2012, E - 2013 и т.д. по возрастанию в соответствии с английским алфавитом. Следующая латинская буква в диапазоне от A до N (за исключением букв I и L - они не используются) определяет месяц изготовления: A - январь, B - февраль, C - март, D - апрель, E - май, F - июнь, G - июль, H - август, J - сентябрь, K - октябрь, M - ноябрь, N - декабрь.
Товар соответствует требованиям Технических регламентов Таможенного союза "О безопасности низковольтного оборудования" (ТР ТС 004/2011) и "Электромагнитной совместимости технических средств" (ТР ТС 020/2011), о чем свидетельствуют соответствующие сертификаты, а также маркировка товара единым знаком обращения продукции на рынке государств - членов Таможенного союза.

INFORMACJA O GARRANTII

- Garrantia przedstawia się z momentu zakupu urządzenia (lub z daty dostawy, jeśli to aktualnie).
- Wy powinniśmy przedstawić dowodzące dokumenty (oryginały i kopie) na dostawę/zakup urządzenia do początku jakiegokolwiek robót z urządzeniem Dyson z garrantii. Bez przedstawienia dowodzących dokumentów wszystkie roboty powinny być opłacone. Zachowajcie dokumenty o otrzymaniu lub dostawie urządzenia.
- Wszystkie roboty będą wykonane przez pracowników Dyson lub jej autoryzowanych przedstawicieli.
- Wszystkie wymienione na garrantii części urządzenia będą własnością firmy Dyson.
- Podczas garrantijnego remontu lub wymiany urządzenia Dyson termin garrantii nie wydłuża się.
- Garrantia przedstawia się z korzyściami, które są dodatkowymi i nie wpływają na wasze prawa jako konsumentów.

WAŻNA INFORMACJA O OCHRONIE DANYCH

Podczas rejestracji urządzenia Dyson:

- Wam niezbędnie przedstawić nam podstawową kontaktową informację dla rejestracji waszego urządzenia i pozwolenia nam wykonywać garrantijne obowiązki.
- Po rejestracji wy będziecie mieć możliwość wybrać, czy zezwolicie nam na kontakt z wami lub nie. Jeśli wy dacie zgodę na kontakt z wami od firmy Dyson, wy będziecie otrzymywać informacje o specjalnych ofertach, a także wiadomości o najnowszych innowacjach. My nigdy nie sprzedamy waszej informacji osobom trzecim lub organizacjom i nie użyjemy informacji, którą wy nam przekazaliście, jak opisano w naszej polityce prywatności, która jest dostępna na naszej stronie internetowej pod adresem: privacy.dyson.com.

PL

OBSŁUGA URZĄDZENIA DYSON

PRZED ROZPOCZĘCIEM UŻYTKOWANIA ZAPOZNAJ SIĘ Z „WAŻNYMI INSTRUKCJAMI DOTYCZĄCYMI BEZPIECZEŃSTWA” ZNAJDUJĄCYMI SIĘ W NINIEJSZEJ INSTRUKCJI OBSŁUGI DYSON.

KONSERWACJA URZĄDZENIA DYSON

- Nie przeprowadzaj żadnych napraw innych niż przedstawione w instrukcji obsługi Dyson lub zalecane przez infolinię Dyson.
- Przed każdą próbą usunięcia usterki należy odłączyć wtyczkę od źródła zasilania sieciowego. Jeśli urządzenie nie działa, najpierw należy sprawdzić, czy przez gniazdko sieci zasilającej jest dostarczana energia elektryczna oraz czy wtyczka jest poprawnie włożona do gniazdka.

OBSŁUGA BEZ PILOTA ZDALNEGO STEROWANIA

- Naciśnij przycisk zasilania na urządzeniu, aby je włączyć/wyłączyć.
- Naciśnij i przytrzymaj przycisk trybu gotowości na urządzeniu, aby wyregulować przepływ powietrza. Przepływ powietrza zostanie zwiększony do maksimum, a następnie zmniejszony.
- Funkcji ruchów urządzenia i wyłącznika czasowego nie można obsługiwać bez pilota zdalnego sterowania.

WYŚWIETLACZ LED

- Wyświetlacz LED zgasi się po 10 sekundach użytkowania (przycisk zasilania pozostanie włączony).
- Aby ponownie włączyć wyświetlacz należy nacisnąć jakikolwiek przycisk z wyjątkiem przycisku włączania/wyłączania.
- Przyciśnięcie przycisku włączania/wyłączania wyłączy całkowicie urządzenie.

WYŁĄCZNIK CZASOWY

Aby ustawić wyłącznik czasowy, należy nacisnąć i przytrzymać przycisk licznika czasu, by wybrać wymagany czas. Po zakończeniu odliczania podanego czasu urządzenie przejdzie w tryb gotowości. Aby anulować, należy wydłużyć czas, aż do pojawienia się dwóch kresek.

- Wyświetlacz LED zostanie włączony po 10 sekundach braku użytkowania - jest to funkcja pozwalająca na oszczędność poboru prądu oraz chroniąca przed zakłóceniami snu światłem w nocy.
- Aby ponownie włączyć wyświetlacz należy nacisnąć jakikolwiek przycisk z wyjątkiem przycisku włączania/wyłączania.
- Nie należy wcisnąć przycisku włączania/wyłączania gdy wyłącznik czasowy jest aktywowany ponieważ wyłączy to całkowicie urządzenie wyłączając tym samym również alarm czasowy.

CZĘŚCI WYMIENNE

WYMIANA BATERII



UWAGA

- Odkręć pokrywę wnętrza na baterie pilota zdalnego sterowania. Poluzować podstawę i pociągnąć, aby wyjąć baterię.
- Należy włożyć nową baterię zgodnie z polaryzacją, aby nie spowodować zwarcia.
- Baterii nie należy rozbiierać ani ładować. Przechowywać z dala od ognia.
- Należy zawsze ponownie przykręcać śruby w pilocie.
- Montując nowe baterie, należy postępować zgodnie z instrukcjami producenta baterii (typ baterii CR 2032).
- Bez pilota zdalnego sterowania można korzystać tylko z niektórych funkcji (patrz „Obsługa bez pilota zdalnego sterowania”).

NIEMOŻLIWA FILTR

- Filtr jest wyrobem niematerialnym i nienadającym się do recyklingu.
- Aby wymienić filtr, należy wykonać poniższe czynności.
- Brak wymiany filtra po wyświetleniu monitu może doprowadzić do zmiany wydajności i wyglądu produktu.

- Nowy filtr można nabyć poprzez serwis centralny Dyson w Polsce: /22/ 738 31 47.

INFORMACJE O UTYLIZACJI

- Produkty Dyson są wykonane z wysokiej klasy materiałów nadających się do recyklingu. Jeśli tylko to możliwe, należy oddać produkty Dyson do recyklingu.
- Baterie należy utylizować lub poddać recyklingowi zgodnie z przepisami miejscowego prawa.
- Oznaczenie to wskazuje, że na terenie krajów członkowskich Unii Europejskiej nie należy utylizować tego produktu wraz z innymi odpadami z gospodarstw domowych. W celu uniknięcia potencjalnego skażenia środowiska lub ludzi spowodowanego niekontrolowaną utylizacją odpadów należy odpowiedzialnie poddać je recyklingowi, a tym samym promować ekologiczne powtórne przetwarzanie zasobów materiałowych. Aby zwrócić zużyte urządzenie, należy skontaktować z systemem zwrotu i odbioru lub skontaktować się ze sprzedawcą, u którego produkt został zakupiony. Sprzedawca przekaże go do bezpiecznego ekologicznego recyklingu.
- Zużyte baterie należy przechowywać poza zasięgiem dzieci, ponieważ połknięte mogą stanowić zagrożenie.
- Filtr jest wyrobem niematerialnym i nienadającym się do recyklingu.
- Zużyty filtr należy wyrzucić zgodnie z lokalnymi przepisami lub rozporządzeniami.
- Przed utylizacją urządzenia należy wymontować z niego baterię.

WARUNKI GWARANCJI

OBSŁUGA KLIENTA DYSON

DZIĘKUJEMY ZA ZAKUP URZĄDZENIA DYSON.

Podczas rejestracji dwuletniej bezpłatnej garrantii urządzenie firmy Dyson będzie nią objęte w zakresie wymiany części i serwisu (z wyłączeniem filtrów) przez okres 2 lat od daty zakupu zgodnie z określonymi w niej warunkami. W razie pytań dotyczących urządzenia firmy Dyson należy się skontaktować z infolinią Dyson, podając numer seryjny oraz informacje dotyczące miejsca i daty zakupu urządzenia. Na większość pytań wyszkoleni pracownicy infolinii Dyson mogą udzielić odpowiedzi telefonicznie.

Można też odwiedzić stronę internetową www.dyson.pl, aby uzyskać pomoc online, ogólne porady oraz przydatne informacje na temat urządzenia firmy Dyson.

Numer seryjny znajduje się na podstawie urządzenia.

Jeśli Państwa urządzenie wymaga serwisowania, prosimy o kontakt z infolinią Dyson w celu ustalenia możliwości naprawy (patrz karta garrantijna). Jeśli urządzenie znajduje się na garrantii i pokrywa ona rodzaj usterki Państwa urządzenie zostanie naprawione bezpłatnie.

ZAREJESTRUJ SIĘ JAKO WŁAŚCICIEL URZĄDZENIA DYSON

Rejestracja jako właściciela urządzenia Dyson umożliwi nam szybki i efektywny serwis. Można to zrobić na trzy sposoby:

- Dzwońjąc na infolinię Dyson pod numerem 022 738 31 03.
- Wypełniając dołączony formularz i wysyłając go do nas pocztą.
- Potwierdzi to własność urządzenia firmy Dyson w przypadku roszczeń ubezpieczeniowych i umożliwi nam kontakt w razie potrzeby.

OGRANICZONA 2-LETNIA GWARANCJA

ZASADY I WARUNKI OGRANICZONEJ 2-LETNIEJ GWARANCJI FIRMY DYSON

GWARANCJA OBEJMUJE:

- Naprawę lub wymianę urządzenia (w zależności od decyzji firmy Dyson) — o ile posiadane urządzenie okaże się niesprawne ze względu na wadliwe materiały, wykonanie lub nieprawidłowe działanie — w ciągu 2 lat od daty zakupu (jeśli którakolwiek z części jest niedostępna lub została wycofana z produkcji, firma Dyson lub jej dystrybutor zastąpi ją odpowiednią częścią zastępczą).
- W przypadku sprzedaży tego urządzenia poza obszarem UE niniejsza garrantia będzie ważna tylko wówczas, gdy urządzenie będzie używane w kraju, w którym zostało sprzedane.
- W przypadku sprzedaży urządzenia na terenie UE niniejsza garrantia będzie ważna tylko wówczas, (i) gdy urządzenie będzie używane w kraju, w którym zostało sprzedane, lub (ii) gdy urządzenie będzie używane na terenie Austrii, Belgii, Francji, Irlandii, Holandii, Hiszpanii, Niemiec, Wielkiej Brytanii lub Włoch oraz gdy w odpowiednim kraju sprzedawany jest taki sam model urządzenia o takim samym napięciu znamionowym.

GWARANCJA NIE OBEJMUJE:

- Filtry zamienne. Filtr urządzenia nie jest objęty garrantią. Firma Dyson nie garrantuje naprawy ani wymiany produktu niesprawnego z następujących powodów:
 - Uszkodzeń wynikających z nieprzeprowadzenia zalecanej konserwacji urządzenia.
 - Nieprawidłowego lub nieostrożnego użytkowania oraz nieprawidłowego lub nieostrożnego przenoszenia urządzenia niezgodnie z instrukcją obsługi.
 - Użytkowania urządzenia do celów innych niż użytk domowy.
 - Użytkowania części nieprawidłowo połączonych lub zamontowanych niezgodnie z instrukcjami firmy Dyson.
 - Używania części i akcesoriów innych niż oryginalne części i akcesoria Dyson.
 - Nieprawidłowego montażu (za wyjątkiem montażu dokonanego przez pracowników firmy Dyson).
 - Działania i napraw przeprowadzanych przez osoby inne niż autoryzowani serwisanci firmy Dyson.
 - Zatorów - w celu uzyskania szczegółów dotyczących sposobu lokalizowania i usuwania zatorów, należy odnieść się do ilustracji umieszczonych w tej instrukcji w sekcji „Usuwanie zatorów”.
 - Normalnego zużycia w wyniku użytkowania (bezpieczniki itp.).
 - Skrócenie czasu rozładowania akumulatora ze względu na jego wiek lub naturalne zużycie (w stosownych przypadkach).
- W razie wątpliwości dotyczących zakresu ochrony garrantijnej należy skontaktować się z infolinią Dyson.

PODSUMOWANIE GWARANCJI

- Gwarancja obowiązuje od dnia zakupu (lub od daty dostawy, jeśli jest późniejsza).
- Warunkiem przeprowadzenia jakichkolwiek prac serwisowych związanych z urządzeniem jest okazanie dowodu zakupu oraz karty gwarancyjnej. W przypadku braku tych dokumentów wszelkie prace będą dokonywane odpłatnie. Prosimy o zachowanie dowodu zakupu (paragonu) oraz karty gwarancyjnej.
- Wszelkie prace przeprowadzane będą przez autoryzowanych serwisantów Dyson.
- Wszelkie wymienione części przechodzą na własność firmy Dyson lub jej dystrybutora.
- Naprawa lub wymiana urządzenia w trakcie okresu gwarancji nie przedłuża okresu gwarancji.
- Gwarancja zapewnia dodatkowe korzyści poza tymi, które wynikają z praw statutowych konsumenta i nie wpływa na nie w żaden sposób.

WAŻNE INFORMACJE DOTYCZĄCE OCHRONY DANYCH

W przypadku rejestrowania produktu firmy Dyson:

- Aby zarejestrować produkt i umożliwić nam obsługę gwarancyjną, musisz podać podstawowe informacje kontaktowe.
- Proces rejestracji obejmuje możliwość wyrażenia zgody na otrzymywanie od nas wiadomości. Jeśli wyrazisz zgodę na otrzymywanie wiadomości od firmy Dyson, wówczas będziemy wysłać szczegółowe informacje o ofertach specjalnych i powiadomienia o naszych innowacjach. Informacji kontaktowych nigdy nie sprzedamy innym firmom. Używamy ich tylko zgodnie z naszą polityką prywatności, która jest dostępna w naszej witrynie: [privacy.dyson.com](https://www.dyson.com/privacy)

CZ

JAK SPOTŘEBIČ DYSON POUŽÍVAT

NEŽ BUDETE POKRAČOVAT, PŘEČTĚTE SI „DŮLEŽITÁ BEZPEČNOSTNÍ UPOZORNĚNÍ“ V TOMTO NÁVODU K POUŽITÍ SPOTŘEBIČE DYSON.

ÚDRŽBA SPOTŘEBIČE DYSON

- Neprovádějte žádnou údržbu ani opravy, které nejsou popsány v tomto návodu k použití spotřebiče Dyson nebo které vám nebyly doporučeny zákaznickou linkou společnosti Dyson.
- Před řešením problémů se spotřebičem vždy odpojte zástrčku ze zásuvky. Pokud spotřebič nefunguje, nejprve ověřte, že je síťová zásuvka pod napětím a že je zástrčka správně zasunutá do zásuvky.

OVLÁDÁNÍ BEZ DÁLKOVÉHO OVLADAČE

- ZAPNUTÍ/VYPNUTÍ spotřebiče se provádí stisknutím tlačítka hlavního vypínače.
- Nastavení tahu vzduchu se provádí stisknutím a podržením tlačítka Hlavního vypínače. Tah vzduchu se postupně zvyšuje na maximum a poté se začne snižovat.
- Funkci oscilace a časovače nelze používat bez dálkového ovládání.

LED DISPLEJ

- Po 10 sekundách používání se sníží jas LED displeje (vypínač nezhasne).
- Stisknutím libovolného tlačítka kromě vypínače se jas opět zvýší.
- Vypínač nepoužívejte, protože byste vypnuli spotřebič.

ČASOVAČ

- Chcete-li nastavit časovač, stiskněte a podržte tlačítko časovače a vyberte požadovanou dobu. Po vypršení požadované doby spotřebič přejde do pohotovostního režimu. Pokud chcete časovač vypnout, prodlužte požadovanou dobu, dokud se nezobrazí dvě pomlčky.
- Po 10 sekundách nečinnosti se vypíná LED displej – to je funkce úspory energie, díky níž také spotřebič neobtěžuje v noci světlem.
 - Stisknutím libovolného tlačítka kromě vypínače se jas opět zvýší.
 - Pokud je zapnutý časovač, nemačkejte vypínač, protože byste kromě časovače vypnuli i samotný spotřebič.

VYMĚNITELNÉ SOUČÁSTI

VÝMĚNA BATERIE



POZOR

- Odšroubujte krytku baterie na dálkovém ovladači. Uvolněte základnu a vytáhněte baterii.
- Baterie nevkládejte obráceně ani je nezkratujte.
- Baterie se nepokoušejte rozebírat ani je nenabíjete. Baterie nevhazujte do ohně.
- Šrouby na dálkovém ovladači kromě každé našroubujte zpět.
- Při instalaci nové baterie postupujte podle pokynů výrobce baterie (typ baterie CR 2032).
- Bez dálkového ovladače není možné ovládat některé funkce (viz část „Ovládání bez dálkového ovladače“).

NEOMYVATELNÁ FILTRAČNÍ JEDNOTKA

- Tato filtrační jednotka je neomyvatelná a nerecyklovatelná.
- Při výměně filtrační jednotky postupujte podle uvedených kroků.
- Opomenutí výměny filtru při upozornění na nutnost jejího provedení může mít za následek změny chování spotřebiče a jeho vzhledu.
- Novou filtrační jednotku lze zakoupit na stránce www.dyson.com/filter.

INFORMACE K LIKVIDACI

- Spotřebiče společnosti Dyson jsou vyrobeny z velmi dobře recyklovatelných materiálů. Po skončení životnosti spotřebič zlikvidujte odpovědně, a pokud je to možné, nechte jej recyklovat.
- Baterii zlikvidujte nebo recyklujte v souladu s místními předpisy či nařízeními. Toto označení znamená, že by tento elektrospotřebič neměl být v zemích EU likvidován s běžným domovním odpadem. Aby nedocházelo k možnému

poškození životního prostředí nebo zdraví lidí nekontrolovanou likvidací odpadů, odpovědně elektrospotřebiče recyklujte, a podpořte tak udržitelné opakované využívání surovinových zdrojů. K vrácení použitého elektrospotřebiče využijte systémy vrácení a sběru nebo se spojte s prodejcem, u kterého jste elektrospotřebič zakoupili. Tato místa mohou elektrospotřebič odebrat k ekologicky bezpečné recyklaci.

- Použité baterie uchovávejte mimo dosah dětí, protože pro ně mohou být pro spolknutí nebezpečné.
- Tato filtrační jednotka je neomyvatelná a nerecyklovatelná.
- Použitý filtr zlikvidujte v souladu s místními předpisy či nařízeními.
- Před likvidací elektrospotřebiče z něj vyjměte baterii.

ZÁRUČNÍ PODMÍNKY

ZÁKAZNICKÁ LINKA SPOLEČNOSTI DYSON DĚKUJEME, ŽE JSTE ZAKOUPILI SPOTŘEBIČ DYSON.

Po registraci dvouleté záruky vám budou podle záručních podmínek hrazeny díly ke spotřebiči Dyson a související práce (kromě filtrů) po dobu 2 let od data nákupu. Máte-li ke svému spotřebiči Dyson jakékoli otázky, zatelefonujte na zákaznickou linku společnosti Dyson nebo nás kontaktujte prostřednictvím webových stránek Dyson. Připravte si sériové číslo spotřebiče a údaje o místě a datu jeho koupě.

Na stránkách www.dyson.cz najdete online nápovědu, obecné rady a užitečné informace o společnosti Dyson.

Výrobní číslo naleznete na spodní straně spotřebiče.

Vyžaduje-li spotřebič Dyson nějakou opravu, kontaktujte zákaznickou linku společnosti Dyson, abychom vás mohli informovat o dostupných možnostech. Pokud je váš spotřebič Dyson v záruce a oprava je kryta zárukou, bude oprava zcela bezplatná.

ZAREGISTRUJTE SE JAKO MAJITEL SPOTŘEBIČE DYSON

Abychom vám mohli zajistit rychlý a efektivní servis, zaregistrujte se jako majitel spotřebiče Dyson. Můžete tak učinit třemi způsoby:

- Online na webových stránkách www.dyson.cz/register.
- Telefonicky na zákaznické lince společnosti Dyson s číslem 491 512 083.
- Vyplníte formulář a pošlete jej na naši adresu.

Tímto potvrdíte vlastnictví vašeho spotřebiče Dyson pro případ pojistné události a umožníte nám kontaktovat vás v případě potřeby.

LIMITOVANÁ DVOULETÁ ZÁRUKA PODMÍNKY LIMITOVANÉ ZÁRUKY SPOLEČNOSTI DYSON V DÉLCE 2 LET

NA CO SE VZTAHUJE ZÁRUKA

- Oprava nebo výměna spotřebiče Dyson (podle uvážení společnosti Dyson), bude-li shledán vadným v důsledku vady materiálu, provedení nebo funkce do 2 let od data nákupu nebo dodání (nebude-li některý díl k dispozici nebo se již nebude vyrábět, společnost Dyson jej vymění za funkční náhradní díl).
- Byl-li tento spotřebič prodán v zemi mimo EU, tato záruka bude platná pouze v případě, že spotřebič bude používán v zemi, kde byl zakoupen.
- Byl-li spotřebič zakoupen na území EU, tato záruka bude platná pouze v případě, že (i) spotřebič bude používán v zemi, kde byl zakoupen, nebo (ii) spotřebič bude používán v Rakousku, Belgii, Francii, Německu, Irsku, Itálii, Nizozemsku, Španělsku nebo Velké Británii a příslušný model se v dané zemi prodává ve verzi pro stejné jmenovité napětí.

NA CO SE ZÁRUKA NEVZTAHUJE

- Výměna filtru. Na filtr spotřebiče se záruka nevztahuje.
 - Společnost Dyson neposkytuje záruku na opravu nebo výměnu spotřebiče, pokud k závadě došlo v důsledku následujících situací:
 - Poškození způsobená tím, že nebyla prováděna doporučená údržba spotřebiče.
 - Náhodné poškození, závady způsobené nedbalým používáním nebo nedbalou údržbou, nesprávným používáním, v důsledku zanedbání, nedbalého provozu nebo manipulací se spotřebičem v rozporu s návodem k použití spotřebiče Dyson.
 - Použití spotřebiče pro jiné účely než pro běžné použití v domácnosti.
 - Použití součástí nesmontovaných nebo neinstalovaných v souladu s pokyny společnosti Dyson.
 - Použití jiných než originálních součástí a příslušenství značky Dyson.
 - Nesprávné montáže (s výjimkou montáže pracovníkem společnosti Dyson).
 - Opravy či úpravy neprovedených společností Dyson nebo jejími autorizovanými poskytovateli služeb.
 - Ucpání — bližší informace jak hledat a uvolňovat ucpaná místa viz ilustrace v části „Uvolňování ucpání“ v tomto návodu k obsluze spotřebiče Dyson.
 - Běžné opotřebení (např. pojistky atp.).
 - Snížení kapacity baterie z důvodu jejího stáří nebo opotřebení (pokud přichází v úvahu).
- Máte-li jakékoli pochybnosti ohledně toho, na co se vaše záruka vztahuje, volejte zákaznickou linku společnosti Dyson.

ZÁRUČNÍ PODMÍNKY

- Záruka nabývá platnosti v den nákupu (nebo v den dodání, pokud k němu došlo později).
- Před započátkem záruční opravy je nutno předložit originály záručního listu a prodejního dokladu. Bez předložení těchto dokladů bude oprava účtována jako mimozáruční. Proto si prodejní doklad a záruční list pečlivě uschovejte.
- Všechny práce smí provádět pouze společnost Dyson nebo její autorizovaní poskytovatelé služeb.
- Veškeré vyměněné součásti v rámci záruční opravy se stávají majetkem společnosti Dyson.
- Oprava nebo výměna vašeho spotřebiče Dyson prodlužuje platnost záruky o dobu, po kterou byl spotřebič v záruční opravě.
- Záruka poskytuje výhody, které jdou nad rámec vašich zákonných spotřebitelských práv a nijak je neomezuje.

DÜLEZÍTÉ INFORMACE O OCHRANĚ ÚDAJŮ

Při registraci spotřebiče Dyson:

- Bude třeba, abyste nám poskytlí základní kontaktní údaje, abychom mohli registrovat váš spotřebič a podporovat záruku na něj.
- Po registraci budete mít možnost si vybrat, zda od nás chcete dostávat různá sdělení. Pokud se přihlásíte k odběru sdělení od společnosti Dyson, budeme vám zasílat podrobnosti o speciálních nabídkách a zprávy o našich novinkách. Údaje, které nám sdělíte, nikdy neprodáme třetí osobám a budeme je používat pouze v souladu s našimi zásadami ochrany osobních údajů, které jsou k dispozici na našem webu privacy.dyson.com.

HU

A DYSON KÉSZÜLÉK HASZNÁLATA KÉRJÜK, HOGY MIELŐTT TOVÁBBLÉP, OLVASSA EL A DYSON MŰKÖDTETÉSI KÉZIKÖNYVÉBEN A „FONTOS BIZTONSÁGI ÖVINTÉZKEDÉSEK” CÍMŰ RÉSZT.

A DYSON KÉSZÜLÉK KARBANTARTÁSA

- Ne hajtson végre semmilyen olyan karbantartási vagy javítási munkálatot, amely nem szerepel a Dyson működtetési kézikönyvében, vagy amelyet nem a Dyson ügyfélszolgálat javasolt.
- Mindig húzza ki a hálózati tápkábel, mielőtt megvizsgálja a készüléket. Ha a készülék nem működik, először mindig ellenőrizze, hogy van-e hálózati feszültség a konnektorban, és hogy a tápkábel megfelelően csatlakozik-e az aljzatba.

IRÁNYÍTÁS TÁVVEZÉRLŐ NÉLKÜL

- A készülék be- vagy kikapcsolásához nyomja meg a készülék tápellátás gombját.
- A légáramlás beállításához nyomja meg és tartsa lenyomva a készülék készenléti gombját. A légáramlás felgyorsul a maximumig, majd elkezd lassulni.
- Az oszcilláló funkció és a kikapcsolási időzítő csak a távvezérlővel működtethető.

LED KIJELZŐ

- A LED kijelző 10 másodpercnyi használatot követően elhomályosodik (a tápellátás gomb nem homályosodik el).
- Az újra aktiváláshoz nyomja meg bármelyik a készenléti be-/kikapcsoló gombtól eltérő gombot.
- Ne nyomja meg a készenléti be-/kikapcsoló gombot, mert azzal kikapcsolja a készüléket.

KIKAPCSOLÁSI IDŐZÍTŐ

A kikapcsolási időzítő beállításához nyomja meg és tartsa nyomva az időzítő gombot, és válassza ki a kívánt időtartamot. Amikor az idő lecsökken nullára, a készülék készenléti üzemmódba vált. A funkció kikapcsolásához növelje az időtartamot, amíg meg nem jelenik két vonal.

- A LED kijelző 10 másodperc inaktivitás után, energiatakarékossági célból és a zavaró fények elkerülése érdekében kikapcsol.
- Az újra aktiváláshoz nyomja meg bármelyik a készenléti be-/kikapcsoló gombtól eltérő gombot.
- Amikor az időzítő be van kapcsolva, ne nyomja meg a készenléti be-/kikapcsoló gombot, mert kikapcsolja a készüléket, ezzel együtt a kikapcsolási időzítőt is.

CSERÉLHETŐ ALKATRÉSZEK

AZ ELEM CSERÉJE

VIGYÁZAT

- Csavarja ki a távvezérlő elemtartójának csavarját. Mozgassa meg és húzza ki a tartót az elem eltávolításához.
- Ne helyezze be fordítva, és ne zárja rövidre az elemeket.
- Ne próbálja szétszedni vagy feltölteni az elemeket. Tartsa távol nyílt lángtól.
- Mindig csavarozza vissza a távvezérlőbe a csavarokat.
- Új elem behelyezésekor kövesse a gyártó utasításait (CR 2032 típusú elem).
- A távvezérlő nélkül korlátozottan működtetheti a készüléket (lásd: „Irányítás távvezérlő nélkül”).

NEM MOSHATÓ SZŰRŐEGYSÉG

- A szűrőegység nem mosható és nem újrahasznosítható.
- A szűrőegység cseréjéhez kövesse a bemutatott lépéseket.
- Ha nem cseréli ki a szűrőt, amikor erre vonatkozó kérést kap, megváltozhat a termék teljesítménye és megjelenése.
- Új szűrőegységet a www.dyson.com/filter weboldalon rendelhet.

ÁRTALMATLANÍTÁSI TUDNIVALÓK

- A Dyson termékei nagymértékben újrahasznosítható anyagokból készülnek. Lehetőleg gondoskodjon a készülék újrahasznosításáról.
- Az akkumulátort a helyi szabályozásnak és előírásoknak megfelelően ártalmatlanítsa vagy hasznosítsa újra.
- Ez a jelzés azt mutatja, hogy a terméket az EU-ban nem szabad más háztartási hulladékkal együtt kidobni. Az ellenőrzetlen hulladéklerakásnak a környezetre vagy az emberi egészségre esetlegesen gyakorolt negatív hatását megelőzendő felelősségteljesen gondoskodjon a leselejtezésről, hogy elősegítse az anyagi források fenntartható újrahasznosítását. A használt készülék visszajuttatásához vegye igénybe a visszaveteli és gyűjtési rendszert, vagy forduljon ahhoz a kereskedőhöz, akinél a terméket vásárolta. A kereskedő gondoskodni fog a termék környezetre ártalmatlan módon történő újrahasznosításáról.
- A használt elemeket tartsa távol gyermekektől, mert lenyelés esetén a lemerült elemek is okozhatnak súlyos egészségkárosodást.
- A szűrőegység nem mosható és nem újrahasznosítható.
- A használt szűrőegységet a helyi szabályozásnak és előírásoknak megfelelően ártalmatlanítsa.
- Mielőtt a terméket leselejtezi, távolítsa el belőle az akkumulátort.

GARANCIÁLIS FELTÉTELEK

A DYSON ÜGYFÉLSZOLGÁLATA

KÖSZÖNJÜK, HOGY A DYSON KÉSZÜLÉKÉT VÁLASZTOTTA.

Miután regisztrált a 2 éves ingyenes garanciára, Dyson készülékére (a szűrők kivételével) 2 éves alkatrész- és javítási garanciát nyújtunk a vásárlás napjától kezdődően, a garanciális feltételekben leírtak szerint. Ha kérdése van Dyson készülékével kapcsolatban, hívja a Dyson ügyfélszolgálatát, és adja meg a készülék sorozatszámát, valamint a vásárlás helyét és időpontját. A legtöbb kérdés megválaszolható telefonon, az ügyfélszolgálat felkészült munkatársainak segítségével.

Kérjük, látogasson el a www.dyson.hu oldalra, ahol többek között a következőket találja: online segítség, általános tippek és hasznos információk a Dysonról.

A sorszámot a készülék alján lévő adattáblán találja meg.

Ha Dyson készüléke javításra szorul, hívja a Dyson ügyfélszolgálatát, hogy megbeszélhessük a lehetőségeket. Ha Dyson készüléke még garanciális, és abba az adott javítás is beletartozik, a javítás térítésmentes.

KÉRJÜK, REGISZTRÁLJA A TULAJDONÁBAN LÉVŐ DYSON KÉSZÜLÉKET

Ahhoz, hogy gyors és hatékony segítséget tudjunk Önnek nyújtani, kérjük, regisztrálja a Dyson készülékét. Ezt a következőképpen teheti meg:

- Hívja fel telefonon a Dyson ügyfélszolgálatát a +36 (1) 248-0095-ös telefonszámon.
- Töltse ki a mellékelt űrlapot, és küldje el nekünk postán. Ezzel megerősíti azt, hogy Dyson készülékének Ön a tulajdonosa, ami biztosítja a veszteség esetén hasznos, valamint lehetővé teheti számunkra, hogy szükség esetén kapcsolatba lépjünk Önnel.

2 ÉVES KORLÁTOZOTT GARANCIA

A DYSON 2 ÉVES KORLÁTOZOTT GARANCIA FELTÉTELEI

AMIT FEDEZ

- A Dyson készülék javítását vagy cseréjét (a Dyson szerviz belátása szerint), amennyiben hibás anyagok, kivitelezés vagy funkció miatt nem működik megfelelően a megrendelést vagy kiszállítást követő 2 éven belül (ha valamely alkatrész már nem kapható, akkor a Dyson egy funkciójában megfelelő cserealkatrésszel pótolja azt).
- Ha a készüléket az EU-n kívül értékesítik, akkor a garancia csak akkor érvényes, ha azt az értékesítés országában használják.
- Ha a készüléket az EU-n belül értékesítik, akkor a garancia csak akkor érvényes, ha azt (i) az értékesítés országában használják vagy (ii) azt Ausztriában, Belgiumban, Franciaországban, Németországban, Írországon, Olaszországban, Hollandiában, Spanyolországban vagy az Egyesült Királyságban használják, és ha az adott országban ezzel a termékkel azonos névleges feszültségű terméket forgalmazunk.

AMIT NEM FEDEZ

- Csereszűrők. A garancia nem terjed ki a készülék szűrőjére.
- A Dyson által vállalt termékjavítási vagy cseregarancia nem vonatkozik az alábbi esetekre:
 - A készülék javasolt karbantartásának elmulasztásából eredő károk.
 - Baleset következtében történt meghibásodások, gondatlan vagy nem rendeltetésszerű, a Dyson működtetési kézikönyvben megadottaktól eltérő használat miatt bekövetkezett meghibásodások.
 - Ha a készüléket nem általános háztartási célokra használták.
 - A Dyson utasításainak nem megfelelően összeszerelt vagy beszerelt alkatrészek használatából fakadó meghibásodások.
 - Olyan alkatrészek és kiegészítők használatából adódó károsodások, amelyek nem eredeti Dyson termékek.
 - Hibás beszerelés (kivéve, ha azt a Dyson hivatalos márkaszervize végezte).
 - Nem a Dyson vagy a Dyson hivatalos márkaszervize által végzett javítások és módosítások.
 - Eltömlődések – Az eltömlődések megtalálásával és elhárításával kapcsolatos tudnivalókat megtalálja a Dyson működtetési kézikönyv „Eltömlődés megszüntetése” című részében.
 - Normál elhasználódás és kopás (pl. biztosíték stb.).
 - Az elem lemerülési idejének az akkumulátor korából vagy használatából adódó csökkenése (adott esetben).
- Ha kétségei vannak azzal kapcsolatban, hogy mit fedez a garancia, forduljon a Dyson ügyfélszolgálatához.

ÖSSZEFOGLALÁS

- A garancia a vásárlás napján életbe lép (amennyiben az áru átvétele a megrendelést követő későbbi időpontban történik, úgy az átvétel időpontját kell figyelembe venni).
- Örizzem meg minden (eredeti vagy későbbi) garancialevelet és vásárlást igazoló bizonylatot, és még a javítás megkezdése előtt mutassa azt be a márkaszerviz munkatársának, egyéb esetben a javításért a szerviz munkadíjat számolhat fel.
- Minden javítási munkát a Dyson vagy hivatalos márkaszervize fog elvégezni az Ön készülékén.
- Minden a javítás alatt kicserélt alkatrész a Dyson tulajdonába kerül.
- A Dyson által elvégzett garanciális javítások és cserék nem járnak a garancia időtartamának meghosszabbításával.
- A garancia plusz szolgáltatásokat jelent és nem befolyásolja a vásárló alapvető törvény adta jogait.

FONTOS ADATVÉDELMI INFORMÁCIÓK

A megvásárolt Dyson termék regisztrálásakor:

- Meg kell adnia az alapvető kapcsolattartási adatait, hogy regisztrálhassa a terméket, és lehetővé tegye számunkra a garanciaállalást.
- Regisztráláskor választhat, hogy szeretne-e hírleveleket kapni tőlünk. Ha feliratkozik a Dyson hírleveleire, el fogjuk küldeni Önnek a különleges ajánlatainkkal és a legújabb innovációinkkal kapcsolatos részletes tájékoztatásokat és híreket. Adatait soha nem értékesítjük harmadik feleknek, és az Ön által megadott adatokat kizárólag a webhelyünkön elérhető adatvédelmi szabályzatban foglaltaknak megfelelően használjuk: privacy.dyson.com.

UPORABA NAPRAVE DYSON

PROSIMO, DA PRED NADALJEVANJEM PREBERETE »POMEMBNA VARNOSTNA NAVODILA« V TEM DYSONOVEM PRIROČNIKU ZA UPORABO.

NEGA NAPRAVE DYSON

- Ne opravljajte drugega vzdrževanja ali popravil kot tistih, ki so prikazana v tem Dysonovem priročniku za uporabo. Opravljajte jih, kot vam svetujejo na Dysonovih številkah za pomoč.
- Preden se lotite ugotavljanja težav, obvezno izvlecite vtič iz omrežne vtičnice. Če naprava ne deluje, najprej preverite, ali je na omrežni vtičnici napetost in ali je vtič pravilno vstavljen.

UPORABA BREZ DALJINSKEGA UPRAVLJALNIKA

- Za VKLOP/IZKLOP pritisnite tipko Standby na napravi.
- Za nastavitve pretoka zraka pritisnite in držite pritisnjeno tipko Standby na napravi. Pretok zraka najprej naraste do največjega in se šele nato zmanjša.
- Funkcije osciliranja in časovnika spanca ni mogoče uporabljati brez daljinskega upravljalnika.

ZASLON LED

- Zaslon LED se bo samodejno zatemnil po 10 sekundah (gumb za vklop nima zatemnitve).
- Pritisnite katerokoli tipko za reaktivacijo (razen ON/OFF).
- Ne pritisčajte tipke ON/OFF, ker boste s tem izključili napravo.

ČASOVNIK ZA PREKLOP V NAČIN SPANJA

Če želite nastaviti časovnik za preklop v način spanja, pritisnite in držite gumb časovnika, da izberete zeleni čas. Ko časovnik doseže vrednost nič, naprava preklopi v način pripravljenosti. Če ga želite preklicati, povečujte čas, dokler se ne pojavita dve črtici.

- Osvetlitev LED se bo samodejno ugasnila po 10 sekundah neaktivnosti, zaradi zagotavljanja večje energijske učinkovitosti in osvetlitev ne bo motila v nočnem času.
- Pritisnite katerokoli tipko za reaktivacijo (razen ON/OFF).
- Če je nastavljen časovnik za preklop v način spanja, ne pritisčajte tipke ON/OFF, ker boste tako izključili napravo in tudi nastavitve.

ZAMENLJIVI DELI

ZAMENJAVA BATERIJE



POZOR

- Odvijte pokrov predelka za baterijo na daljinskem upravljalniku. Popustite nosilec in ga izvlecite, da odstranite baterijo.
- Pazite, da baterij ne namestite napačno ali povzročite kratkega stika.
- Baterije ne skušajte razstavljati ali polniti. Z baterijo se ne približujte ognju.
- Vedno ponovno pričrivate vijake v daljinskem upravljalniku.
- Pri nameščanju nove baterije (baterije tipa CR 2032) ravnajte po navodilih proizvajalca baterije.
- Brez daljinskega upravljalnika so na voljo le omejene funkcije (glejte točko »Uporaba brez daljinskega upravljalnika«).

NEPRALNA ENOTA FILTRA

- Enota filtra je nepralna in je ni mogoče reciklirati.
- Za zamenjavo enote filtra upoštevajte prikazane korake.
- Če filtra ne zamenjate, ko ste pozvani, se lahko učinkovitost delovanja in videz izdelka spremenita.
- Novo enoto filtra lahko kupite na naslovu www.dyson.com/filter.

INFORMACIJE O ODSTRANJEVANJU

- Izdelki Dyson so izdelani iz visokokakovostnih materialov, ki jih je mogoče reciklirati. Izdelek odstranite odgovorno in, kjer je mogoče, reciklirajte.
- Baterijo odstranite ali reciklirajte skladno z lokalnimi odloki ali pravilniki. Ta oznaka kaže, da tega izdelka v EU ne smete odstranjevati skupaj s preostalimi gospodinjstvi odpadki. Da bi preprečili morebitno škodo za okolje ali človeško zdravje zaradi nenadzorovanega odstranjevanja odpadkov, ta izdelek odgovorno reciklirajte in s tem spodbujajte trajnostno uporabo materialnih virov. Če želite vrniti uporabljeno napravo, uporabite sisteme za vračilo in zbiranje ali se obrnite na prodajalca, pri katerem ste kupili izdelek. Ti lahko prevzamejo izdelek za okolju varno recikliranje.
- Izrabljene baterije hranite zunaj dosega otrok, saj lahko ob zaužitju povzročijo poškodbe.
- Enota filtra je nepralna in je ni mogoče reciklirati.
- Porabljen filter odstranite skladno z lokalnimi odloki in predpisi.
- Preden napravo zavržete, morate iz nje odstraniti baterijo.

DOLOČILA IN POGOJI GARANCIJE

DYSONOVA POMOČ UPORABNIKOM

HVALA, KER STE SE ODLOČILI ZA NAKUP NAŠEGA IZDELKA. Potem ko ste registrirali 2-letno brezplačno garancijo, krije za dele in popravilo (brez filtrov) po določilih v tej garanciji za vaš aparat Dyson velja 2 leti od datuma nakupa. Če imate kakršna koli vprašanja glede aparata Dyson, pokličite tehnično podporo Dyson in navedite serijsko številko aparata ter podrobno lokacijo in datum nakupa. Večino vprašanj je mogoče rešiti po telefonu z našimi sodelavci za tehnično podporo pri Dysonu. Ali pa obiščite stran www.dyson.si za spletno pomoč, splošne nasvete in koristne informacije o podjetju Dyson. Serijsko številko najdete na napisni ploščici na dnu naprave. Če naprava potrebuje servis, pokličite Dysonovo številko za pomoč uporabnikom in osebje prosite za nasvet glede možnosti. Če je naprava še v garanciji in če ta krije potrebno popravilo, bo popravilo za vas brezplačno.

PROSIMO, REGISTRIRAJTE SE KOT LASTNIK DYSONOVEGA IZDELKA

Registrirajte se kot lastnik naprave Dyson, da vam bomo lahko zagotavljali takojšnje in učinkovite storitve. To lahko naredite na tri načine:

- Prek spleta na www.dyson.si.
- Po telefonu s klicem tehnične podpore na 386 4 537 66 00.
- Izpolnite priložen obrazec in nam ga pošljite.

To velja kot potrdilo o lastništvu Dysonove naprave v primeru zavarovane škode in nam omogoča, da z vami stopimo v stik.

OMEJENA 2-LETNA GARANCIJA DOLOČILA IN POGOJI DYSONOVE OMEJENE 2-LETNE GARANCIJE

GARANCIJA KRIJE

- Popravilo ali zamenjavo vaše naprave (po izbiri Dysona), če se naprava pokvari zaradi napake v materialu, izdelavi ali delovanju v dveh letih od nakupa ali dostave (če kateri koli del ni več na voljo ali se ne izdeluje več, ga bo Dyson zamenjal z ustreznim nadomestnim delom).
- Če je bila ta naprava prodana v državo, ki ni članica EU, bo ta garancija veljavna, samo če je bila naprava uporabljena v državi, kamor je bila prodana.
- Če je bila naprava prodana v državo članico EU, bo garancija veljavna le, (i) če je bila naprava uporabljena v državi, kamor je bila prodana, ali (ii) če je bila naprava uporabljena v Avstriji, Belgiji, Franciji, Nemčiji, na Irskem, v Italiji, na Nizozemskem, v Španiji ali Veliki Britaniji ter če je takšna naprava v prosti prodaji v državi in če omrežna napetost v državi odgovarja nazivni napetosti naprave.

GARANCIJA NE KRIJE

- Nadomestnih filtrov. Filtra naprave garancija ne pokriva. Dysonova garancija ne krije popravila ali zamenjave izdelka, če je okvara nastala zaradi:
- Poškodb, ki jih lahko povzroči neizvajanje priporočenega vzdrževanja naprave.
- Naključne škode, okvar, ki so posledica malomarne uporabe ali vzdrževanja, nepravilne uporabe, zanemarjanja, nepredvidne uporabe ali ravnanja z napravo, ki ni skladno z Dysonovim priročnikom za uporabo.
- Uporabe naprave za katerikoli drug namen, razen za običajne gospodinjstvske namene.
- Uporabe delov, ki niso sestavljeni ali montirani skladno z Dysonovimi navodili.
- Uporabe delov in nastavkov, ki niso originalni Dysonovi izdelki.
- Nepravilne namestitve (razen če jo je opravil Dyson).
- Popravil ali predelav, ki jih ne izvede Dyson ali njegovi pooblaščenki zastopniki.
- Blokade – za podrobnosti o iskanju in odpravljanju blokad si oglejte slike in razdelek 'Odstranjevanje blokad' v tem Dysonovem priročniku za uporabo.
- Običajne obrabe (varovalka itd.).
- Hitrejšo praznjenje baterije zaradi starosti ali izrabe baterije (kjer je to veljavno). Če niste prepričani, kaj krije vaša garancija, pokličite Dysonovo službo telefonske pomoči.

POVZETEK KRITJA

- Garancija začne veljati na dan nakupa (ali na dan dostave, če je ta poznejši).
- Predložiti morate dokazilo o dostavi/nakup, preden se popravilo vaše naprave lahko začne. Brez dokazila se vse delo zaračuna. Prosimo, shranite račun ali dobavnico.
- Vsa dela bo izvedel Dyson ali njegovi pooblaščenki zastopniki.
- Vsi zamenjani deli postanejo last Dysona.
- Garancijsko obdobje se ne bo podaljšalo zaradi popravila ali zamenjave naprave v garanciji.
- Garancija nudi dodatne ugodnosti, ki ne vplivajo na pravice, ki jih imate po zakonu kot potrošnik.

INFORMACIJE O ZAŠČITI POMEMBNIH PODATKOV

- Pri registraciji izdelka Dyson:
- Za registracijo in garancijo vašega izdelka potrebujemo vaše osnovne kontaktne podatke.
- Ob registraciji lahko izberete, ali želite prejemati naša obvestila. Če se boste odločili za prejetje obvestil družbe Dyson, boste prejeli podrobnosti o posebnih ponudbah in novice o naših najnovejših inovacijah. Vaših podatkov ne bomo izročili tretjim osebam. Uporabljali bomo le tiste informacije, ki nam jih boste zaupali, kot je to določeno v pravilniku o zasebnosti na naši spletni strani privacy.dyson.com.

HR

UPOTREBA UREĐAJA TVRTKE DYSON

PROČITAJTE „VAŽNE SIGURNOSNE UPUTE“ U OVOM PRIRUČNIKU ZA UPOTREBU TVRTKE DYSON PRIJE NEGO LI NASTAVITE.

ČUVANJE UREĐAJA TVRTKE DYSON

- Ne obavljate radove održavanja ili popravaka osim onih koji su prikazani u ovom Priručniku za upotrebu tvrtke Dyson ili koji su preporučeni od korisničke podrške tvrtke Dyson.
- Uvijek isključite utikač iz utičnice prije provjere problema. Ako uređaj ne radi, najprije provjerite ima li struje u utičnici napajanja te je li utikač pravilno umetnut u utičnicu.

UPRAVLJANJE BEZ DALJINSKOG UPRAVLJAČA

- Pritisnite gumb za uključivanje na uređaju kako biste ga UKLUČILI/ISKLUČILI. Pritisnite i zadržite gumb za stanje mirovanja na uređaju kako biste prilagodili protok zraka. Prije smanjenja protoka zraka maksimalno će se povećati.
- Funkcijama oscilacije i mjerača vremena za isključivanje ne može se upravljati bez daljinskog upravljača.

LED ZASLON

- LED zaslon prigušiti će se nakon 10 sekundi upotrebe (gumb za uključivanje se ne prigušuje).
- Pritisnite bilo koji gumb, osim gumba za UKLJUČIVANJE/ISKLUČIVANJE stanja mirovanja kako biste ponovno aktivirali uređaj.
- Nemojte pritisnuti UKLJUČIVANJE/ISKLUČIVANJE stanja mirovanja jer će to isključiti uređaj.

MJERAČ VREMENA ZA ISKLJUČIVANJE

Kako biste postavili mjerač vremena za isključivanje, odaberite željeno vrijeme. Kad vrijeme dođe do nule, uređaj će prijeći u stanje mirovanja. Kako biste ponijeli, povećavajte vrijeme dok se ne pojave dvije crtice.

- LED zaslon isključit će se nakon 10 sekundi neaktivnosti – to je značajka uštede energije te i sprječava ometanje svjetlom tijekom noći.
- Pritisnite bilo koji gumb, osim gumba za UKLJUČIVANJE/ISKLUČIVANJE stanja mirovanja kako biste ponovno aktivirali uređaj.
- Kad je brojač vremena za isključivanje UKLJUČEN, nemojte pritisnuti stanje mirovanja UKLJUČENO/ISKLUČENO jer će to isključiti uređaj, a također i brojač vremena za isključivanje.

ZAMJENJIVI DIJELOVI

ZAMJENA BATERIJE



OPREZ

- Odvijte prefinac za baterije na daljinskom upravljaču. Olabavite dno i povucite kako biste uklonili bateriju.
- Baterije nemojte postaviti naopako niti izazivati kratki spoj.
- Ne pokušavajte rastaviti ili napuniti baterije. Držite podalje od vatre.
- Uvijek ponovno vratite vijke u daljinsku upravljač.
- Slijedite upute proizvođača baterije kad postavljate nove baterije (vrsta baterije CR 2032).
- Bez daljinskog upravljača dostupna je ograničena funkcionalnost (vidjeti 'UPRAVLJANJE BEZ DALJINSKOG UPRAVLJAČA').

NEPERIVA JEDINICA FILTRA

- Jedinica filtra nije periva i ne može se reciklirati.
- Ova oznaka znači da se proizvod ne smije odlagati s drugim otpadom iz kućanstva u cijeloj Europskoj uniji. Da biste spriječili moguće štete za okoliš ili ljudsko zdravlje zbog nekontroliranog odlaganja otpada, reciklirajte uređaj na odgovoran način kako biste promicali ponovnu uporabu materijalnih resursa.
- Ako se filter ne zamijeni kad je to naznačeno, može doći do promjena u učinkovitosti i izgledu proizvoda.
- Nova jedinica filtra može se kupiti na adresi: www.dyson.com/filter.

INFORMACIJE O ODLAGANJU

- Dyson proizvodi izrađeni su od recikliranih materijala visoke kvalitete. Reciklirajte ako je to moguće.
- Bateriju odložite ili reciklirajte u skladu s lokalnim propisima.
- Ova oznaka znači da se proizvod ne smije odlagati s drugim otpadom iz kućanstva u cijeloj Europskoj uniji. Da biste spriječili moguće štete za okoliš ili ljudsko zdravlje zbog nekontroliranog odlaganja otpada, reciklirajte uređaj na odgovoran način kako biste promicali ponovnu uporabu materijalnih resursa. Za povrat iskorištenog uređaja upotrijebite sustave povrata i prikupljanja ili se obratite maloprodajnom centru u kojem ste kupili proizvod. Maloprodajni centar može preuzeti proizvod radi ekološki sigurnog recikliranja.
- Iskorištene baterije držite podalje od djece jer i dalje mogu naškoditi djeci ako se progutaju.
- Jedinica filtra nije periva i ne može se reciklirati.
- Iskorišteni filter odložite u skladu s lokalnim propisima.
- Bateriju treba izvaditi iz proizvoda prije odlaganja.

UVJETI I ODREDBE JAMSTVA

KORISNIČKA PODRŠKA TVRTKE DYSON

ZAHVALJUJEMO VAM NA ODABIRU UREĐAJA DYSON.

Nakon registriranja svojeg besplatnog 2-godišnjeg jamstva, vaš Dyson uređaj bit će obuhvaćen jamstvom za dijelove i servisiranje (ne uključujući filtre) 2 godine od datuma kupnje, podložno uvjetima u jamstvu. Ako imate bilo kakva pitanja o svojem Dyson uređaju, nazovite korisničku podršku tvrtke Dyson te navedite serijski broj i pojedinosti o mjestu i vremenu kupnje uređaja. Većina se pitanja može riješiti telefonski pomoću našeg osoblja korisničke podrške tvrtke Dyson.

Možete i posjetiti www.dyson.com i potražiti pomoć putem interneta te pregledati opće savjete i korisne informacije o tvrtki Dyson. Serijski broj nalazi se na pločici s tehničkim podacima na dnu uređaja. Ako je vašem Dyson uređaju potreban servis, nazovite korisničku podršku kako biste mogli razgovarati o dostupnim mogućnostima. Ako je vaš Dyson uređaj pod jamstvom i popravak je obuhvaćen, bit će popravljen bez naplate.

REGISTRIRAJTE SE KAO VLASNIK UREĐAJA TVRTKE DYSON

Kako biste nam pomogli da osiguramo da dobijete brzu i učinkovitu uslugu, registrirajte se kao vlasnik uređaja tvrtke Dyson. Tri su moguća načina da to učinite:

- Mrežno na: www.dyson.com/register.
- Telefonskim pozivom korisničkoj podršci tvrtke Dyson na broju: 385 1 6401 204.
- Ispunite priloženi formular i pošaljite nam ga poštom. Time ćete potvrditi vlasništvo uređaja tvrtke Dyson u slučaju gubitka uređaja i aktiviranja osiguranja te nam omogućiti da vas kontaktiramo u slučaju potrebe.

OGRANIČENO 2-GODIŠNJE JAMSTVO

UVJETI I ODREDBE 2-GODIŠNJEG OGRANIČENOG JAMSTVA TVRTKE DYSON

ŠTO JE OBUHVAĆENO

- Popravak ili zamjena uređaja Dyson (prema nahođenju tvrtke Dyson) ako se utvrdi da je neispravan zbog neispravnih materijala, izrade ili funkcioniranja u

roku od 2 godina od kupnje ili isporuke (ako određeni dio više nije dostupan ili se više ne proizvodi, tvrtka Dyson zamijenit će ga funkcionalnim zamjenskim dijelom).

- Kada se ovaj uređaj prodaje izvan Europske unije, ovo jamstvo vrijedi samo ako se on instalira i koristi u državi u kojoj je prodan.
- Kada se ovaj uređaj prodaje u Europskoj uniji, ovo jamstvo vrijedi samo i ako se on koristi u državi u kojoj je prodan ili i. ako se uređaj instalira i koristi u Austriji, Belgiji, Francuskoj, Njemačkoj, Irskoj, Italiji, Nizozemskoj, Španjolskoj ili Ujedinjenom Kraljevstvu, a u predmetnoj se državi prodaje isti model koji koristi jednaki nominalni napon.

ŠTO NIJE OBUHVAĆENO

- Zamjenski filteri. Filter uređaja nije obuhvaćen jamstvom.
- Dyson ne jamči popravak ni zamjenu proizvoda ako su uzroci kvara sljedeći:
 - Oštećenje prouzročeno neprovođenjem preporučenog održavanja uređaja;
 - Slučajno oštećenje, neispravnosti izazvane nemarnom upotrebom ili održavanjem, nemar, neoprezno rukovanje ili upravljanje uređajem koje nije u skladu s priručnikom za upotrebu tvrtke Dyson;
 - Upotreba uređaja za bilo što osim uobičajenih primjena u kućanstvu;
 - Uporaba dijelova koji nisu sastavljeni ili instalirani u skladu s uputama tvrtke Dyson;
 - Uporaba dijelova i pribora koji nisu originalne komponente tvrtke Dyson;
 - Neispravna instalacija (osim ako je nije provela tvrtka Dyson);
 - Popravci ili izmjene provedeni od osoba koje nisu tvrtka Dyson ili njezini ovlašteni zastupnici;
 - Blokade – Pojedinosti o načinu traženja i uklanjanja blokada potražite na slikama i u odjeljku „Uklanjanje blokada“ u ovom Priručniku za upotrebu tvrtke Dyson;
 - Uobičajeno trošenje i habanje (npr. osigurači itd.);
 - Skraćivanje vremena trošenja baterije zbog vijeka ili upotrebe baterije (ako je primjenjivo).
- Ako niste sigurni što je pokriveno jamstvom, obratite se tvrtki Dyson.

SAŽETAK INFORMACIJA O POKRIĆU JAMSTVOM

- Jamstvo stupa na snagu na datum kupnje (ili datum isporuke ako je to kasnije). Morate osigurati dokaz o (originalnoj i svakoj naknadnoj) isporuci/kupnji prije nego što bude moguće izvođenje bilo kakvih radova na uređaju Dyson. Bez tih dokaza zaračunat će se svi obavljani radovi. Čuvajte potvrdu ili obavijest o isporuci.
- Tvrtka Dyson ili njezini ovlašteni agenti obaviti će sve radove.
- Svi dijelovi vraćeni tvrtki Dyson radi zamjene postaju vlasništvo tvrtke Dyson.
- Popravak ili zamjena uređaja Dyson pod jamstvom ne produljuje rok jamstva.
- Jamstvo pruža dodatne pogodnosti koje ne utječu na vaša zakonska prava kao potrošača.

VAŽNE INFORMACIJE O ZAŠTITI PODATAKA

PRI REGISTRACIJI PROIZVODA TVRTKE DYSON:

- Kako biste registrirali svoj proizvod i omogućili nam da pružimo podršku u jamstvenom roku, morat ćete nam dati osnovne kontaktne podatke.
- Nakon registracije imat ćete mogućnost odabrati želite li komunicirati s nama. Ako se odlučite za komunikaciju s tvrtkom Dyson, poslat ćemo vam pojedinstvo posebnih ponuda i novosti o najnovijim inovacijama. Mi nikada ne prodajemo informacije trećim stranama i koristimo samo informacije koje ste vi podijelili s nama kao što je definirano na našoj web stranici: privacy.dyson.com

SK

POUŽIVANIE SPOTREBIČA ZNAČKY DYSON PRED POKRAČOVANÍM SI PREČÍTAJTE KAPITOLU TEJTO PREVÁDZKOVEJ PRÍRUČKY DYSON S NÁZVOM „DÔLEŽITÉ BEZPEČNOSTNÉ POKYNY“.

STAROSTLIVOSŤ O SPOTREBIČ ZNAČKY DYSON

- Nevykonávajte žiadnu inú údržbu ani opravy, než ktoré sú uvedené v tejto prevádzkovej príručke Dyson alebo vám ju neporadí pracovník zákazníkovej linky spoločnosti Dyson.
- Pred kontrolou problémov vždy spotrebič najprv odpojte zo siete. Ak spotrebič nefunguje, skontrolujte, či je v sieťovej zásuvke prúd. Skontrolujte tiež správne zasunutie zástrčky.

OVLÁDANIE BEZ DIAL'KOVÉHO OVLÁDANIA

- Spotrebič ZAPNITE/VYPNITE stlačením tlačidla hlavného vypínača priamo na spotrebiči.
- Nastavenie prúdenia vzduchu upravte podržaním tlačidla hlavného vypínača priamo na spotrebiči. Prúdenie vzduchu bude stúpať až po maximálnu hodnotu. Potom prejde na nižšie hodnoty.
- Bez diaľkového ovládača nemožno ovládať funkciu oscilácie ani časovač vypnutia.

LED DISPLEJ

- LED displej po 10 sekundách zhasne (tlačidlo hlavného vypínača nezhasne).
- Znova ho aktivujete opätovným stlačením ktoréhokolvek tlačidla, okrem tlačidla hlavného vypínača na diaľkovom ovládači.
- Nestláčajte tlačidlo hlavného vypínača na diaľkovom ovládači pretože tým sa spotrebič vypne.

ČASOVAČ VYPNUTIA

- Ak chcete nastaviť časovač vypnutia, zvolte požadovaný čas. Po uplynutí nastaveného času sa spotrebič prepne do pohotovostného režimu. Na zrušenie tohto režimu zvýšite čas dovtedy, kým sa nezobrazia dve pomlčky.
- LED displej sa po 10 sekundách neaktivity vypne. Ide o funkciu na šetrenie energie. Zároveň vás počas noci nebude rušiť svetlo.
- Znova ho aktivujete opätovným stlačením ktoréhokolvek tlačidla, okrem tlačidla hlavného vypínača na diaľkovom ovládači.
- Ak je časovač vypnutia zapnutý, nestláčajte tlačidlo hlavného vypínača pretože by sa tým vypol spotrebič aj samotný časovač vypnutia.

VYMENITELNÉ DIELY

VÝMENA BATÉRIE



UPOZORNENIE

- Odskrutkujte batériový priestor diaľkového ovládania. Uvoľnite základňu a potiahnutím vyberte batériu.
- Batérie nevkladajte opačne, ani ich neskrutkujte.
- Batérie sa nepokúšajte nabíjať ani rozoberať. Nekladajte ich do ohňa.
- Skrutku diaľkového ovládača vždy naskrutkujte späť.
- Pri vkladaní nových batérií sa riaďte pokynmi výrobcu batérie (batéria typu CR 2032).
- Bez použitia diaľkového ovládania je funkčnosť obmedzená (pozri „OVLÁDANIE BEZ DIAĽKOVÉHO OVLÁDANIA“).

NEUMYVATEĽNÝ FILTER

- Jednotku filtra nemožno umývať ani recyklovať.
- Výmenu filtra vykonajte podľa zobrazených krokov.
- Ak po výzve filter nevymeníte, môže to nepriaznivo ovplyvniť výkon a vzhľad spotrebiča.
- Nový filter možno zakúpiť na webovej stránke www.dyson.com/filter.

INFORMÁCIE O LIKVIDÁCIÍ

- Výrobky spoločnosti Dyson sú vyrobené z materiálov s vysokým stupňom recyklácie. Recyklujte, ak je to možné.
- Batérie likvidujte alebo recyklujte v súlade s miestnymi predpismi a nariadeniami.

Tohto označenia znamená zákaz likvidácie tohto elektrospotrebiča s bežným komunálnym odpadom platný v celej EÚ. Aby sa zabránilo možnému poškodeniu životného prostredia alebo ľudského zdravia nekontrolovanou likvidáciou odpadu, recyklujte ho zodpovedne a podporte opätovné využitie materiálnych zdrojov. Na vrátenie použitého elektrospotrebiča využite sieť zberných stredísk alebo kontaktujte predajcu, u ktorého ste elektrospotrebič zakúpili. Zabezpečte tak environmentálne bezpečnú recykláciu elektrospotrebiča.

- Použitá batéria držte mimo dosahu detí, pretože ich prehltnutie je aj naďalej nebezpečné.
- Jednotku filtra nemožno umývať ani recyklovať.
- Použitý filter likvidujte v súlade s miestnymi predpismi a nariadeniami.
- Pre likvidáciu elektrospotrebiča sa z neho musí vybrať batéria.

ZÁRUČNÉ PODMIENKY

STAROSTLIVOSŤ SPOLOČNOSTI DYSON O ZÁKAZNÍKOV

ĎAKUJEME, ŽE STE SA ROZHODLI ZAKÚPIŤ SI SPOTREBIČ DYSON.

Po zaregistrovaní bezplatnej 2-ročnej záruky bude vášmu spotrebiču Dyson od dátumu nákupu plynúť 2-ročná záruka na diely a prácu (okrem filtrov). Plnenie je podmienené záručnými podmienkami. Ak sa chcete v súvislosti so svojím spotrebičom Dyson čokoľvek spýtať, kontaktujte zákaznícku linku Dyson, kde uvedte sériové číslo a podrobnosti o mieste a čase nákupu spotrebiča. Náš vyškolený personál na zákazníckej linke Dyson dokáže väčšinu otázok vyriešiť cez telefón.

Prípadne navštívte stránky www.dyson.com, kde získate online pomoc, všeobecné tipy a užitočné informácie o spoločnosti Dyson. Sériové číslo nájdete na výkonnostnom štítku umiestnenom v základni spotrebiča.

Ak si váš spotrebič Dyson vyžaduje údržbu, kontaktujte zákaznícku linku spoločnosti Dyson, kde s vami preberieme dostupné možnosti. V prípade, že sa na váš spotrebič Dyson vzťahuje záruka, ktorá kryje príslušnú opravu, vykonáme ju bezplatne.

ZAREGISTRUJTE SA AKO MAJITEĽ SPOTREBIČA ZNAČKY DYSON

Aby sme vám služby dokázali poskytovať rýchlo a účinne, zaregistrujte sa ako majiteľ spotrebiča Dyson. Existujú na to tri spôsoby:

- Online na adrese www.dyson.com/register.
 - Zatelefonoňte na zákaznícku linku Dyson na čísle 041 29 01 224.
 - Vyplňte priložený formulár a pošlite nám ho poštou.
- Tým sa v prípade poistnej udalosti potvrdí, že ste majiteľom spotrebiča Dyson, a my vás budeme môcť v prípade potreby kontaktovať.

OBMEDZENÁ 2-ROČNÁ ZÁRUKA

ZMLUVNÉ PODMIENKY OBMEDZENEJ 2-ROČNEJ ZÁRUKY SPOLOČNOSTI DYSON

NA ČO SA ZÁRUKA VZŤAHUJE

- Oprava alebo výmena spotrebiča Dyson (na základe rozhodnutia spoločnosti Dyson), ak sa zistí porucha z dôvodu chybných materiálov, výrobných postupov alebo fungovania v rámci 2 rokov odo dňa nákupu alebo dodania spotrebiča (v prípade, že niektorá zo súčastí už nebude dostupná alebo sa nebude vyrábať, Dyson tento diel nahradí funkčnou náhradnou súčiastkou).
- Ak sa spotrebič predá mimo EÚ, táto záruka bude platná len v prípade, že sa spotrebič bude používať v krajine, v ktorej bol zakúpený.
- Ak sa spotrebič predá v rámci EÚ, táto záruka bude platná len v prípade, že (i) spotrebič sa bude používať v krajine, v ktorej bol zakúpený alebo (ii) spotrebič sa bude používať v Rakúsku, Belgicku, Francúzsku, Nemecku, Írsku, Taliansku, Holandsku, Španielsku alebo Veľkej Británii a príslušný model sa v danej krajine predáva vo verzii pre rovnaké menovité napätie.

NA ČO SA ZÁRUKA NEVZŤAHUJE

- Výmena filtrov. Záruka sa nevzťahuje na filter spotrebiča. Spoločnosť Dyson neposkytuje záruku na opravu ani výmenu spotrebiča, na ktorom vznikla porucha v dôsledku:

- Poškodenia spôsobeného zanedbaním odporúčanej údržby spotrebiča.
 - Náhodného poškodenia, chýb spôsobených nedbalým používaním alebo údržbou, nesprávnym používaním, nedbalosťou, neopatrným používaním alebo narábaním so spotrebičom takým spôsobom, ktorý nie je v súlade s návodom na použitie spotrebiča Dyson.
 - Použitia spotrebiča na čokoľvek iné, než bežné účely v domácnosti.
 - Použitia dielov, ktoré nie sú zmontované alebo inštalované v súlade s pokynmi spoločnosti Dyson.
 - Použitia dielov alebo príslušenstva, ktoré nie sú originálnymi dielmi spoločnosti Dyson.
 - Nesprávnej montáže (okrem montáže vykonanej spoločnosťou Dyson).
 - Opráv alebo úprav vykonaných inými osobami, ako sú oprávnení zástupcovia spoločnosti Dyson.
 - Upchatím (podrobnosti o vyhľadaní a čistení upchatí nájdete na ilustráciách a v časti „Čistenie upchatí“ v tejto prevádzkovej príručke k spotrebiču Dyson).
 - Bežného opotrebenia (napr. poistky a pod.).
 - Zníženia doby vybitia batérie spôsobeného vekom alebo samotným používaním batérie (v niektorých prípadoch).
- V prípade nejasností týkajúcich sa rozsahu záruky sa obráťte na spoločnosť Dyson.

ZHRNUTIE ROZSAHU ZÁRUKY

- Záruka nadobúda platnosť v deň zakúpenia (alebo v deň dodania, ak je neskorší ako dátum zakúpenia).
- Pred realizáciou akejkoľvek práce na spotrebiči Dyson sa musíte preukázať originálnym, záručným listom a dokladom o jeho dodaní/kúpe. Bez neho budú všetky práce na spotrebiči sponatnené. Doklad o zakúpení alebo dodaní si uschovajte.
- Všetky zásahy smú byť vykonávané iba oprávnenými zástupcami spoločnosti Dyson.
- Všetky súčasti vymenené spoločnosťou Dyson v rámci záručnej opravy sa stávajú vlastníctvom spoločnosti Dyson.
- Záruka poskytuje dodatočné výhody a neovplyvňuje vaše zákonné spotrebiteľské práva.

DÔLEŽITÉ INFORMÁCIE O ZABEZPEČENÍ ÚDAJOV

REGISTRÁCIA SPOTREBIČA DYSON:

- Na účely registrácie spotrebiča a poskytnutia podpory týkajúcej sa záruky bude potrebné, aby ste nám poskytli svoje základné kontaktné údaje.
- Počas registrácie budete mať možnosť rozhodnúť sa, či si želáte od nás dostávať oznámenia. V prípade, že sa prihlásite na odber oznámení od spoločnosti Dyson, budeme vám posilať podrobné informácie o špeciálnych ponukách a novinách týkajúcich sa našich posledných inovácií. Vaše údaje nikdy neposkytneme tretím stranám a informácie, ktoré s nami zdieľate, budeme používať iba v súlade s našimi zásadami ochrany osobných údajov, ktoré nájdete na našej webovej stránke: privacy.dyson.com

GR

ΧΡΗΣΗ ΤΗΣ ΣΥΣΚΕΥΗΣ DYSON

ΠΡΙΝ ΤΗ ΧΡΗΣΗ ΤΗΣ ΣΥΣΚΕΥΗΣ, ΔΙΑΒΑΣΤΕ ΠΡΟΣΕΚΤΙΚΑ ΤΙΣ «ΣΗΜΑΝΤΙΚΕΣ ΟΔΗΓΙΕΣ ΑΣΦΑΛΕΙΑΣ» ΠΟΥ ΠΕΡΙΛΑΜΒΑΝΟΝΤΑΙ ΣΤΟ ΠΑΡΟΝ ΕΓΧΕΙΡΙΔΙΟ ΛΕΙΤΟΥΡΓΙΑΣ ΤΗΣ DYSON.

ΦΡΟΝΤΙΔΑ ΤΗΣ ΣΥΣΚΕΥΗΣ DYSON

- Μην εκτελείτε εργασίες συντήρησης ή επισκευής που δεν υποδεικνύονται στο παρόν εγχειρίδιο λειτουργίας ή δεν συνιστώνται από τη Γραμμή Βοήθειας της Dyson.
- Πάντα να αποσυνδέετε το βύσμα από την πρίζα πριν επιθεωρήσετε τη συσκευή για προβλήματα. Αν η συσκευή δεν λειτουργεί, πρώτα ελέγξτε αν η πρίζα έχει παροχή ηλεκτρικού ρεύματος και αν το βύσμα έχει εισαχθεί σωστά στην πρίζα.

ΧΕΙΡΙΣΜΟΣ ΧΩΡΙΣ ΤΗΛΕΧΕΙΡΙΣΤΗΡΙΟ

- Πιέστε το πλήκτρο Standby στη συσκευή για να την ενεργοποιήσετε/ απενεργοποιήσετε.
- Πιέστε και κρατήστε πιεσμένο το πλήκτρο Standby στη συσκευή για να ρυθμίσετε τη ροή του αέρα. Η ροή του αέρα θα αυξηθεί στο μέγιστο πριν μειωθεί.
- Ο χειρισμός της λειτουργίας ταλάντωσης και του χρονοδιακόπτη ύπνου δεν μπορεί να γίνει χωρίς το τηλεχειριστήριο.

ΟΘΟΝΗ LED

- Η οθόνη LED θα σβήσει μετά από 10 δευτερόλεπτα χρήσης (Το κουμπί λειτουργίας δεν σβήνει).
- Για να επαναφέρετε τη λειτουργία, πιέστε οποιοδήποτε πλήκτρο, εκτός του πλήκτρου αναμονής ON/OFF.
- Μην πιέσετε το πλήκτρο αναμονής ON/OFF καθώς η συσκευή θα απενεργοποιηθεί.

ΧΡΟΝΟΔΙΑΚΟΠΤΗΣ ΥΠΝΟΥ

- Για να ρυθμίσετε το χρονοδιακόπτη ύπνου, πατήστε και κρατήστε πατημένο το κουμπί του χρονοδιακόπτη για να επιλέξετε την επιθυμητή χρονική περίοδο. Όταν η χρονική περίοδος φτάσει στο μηδέν, η συσκευή θα περάσει σε κατάσταση αναμονής. Για να ακυρώσετε, αυξήστε τη χρονική περίοδο μέχρι να εμφανιστούν δύο παύλες.
- Η οθόνη LED θα σβήσει μετά από 10 δευτερόλεπτα αδράνειας - πρόκειται για μια λειτουργία εξοικονόμησης ενέργειας και αποτρέπει τις ενοχλήσεις από το φως τη νύχτα.
- Για να επαναφέρετε τη λειτουργία, πιέστε οποιοδήποτε πλήκτρο, εκτός του πλήκτρου αναμονής ON/OFF.
- Όταν ο χρονοδιακόπτης ύπνου είναι ενεργοποιημένος, μην πιέσετε το πλήκτρο αναμονής ON/OFF, καθώς αυτό θα απενεργοποιήσει τη συσκευή και το χρονοδιακόπτη ύπνου.

ΑΝΤΙΚΑΤΑΣΤΑΣΙΜΑ ΕΞΑΡΤΗΜΑΤΑ

ΑΝΤΙΚΑΤΑΣΤΑΣΗ ΤΩΝ ΜΠΑΤΑΡΙΩΝ



ΠΡΟΣΟΧΗ

- Ξεβιδώστε τη θήκη μπαταριών στο τηλεχειριστήριο. Χαλαρώστε τη βάση και τραβήξτε για να αφαιρέσετε τη μπαταρία.
- Μην τοποθετήσετε τις μπαταρίες ανάποδα και μην τις βραχυκυκλώσετε.
- Μην επιχειρήσετε να αποσυναρμολογήσετε ή να φορτίσετε τις μπαταρίες. Κρατήστε τις μακριά από τη φωτιά.
- Επανατοποθετείτε πάντα τις βίδες στο τηλεχειριστήριο.
- Κατά την εγκατάσταση νέων μπαταριών (τύπος μπαταρίας CR 2032), ακολουθείτε τις οδηγίες του κατασκευαστή των μπαταριών.
- Περιορισμένη λειτουργικότητα είναι διαθέσιμη χωρίς το τηλεχειριστήριο (βλ. «Χειρισμός χωρίς τηλεχειριστήριο»).

ΜΗ ΠΛΕΝΟΜΕΝΗ ΜΟΝΑΔΑ ΦΙΛΤΡΟΥ

- Η μονάδα φίλτρου δεν πλένεται και δεν ανακυκλώνεται.
- Για να αντικαταστήσετε τη μονάδα φίλτρου, ακολουθήστε τα βήματα που υποδεικνύονται.
- Η μη αντικατάσταση του φίλτρου όταν σας ζητηθεί μπορεί να οδηγήσει σε αλλαγές στην απόδοση του προϊόντος και την εμφάνιση.
- Μπορείτε να προμηθευτείτε νέα μονάδα φίλτρου στη διεύθυνση www.dyson.com/filter.

ΠΛΗΡΟΦΟΡΙΕΣ ΑΠΟΡΡΙΨΗΣ

- Τα προϊόντα της Dyson κατασκευάζονται από υψηλής ποιότητας ανακυκλώσιμα υλικά. Να ανακυκλώνετε όπου αυτό είναι δυνατό.
- Η απόρριψη ή η ανακύκλωση της μπαταρίας πρέπει να γίνεται με βάση τις κατά τόπους θεσμικές διατάξεις ή τους ανάλογους κανονισμούς.
- Η σήμανση αυτή υποδεικνύει ότι το προϊόν αυτό δεν θα πρέπει να απορρίπτεται μαζί με τα υπόλοιπα οικιακά απόβλητα σε όλη την Ε.Ε. Για την αποτροπή πιθανής μόλυνσης του περιβάλλοντος ή βλάβης της ανθρώπινης υγείας, από τη μη ελεγχόμενη απόρριψη των αποβλήτων, ανακυκλώστε τη συσκευή με υπεύθυνο τρόπο προάγοντας τη διατήρηση της χρήσης των πρώτων υλών. Για την επιστροφή της μεταχειρισμένης σας συσκευής, χρησιμοποιήστε τα συστήματα συλλογής και επιστροφής ή επικοινωνήστε με τον έμπορο από τον οποίο αγοράσατε το προϊόν. Αυτοί μπορούν να ανακυκλώσουν το προϊόν με ασφαλή για το περιβάλλον τρόπο.
- Φυλάξτε τις χρησιμοποιημένες μπαταρίες μακριά από παιδιά, καθώς συνεχίζουν να αποτελούν κίνδυνο για τα παιδιά σε περίπτωση κατάποσης.
- Η μονάδα φίλτρου δεν πλένεται και δεν ανακυκλώνεται.
- Απορρίψτε το κορεσμένο φίλτρο σύμφωνα με τις τοπικές διατάξεις ή κανονισμούς.
- Η μπαταρία θα πρέπει να αφαιρείται από το προϊόν πριν από την απόρριψή του.

ΟΡΟΙ ΚΑΙ ΠΡΟΫΠΟΘΕΣΕΙΣ ΕΓΓΥΗΣΗΣ

ΕΞΥΠΗΡΕΤΗΣΗ ΠΕΛΑΤΩΝ

ΕΥΧΑΡΙΣΤΟΥΜΕ ΠΟΥ ΕΠΙΛΕΞΑΤΕ ΕΝΑ ΑΠΟ ΤΑ ΠΡΟΪΟΝΤΑ DYSON

Μετά την ενεργοποίηση της εγγύησης 2 ετών, η συσκευή σας Dyson θα καλύπτεται για το κόστος ανταλλακτικών και εργασίας (εξαιρούνται τα φίλτρα) για 2 έτη από την ημερομηνία αγοράς, σύμφωνα με τους όρους της εγγύησης. Εάν έχετε απορίες σχετικά με τη συσκευή Dyson, επικοινωνήστε με τη γραμμή βοήθειας της Dyson έχοντας διαθέσιμο τον σειριακό αριθμό της συσκευής καθώς και λεπτομέρειες σχετικά με την τοποθέσιση και το χρόνο αγοράς της. Οι περισσότερες ερωτήσεις απαντώνται τηλεφωνικά από το προσωπικό του Τμήματος Εξυπηρέτησης Πελατών Dyson. Εναλλακτικά επισκεφθείτε το www.gr.dyson.com για online βοήθεια, γενικές συμβουλές και χρήσιμες πληροφορίες για Dyson. Μπορείτε να βρείτε τον αριθμό σειράς στην ετικέτα χαρακτηριστικών που βρίσκεται στη βάση της συσκευής. Αν η συσκευή σας Dyson χρειάζεται συντήρηση, επικοινωνήστε με τη γραμμή βοήθειας της Dyson για να συζητήσουμε τις διαθέσιμες επιλογές. Αν η συσκευή σας Dyson έχει εγγύηση σε ισχύ και η επισκευή καλύπτεται, θα επισκευαστεί χωρίς κόστος.

ΕΓΓΡΑΦΗ ΚΑΤΟΧΟΥ ΠΡΟΪΟΝΤΟΣ DYSON

Για την ταχύτερη και αποτελεσματικότερη εξυπηρέτησή σας, να εγγραφείτε ως κάτοχος συσκευής Dyson. Η εγγραφή γίνεται με τους εξής τρεις τρόπους:

- Στο διαδικτυακό στη διεύθυνση www.gr.dyson.com/register.
- Τηλεφωνικά στην γραμμή βοήθειας Dyson στο 800 111 3500.
- Με τη συμπλήρωση του εσώκλειστου εντύπου και την ταχυδρομική αποστολή του.

Με αυτόν τον τρόπο κατοχυρώνεστε ως κάτοχος προϊόντος Dyson σε περίπτωση απώλειας της εγγύησης και μας δίνετε τη δυνατότητα επικοινωνίας μαζί σας σε περίπτωση ανάγκης.

ΠΕΡΙΟΡΙΣΜΕΝΗ ΕΓΓΥΗΣΗ 2 ΕΤΩΝ

ΟΡΟΙ ΚΑΙ ΠΡΟΫΠΟΘΕΣΕΙΣ ΙΣΧΥΟΣ ΤΗΣ ΠΕΡΙΟΡΙΣΜΕΝΗΣ ΕΓΓΥΗΣΗΣ 2 ΕΤΩΝ ΤΗΣ DYSON

ΤΙ ΚΑΛΥΠΤΕΙ Η ΕΓΓΥΗΣΗ

- Την επισκευή ή αντικατάσταση της ηλεκτρικής συσκευής (κατά την κρίση της Dyson) σε περίπτωση αστοχίας υλικών, κακής συναρμολόγησης ή δυσλειτουργίας, που ισχύει για 2 χρόνια από την ημερομηνία αγοράς ή παράδοσης, (σε περίπτωση που κάποιο ανταλλακτικό έχει καταργηθεί ή είναι εκτός παραγωγής, η Dyson θα το αντικαταστήσει με ένα λειτουργικά εναλλακτικό είδος).
- Στις περιπτώσεις όπου η παρούσα συσκευή πωλείται εκτός ΕΕ, η παρούσα εγγύηση ισχύει μόνο εφόσον η συσκευή χρησιμοποιείται εντός της χώρας στην οποία πωλήθηκε.
- Στις περιπτώσεις όπου η παρούσα συσκευή πωλείται εντός της ΕΕ, η παρούσα εγγύηση ισχύει μόνο (i) εάν η συσκευή χρησιμοποιείται στη χώρα στην οποία

πωλήθηκε ή (ii) εάν η συσκευή χρησιμοποιείται στην Αυστρία, το Βέλγιο τη Γαλλία, Γερμανία, Ιρλανδία, Ιταλία, Ολλανδία, Ισπανία ή Ηνωμένο Βασίλειο και το ίδιο μοντέλο με αυτή τη συσκευή πωλείται στην ίδια ονομαστική τάση στη σχετική χώρα.

ΤΙ ΔΕΝ ΚΑΛΥΠΤΕΙ Η ΕΓΓΥΗΣΗ

- Ανταλλακτικά φίλτρα. Το φίλτρο της συσκευής δεν καλύπτεται από την εγγύηση. Η Dyson δεν εγγυάται την επισκευή ή αντικατάσταση ενός προϊόντος, όταν το ελάττωμα οφείλεται σε:
 - Ζημιές που προκαλούνται από τη μη εκτέλεση της συνιστώμενης συντήρησης της συσκευής.
 - Τυχαία βλάβη ή φθορά που προκλήθηκε από αμέλεια, απροσεξία, από λανθασμένο χειρισμό ή οποιαδήποτε άλλη χρήση της ηλεκτρικής συσκευής που δεν είναι συμβατή με τις οδηγίες χρήσης της Dyson.
 - Χρήση της συσκευής για άλλο σκοπό πέραν της συνήθους οικιακής χρήσης.
 - Συναρμολόγηση ή εγκατάσταση εξαρτημάτων με τρόπο μη συμβατό με τις οδηγίες της Dyson.
 - Χρήση ανταλλακτικών και αξεσουάρ που δεν ανήκουν στα Γνήσια Εξαρτήματα Dyson.
 - Ελαττωματική εγκατάσταση (εξαιρούνται οι εγκαταστάσεις που πραγματοποιήθηκαν από την Dyson).
 - Επισκευές και μετατροπές που πραγματοποιήθηκαν από τρίτους και όχι από την Dyson ή τους εξουσιοδοτημένους αντιπροσώπους της.
 - Φραζήματα - ανατρέξτε στις εικόνες και την ενότητα 'Καθαρισμός Φραζίματος' σε αυτό το εγχειρίδιο DYSON, για λεπτομέρειες σχετικά με τον έλεγχο και τον καθαρισμό από φραζήματα.
 - Φυσιολογική φθορά από τη χρήση (π.χ. ασφάλεια κ.λπ.).
 - Μείωση του χρόνου εκφόρτισης της μπαταρίας λόγω παλαιότητας ή χρήσης (όπου αυτό εφαρμόζεται).
- Αν έχετε αμφιβολίες σχετικά με το τι καλύπτεται από την εγγύησή σας, επικοινωνήστε με την γραμμή βοήθειας της Dyson.

ΟΙ ΟΡΟΙ ΚΑΛΥΨΗΣ ΣΥΝΟΠΤΙΚΑ

- Η εγγύηση τίθεται σε ισχύ από την ημερομηνία αγοράς (ή την ημερομηνία παράδοσης της συσκευής, όταν η τελευταία γίνει σε δεύτερο χρόνο).
- Η επίδειξη της απόδειξης αγοράς / παράδοσης (είτε της αυθεντικής είτε οποιαδήποτε άλλου σχετικού εγγράφου) είναι απαραίτητη πριν πραγματοποιηθεί οποιαδήποτε εργασία επισκευής στη συσκευή σας. Χωρίς τα ανατώρα αποδεικτικά, οι εργασίες επισκευής θα χρεώνονται. Για το λόγο αυτό, συνιστάται η διατήρηση της απόδειξης ή του δελτίου παράδοσης.
- Όλες οι εργασίες/επιδιορθώσεις πραγματοποιούνται αποκλειστικά από την Dyson ή τους εξουσιοδοτημένους αντιπροσώπους της.
- Κάθε εξάρτημα που αντικαθίσταται από την Dyson περιέρχεται στην ιδιοκτησία της Dyson.
- Η επισκευή ή αντικατάσταση της ηλεκτρικής συσκευής που καλύπτεται με εγγύηση δεν παρατείνει τη συνολική διάρκεια της εγγύησης.
- Η εγγύηση παρέχει επιπλέον προνόμια και δεν επηρεάζει τα νομοθετημένα δικαιώματα του καταναλωτή.

ΣΗΜΑΝΤΙΚΕΣ ΠΛΗΡΟΦΟΡΙΕΣ ΠΡΟΣΤΑΣΙΑΣ ΔΕΔΟΜΕΝΩΝ

- Κατά την εγγραφή του προϊόντος Dyson:
- Θα χρειαστεί να μας παράσχετε βασικά στοιχεία επικοινωνίας για την εγγραφή του προϊόντος σας και για να μας επιτρέψετε να υποστηρίξουμε την εγγύησή σας.
- Κατά την εγγραφή σας, θα έχετε τη δυνατότητα να επιλέξετε κατά πόσο θα λαμβάνετε μηνύματα επικοινωνίας από εμάς. Εάν επιλέξετε να λαμβάνετε μηνύματα επικοινωνίας από την Dyson, θα λαμβάνετε λεπτομέρειες ειδικών προσφορών και ειδήσεις των τελευταίων καινοτομιών μας. Σε καμία περίπτωση δεν θα προβούμε σε πώληση των πληροφοριών σας σε τρίτα μέρη και θα χρησιμοποιήσουμε τις πληροφορίες που κοινοποιείτε σε εμάς αποκλειστικά σύμφωνα με τα όσα ορίζονται από τις πολιτικές απορρήτου μας, στις οποίες μπορείτε να ανατρέξετε μέσω του ιστότοπού μας privacy.dyson.com

RO

UTILIZAREA APARATULUI DVS. DYSON

VĂ RUGĂM SĂ CITIȚI „INSTRUCȚIUNI IMPORTANTE PRIVIND SIGURANȚA” DIN ACEST MANUAL DE UTILIZARE DYSON ÎNAINTE DE A CONTINUA.

ÎNGRIJIREA APARATULUI DVS. DYSON

- Nu efectuați nicio altă activitate de întreținere sau de reparație în afara celor prezentate în acest manual de utilizare Dyson sau a celor în legătură cu care se primesc sfaturi de la Linia de asistență Dyson.
- Deconectați întotdeauna ștecherul de la rețeaua electrică înainte de a inspecta aparatul pentru a identifica eventuale probleme. Dacă aparatul nu funcționează, verificați mai întâi dacă prizele de rețea este alimentată cu energie electrică și dacă ștecherul este introdus corect în priză.

TRANSMITEREA COMENZILOR FĂRĂ TELECOMANDĂ

- Apăsati butonul de alimentare de pe aparat pentru pornire/oprire.
- Apăsati și mențineți butonul Standby de pe aparat pentru a regla fluxul de aer. Fluxul de aer va crește până la o valoare maximă, după care va scădea.
- Funcția de oscilare și temporizatorul de repaus nu pot fi operate fără telecomandă.

ECRANUL LED

- Ecranul LED se va stinge după 10 secunde de la utilizare. (Butonul de alimentare nu se stinge.)
- Apăsati orice buton, în afară de butonul Stand-by pornit/oprit, pentru a-l reactiva.
- Nu apăsați butonul Stand-by pornit/oprit, deoarece acest lucru ar determina oprirea aparatului.

TEMPORIZATORUL DE REPAUS

Pentru a seta temporizatorul de repaus, mențineți apăsat butonul temporizatorului pentru a selecta timpul dorit. Când timpul ajunge la zero, aparatul va intra în modul stand-by. Pentru anulare, creșteți timpul până când apar două liniuțe.

- Ecranul LED se va stinge după 10 secunde de inactivitate – această caracteristică este utilă pentru economisirea de energie și evită prezența unei lumini supărătoare pe timpul nopții.
- Apăsați orice buton, în afară de butonul Stand-by pornit/oprit, pentru a-l reactiva.
- Când temporizatorul de repaus este pornit, nu apăsați butonul Stand-by pornit/oprit, deoarece acest lucru ar determina oprirea aparatului și, totodată, oprirea temporizatorului de repaus.

PIESE CARE POT FI ÎNLOCUITE

ÎNLOCUIREA BATERIILOR



ATENȚIE

- Îndepărtați șurubul compartimentului pentru baterii al telecomenzii. Slăbiți baza și trageți pentru a scoate bateria.
- Nu instalați bateriile invers și nu le scurtcircuitați.
- Nu încercați să dezamblați sau să încercați bateriile. Feriți de foc.
- Reinstalați întotdeauna șurubul telecomenzii.
- Respectați instrucțiunile producătorilor bateriilor la instalarea bateriilor noi (tip baterie CR 2032).
- Anumite funcții limitate sunt disponibile fără telecomandă (consultați secțiunea 'TRANSMITEREA COMENZILOR FĂRĂ TELECOMANDĂ').

UNITATEA FILTRULUI NELAVABIL

- Unitatea filtrului dvs. este nelavabilă și nereciclabilă.
- Pentru a înlocui unitatea filtrului, urmați pașii indicați.
- Neînlocuirea filtrului la activarea indicatorului poate afecta performanțele și aspectul produsului.
- Filtrule noi pot fi cumpărate de pe www.dyson.com/filter.

INFORMAȚII PRIVIND ELIMINAREA

- Produsele Dyson sunt fabricate din materiale reciclabile de înaltă calitate. A se recicla atunci când este posibil.
- Eliminați sau reciclați bateriile în conformitate cu normele și regulamentele locale.



Acest marcaj indică faptul că în cadrul Uniunii Europene acest produs nu trebuie eliminat împreună cu alte deșuri menajere. Pentru a preveni posibilul impact negativ al eliminării necontrolate a deșeurilor asupra mediului sau sănătății oamenilor, reciclați produsul în mod responsabil astfel încât să sprijiniți reutilizarea durabilă a resurselor. Pentru a returna dispozitivul dvs. uzat, utilizați sistemele de returnare și de colectare sau contactați comerciantul de la care a fost achiziționat produsul. Acesta poate prelua produsul pentru reciclare sigură din punct de vedere al mediului.

- Nu lăsați bateriile uzate la îndemâna copiilor, deoarece acestea continuă să fie periculoase în caz de înghițire.
- Unitatea filtrului dvs. este nelavabilă și nereciclabilă.
- Eliminați filtrul uzat în conformitate cu normele sau regulamentele locale.
- Bateria trebuie scoasă din produs înainte de eliminarea acestuia.

TERMENI ȘI CONDIȚII GARANȚIE

ASISTENȚĂ CLIENȚI DYSON

VĂ MULȚUMIM CĂ AȚI ALES SĂ ACHIZIȚIONAȚI UN APARAT DYSON.

După înregistrarea garanției dvs. gratuite de 2 ani, aparatul dvs. Dyson va fi acoperit în ceea ce privește piesele și manopera (exclusiv filtrele) timp de 2 ani de la data achiziției, conform clauzelor garanției. Dacă aveți întrebări privind aparatul dvs. Dyson, apăsați Linia de asistență Dyson, furnizând numărul de serie și detalii privind locul și momentul achiziționării aparatului. Majoritatea întrebărilor pot fi soluționate prin telefon de către unul dintre operatorii noștri special instruiți de la Linia de asistență Dyson.

Alternativ, accesați www.dyson.com pentru ajutor online, sfaturi generale și informații utile privind Dyson.

Numărul de serie se regăsește pe plăcuța cu date tehnice, care se află pe baza aparatului.

Dacă aparatul dvs. Dyson necesită o intervenție de service, apăsați Linia de asistență Dyson pentru a putea discuta despre opțiunile disponibile. Dacă aparatul dvs. Dyson se află în garanție și reparația necesară este acoperită, aparatul va fi reparat gratuit.

VĂ RUGĂM SĂ VĂ ÎNREGISTRAȚI CA PROPRIETAR AL UNUI APARAT DYSON

Pentru a ne permite să ne asigurăm că beneficiați de servicii prompte și eficiente, vă rugăm să vă înregistrați ca proprietar al unui aparat Dyson. Există trei modalități prin care puteți face acest lucru:

- Online, pe www.dyson.com/register.
 - Apelând telefonic Linia de asistență Dyson la 031 4326140.
 - Completând formularul inclus și trimițându-l prin poștă.
- Aceasta va confirma dreptul dvs. de proprietar asupra aparatului Dyson în cazul unei pierderi a asigurării, iar noi vom putea să vă contactăm dacă va fi cazul.

GARANȚIE LIMITATĂ DE 2 ANI

TERMENI ȘI CONDIȚII PENTRU GARANȚIA LIMITATĂ DYSON DE 2 ANI

OBIECTUL GARANȚIEI

- Repararea sau înlocuirea aparatului dvs. Dyson (la alegerea Dyson) dacă se descoperă că acesta prezintă defecte de material, manoperă sau funcționare într-un interval de 2 ani de la achiziție sau livrare (dacă oricare dintre piese nu

mai este disponibilă sau a fost scoasă din producție, Dyson o va înlocui cu o piesă de schimb funcțională).

- În cazul în care acest aparat este comercializat în afara UE, prezenta garanție va fi valabilă numai dacă aparatul este utilizat în țara în care a fost comercializat.
- În cazul în care acest aparat este comercializat în cadrul UE, prezenta garanție va fi valabilă numai (i) dacă aparatul este utilizat în țara în care a fost comercializat sau (ii) dacă aparatul este utilizat în Austria, Belgia, Franța, Germania, Irlanda, Italia, Olanda, Spania sau Regatul Unit și același model de aparat este comercializat la aceeași tensiune nominală în țara respectivă.

ASPECTE CARE NU FAC OBIECTUL GARANȚIEI

- Înlocuirea filtrelor. Filtrul aparatului nu este acoperit de garanție. Dyson nu garantează repararea sau înlocuirea unui produs atunci când defectele sunt cauzate de:
 - Daune survenite ca urmare a neefectuării operațiilor de întreținere a aparatului recomandate.
 - Daune accidentale, defecțiuni provocate în urma utilizării sau întreținerii neglijente, utilizare incorectă, neglijență, utilizare neprecăută sau manipularea aparatului fără a respecta manualul de utilizare Dyson.
 - Utilizarea aparatului pentru orice alte scopuri decât utilizarea casnică obișnuită.
 - Utilizarea de piese neasamblate sau neinstalate în conformitate cu instrucțiunile Dyson.
 - Utilizarea de piese și accesorii care nu sunt componente autentice Dyson.
 - Instalarea defectuoasă (cu excepția cazurilor în care instalarea a fost realizată de Dyson).
 - Reparații sau modificări efectuate de alte părți decât Dyson sau agenții săi autorizați.
 - Blocaje – vă rugăm să consultați ilustrațiile și secțiunea 'Îndepărtarea blocajelor' din acest manual de utilizare Dyson pentru detalii cu privire la modul în care puteți identifica și îndepărta blocajele.
 - Uzură normală (de exemplu, siguranțe etc.).
 - Reducerea timpului de descărcare a bateriei din cauza vechimii sau uzurii bateriei (dacă este cazul).
- Dacă aveți dubii privind aspectele care fac obiectul garanției, luați legătura cu Dyson.

REZUMATUL ACOPERIRII GARANȚIEI

- Garanția intră în vigoare la data achiziției (sau data livrării dacă aceasta este ulterioară achiziției).
- Trebuie să furnizați dovada livrării/achiziției (atât cea inițială, cât și cele ulterioare, dacă este cazul) înainte de a se putea efectua operații asupra aparatului dvs. Dyson. Fără această dovadă, orice operații efectuate vor fi supuse unui tarif. Păstrați chitanța sau avizul de expediție.
- Toate operațiile vor fi efectuate de Dyson sau de agenții săi autorizați.
- Piesele înlocuite de Dyson vor deveni proprietatea Dyson.
- Repararea sau înlocuirea aparatului dvs. Dyson aflat în garanție nu va determina extinderea perioadei de garanție.
- Garanția oferă avantaje suplimentare față de drepturile de consumator pe care le dețineți prin lege, fără a le afecta.

INFORMAȚII IMPORTANTE PRIVIND PROTECȚIA DATELOR

LA ÎNREGISTRAREA PRODUSULUI DVS. DYSON:

- Va trebui să ne furnizați informații de contact de bază pentru a vă înregistra produsul și a ne permite să acceptăm garanția dvs.
- Când vă înregistrați, veți avea oportunitatea de a alege dacă doriți sau nu să primiți comunicări din partea noastră. Dacă optați pentru primirea de comunicări de la Dyson, vă vom trimite detalii despre oferte speciale și noutăți privind ultimele noastre inovări. Nu vă vom vinde niciodată informațiile către terți, iar informațiile pe care ni le oferiți vor fi utilizate astfel cum este stabilit în politicile noastre de confidențialitate care sunt disponibile pe site-ul nostru web: privacy.dyson.com

LT

„DYSON“ PRIETAISO NAUDOJIMAS

PRIEŠ PRADĖDAMI NAUDOTI PRIETAISA, PERSKAITYKITE ŠIOS „DYSON“ NAUDOJIMO INSTRUKCIJOS SKYRIŲ „SVARBIOS SAUGUMO INSTRUKCIJOS“.

„DYSON“ PRIETAISO PRIEŽIŪRA

- Negalima atlikti techninės priežiūros darbų, kurie nenumatyti šioje „Dyson“ naudojimo instrukcijoje arba kurių nenurodo „Dyson“ pagalbos centro darbuotojai.
- Prieš pradėdami tikrinti, ištraukite kištuką iš elektros tinklo. Jeigu prietaisas neveikia, pirmiausia patikrinkite, ar elektros lizdu perduodama elektros srovė ir ar kištukas tinkamai į jį įkištas.

VALDYMAS BE NUOTOLINIO VALDYMO PULTO

- Paspauskite prietaiso maitinimo mygtuką, kad jį įjungtumėte arba išjungtumėte.
- Norėdami reguliuoti oro srautą paspauskite ir palaikykite nuspaudę prietaiso parengties būsenos mygtuką. Prieš susilpnėdamas oro srautas padidės iki maksimalios ribos.
- Svyravimo funkcijos ir išsijungimo laikmačio negalima valdyti be nuotolinio valdymo pulto.

LED EKRAVAS

- LED ekranas pritemdomas, kai prietaisas nenaudojamas 10 sekundžių (maitinimo mygtukas nepritemdomas).
- Norėdami suaktyvinti, paspauskite bet kurį mygtuką, išskyrus „Parengties būseną ĮJUNGTĄ / IŠJUNGTĄ“.
- Nespauskite mygtuko „Parengties būseną ĮJUNGTĄ / IŠJUNGTĄ“, nes prietaisas išsijungs.

IŠSIJUNGIMO LAIKMATAI

Norėdami nustatyti išsijungimo laikmatį, paspauskite ir laikykite paspaudę laikmačio mygtuką, kad galėtumėte pasirinkti norimą laiką. Pasibaigus laikui prietaisas persijungia į parengties būseną. Norėdami atšaukti, didinkite laiką, kol pasirodys du brūkšneliai.

- LED ekranas išsijungs, kai prietaisas nenaudojamas 10 sekundžių. Tai energijos taupymo funkcija ir apsauga nuo švietimo trukdžių nakties metu.
- Norėdami suaktyvinti, paspauskite bet kurį mygtuką, išskyrus „Parengties būseną [JUNGTA / IŠJUNGTA“.
- Kai išsijungimo laikmatis [JUNGTA / IŠJUNGTA (padėtyje „ON“), nespauskite mygtuko „Parengties būseną [JUNGTA / IŠJUNGTA“, nes prietaisas išsijungs.

KEIČIAMOSIOS DALYS

BATERIJOS KEITIMAS

ĮSPĖJIMAS

- Atsukite nuotolinio valdymo pulto baterijų skyriaus dangtelį. Atlaisvinkite pagrindą ir patraukite, kad išimtumėte bateriją.
- Baterijų negalima sudėti atvirkščiai. Venkite jų trumpojo jungimo.
- Nebandykite baterijų išmontuoti arba įkrauti. Laikykite atokiau nuo ugnies.
- Visada užveržkite nuotolinio valdymo pulto varžtą.
- Keisdami baterijas vykdykite baterijų gamintojo nurodymus (baterijos tipas CR 2032).
- Ne visos funkcijos veikia be nuotolinio valdymo pulto (žr. „VALDYMAS BE NUOTOLINIO VALDYMO PULTO“).

NEPLAUNAMAS FILTRAVIMO ĮRENGINYS

- Filtravimo įrenginys yra neplaunamas ir neperdirbamas.
- Norėdami pakeisti filtravimo įrenginį, vykdykite nurodytus veiksmus.
- Jeigu bus nepaisoma rodomo išspėjimo ir filtras nebus pakeistas, gali pakisti gaminio efektyvumas ir išvaizda.
- Naują filtravimo įrenginį galima įsigyti www.dyson.com/filter.

INFORMACIJA APIE ŠALINIMĄ

- „Dyson“ gaminiai gaminami iš aukštos kokybės perdirbamų medžiagų. Perdirbkite, kai įmanoma.
- Baterijas šalinkite arba perdirbkite pagal vietos potvarkius ar taisykles. Šis ženklas rodo, kad šis gaminys neturėtų būti šalinamas su kitomis buitinėmis atliekomis visoje ES. Siekiant išvengti galimos žalos aplinkai ar žmonių sveikatai dėl nekontroliuojamo atliekų šalinimo, perduokite jį perdirbti, kad skatintumėte tvarų materialijų išteklių pakartotinį naudojimą. Norėdami grąžinti panaudotą įrenginį, pasinaudokite grąžinimo ar surinkimo sistema arba kreipkitės į paruošus, kurioje gaminys buvo įsigytas. Jie gali perduoti šį gaminį perdirbti aplinkai nekenksmingu būdu.
- Panaudotas baterijas saugokite nuo vaikų, nes prarijus jos vis dar gali pakenkti.
- Filtravimo įrenginys yra neplaunamas ir neperdirbamas.
- Panaudotą filtrą šalinkite pagal vietos potvarkius ar taisykles.
- Prieš šalinant, reikia iš gaminio išimti bateriją.

GARANTIJOS SĄLYGOS

„DYSON“ KLIENTŲ APTARNAVIMAS

DĖKOJAME, KAD PASIRINKOTE DYSON PRIETAISĄ.

Užregistravus nemokamą 2 metų garantiją, ji suteikiama „Dyson“ prietaiso dalimis ir remontui (neskaitant filtrų) 2 metus nuo įsigijimo datos pagal garantijos sąlygas. Jei turite kokių nors klausimų apie „Dyson“ prietaisą, skambinkite į „Dyson“ pagalbos centrą. Paskambinę nurodykite serijos numerį ir kur / kada prietaisą įsigijote. Daugumą klausimų kvalifikuoti „Dyson“ darbuotojai gali išspręsti telefonu.

Taip pat apsilankykite www.dyson.lt ir gaukite pagalbos internetu, bendro pobūdžio patarimų ir naudingos informacijos apie „Dyson“.

Serijos numerį galite rasti techninių duomenų plokštelėje ant prietaiso pagrindo. Prireikus remontuoti „Dyson“ prietaisą kreipkitės į „Dyson“ pagalbos centrą ir pasitarkite, ką galima padaryti. Jeigu „Dyson“ prietaiso garantija galioja ir apima remonto paslaugas, jis bus pataisytas be papildomų išlaidų.

UŽSIREGISTRUOKITE KAIP „DYSON“

PRIETAISO SAVININKAS

Užsiregistruokite kaip „Dyson“ prietaiso savininkas, kad galėtumėte užtikrinti greitą ir efektyvų aptarnavimą. Tai galima padaryti trimis būdais:

- Internetu www.dyson.com/register.
 - Paskambinus į „Dyson“ pagalbos centrą numeriu 8 700 555 95.
 - Užpildžius ir išsiuntus mums paštu pridedamą formą.
- Pasinaudoję šiais būdais patvirtinsite „Dyson“ prietaiso nuosavybės teises, jei draudimui tektų atlyginti nuostolius, ir, esant poreikiui, galėtumėte su jumis susisiekti.

RIBOTA 2 METŲ GARANTIJA

„DYSON“ 2 METŲ RIBOTOS GARANTIJOS TERMINAI IR SĄLYGOS

KAM SUTEIKIAMA GARANTIJA

- „Dyson“ prietaiso remonto darbams arba keitimui („Dyson“ nuožiūra) suteikiama 2 metų garantija nuo pirkimo ar pristatymo datos, jei nustatoma, kad prietaisas turi defektų dėl nekokybiškų medžiagų, darbo kokybės ar funkcijos (jei bet kokia prietaiso dalis yra neaprepiama arba nebegaminama, „Dyson“ ją pakeis veikiančia atsargine dalimi).
- Jeigu prietaisas parduodamas ne ES šalyse, ši garantija galioja tik tada, kai prietaisas naudojamas šalyje, kurioje jis buvo parduotas.
- Jeigu prietaisas parduodamas ES šalyje, ši garantija galioja (i) tik tada, kai prietaisas naudojamas šalyje, kurioje jis buvo parduotas, arba (ii) jeigu prietaisas naudojamas Austrijoje, Belgijoje, Prancūzijoje, Vokietijoje, Airijoje, Italijoje, Nyderlanduose, Ispanijoje arba Jungtinėje Karalystėje ir toks pats šio prietaiso modelis, pritaikytas dirbti esant tai pačiai elektros įtampai, parduodamas atitinkamoje šalyje.

KAM NESUTEIKIAMA GARANTIJA

- Keičiami filtrai. Garantija neteikiama prietaiso filtrui.
- „Dyson“ neįsipareigoja remontuoti arba keisti gaminio, jeigu defektas atsirado dėl:
 - žalos, patirtos nevykdomant rekomenduojamų prietaiso priežiūros darbų;
 - atsitiktinio sugadinimo, gedimo dėl neatsargaus naudojimo ar neapdairumo, netinkamo naudojimo, aplaidumo, neatsargaus prietaiso eksploataavimo arba prietaiso naudojimo nesilaikant „Dyson“ naudojimo instrukcijos;
 - prietaiso naudojimo kitais, ne įprastais taikymo būtyje tikslais;
 - naudojimo nesurinkus arba nesumontavus dalių pagal „Dyson“ nurodymus;
 - neoriginalių „Dyson“ dalių ar priedų naudojimo;
 - neteisingo montavimo (išskyrus atvejus, kai tai atlieka „Dyson“);
 - ne „Dyson“ arba jos įgaliotųjų atstovų šalių atliktų remonto darbų arba pakeitimų;
 - užsikimšimų; užsikimšimų paieška ir valymas pavaizduoti šios „Dyson“ naudojimo instrukcijos skyriaus „Užsikimšimų valymas“ iliustracijose;
 - įprastinio dėvėjimosi (pavyzdžiui, saugiklio ir pan.);
 - sutrumpėjusio baterijos išsikrovimo laiko dėl baterijos amžiaus arba naudojimo (kai taikoma).
- Jeigu kyla abejonų, kam suteikiama garantija, kreipkitės į „Dyson“.

GARANTIJOS SĄLYGŲ SANTRAUKA

- Garantija įsigalioja nuo pirkimo datos (arba pristatymo datos, jei tai įvyksta vėliau).
- „Dyson“ prietaiso remonto darbai pradėti tik pateikus pristatymo / pirkimo įrodymus (originalius ir vėlesnius). Be šių įrodymų visi atlikti darbai bus atšaukiami. Saugokite kvitą arba važtaraštį.
- Visus darbus atlieka „Dyson“ arba jos įgaliotieji atstovai.
- Visos „Dyson“ pakeistos dalys tampa „Dyson“ nuosavybe.
- Jeigu „Dyson“ prietaisas remontuojamas arba pakeičiamas pagal garantiją, garantijos laikotarpis nepratęsiamas.
- Garantija suteikia naudą, kuri papildo jūsų, kaip vartotojo, įstatymines teises ir jų nekeičia.

SVARBI INFORMACIJA APIE DUOMENŲ APSAUGĄ

- Registruodami „Dyson“ gaminį, jūs:
 - turėsite pateikti pagrindinę kontaktinę informaciją, kad gaminys būtų užregistruotas ir mes galėtume užtikrinti garantijos vykdymą;
 - registracijos metu galėsite pasirinkti, ar norėtumėte gauti mūsų pranešimus. Jeigu sutiksite gauti „Dyson“ pranešimus, jums siūsiame informaciją apie specialius pasiūlymus ir mūsų naujoves. Mes niekada neparduosime jūsų duomenų trečiosioms šalims ir naudosisime tik tą informaciją, kuria pasidalinsite su mumis, kaip apibrėžta mūsų privatumo politikoje, kurią galima rasti mūsų interneto svetainėje privacy.dyson.com

BG

КАК ДА ИЗПОЛЗВАТЕ УРЕДА DYSON ПРОЧЕТЕТЕ "ВАЖНИ ИНСТРУКЦИИ ЗА БЕЗОПАСНОСТ" В ТОВА РЪКОВОДСТВО ЗА ЕКСПЛОАТАЦИЯ, ПРЕДИ ДА ПРОДЪЛЖИТЕ.

ГРИЖА ЗА УРЕДА DYSON

- Не извършвайте никаква поддръжка или ремонт, освен показаната в ръководството Dyson и тази, за която са Ви инструктирани по телефонната линия за обслужване на клиенти на Dyson.
- Преди да проверите за проблеми, винаги изключвайте от контакта. Ако уредът не работи, първо проверете контакта и дали щепселът е правилно включен в контакта.

УПРАВЛЕНИЕ БЕЗ ДОСТАНЦИОННОТО

- Натиснете бутона за включване на уреда за включване/изключване.
- Натиснете и задръжте натиснат бутон за режим на готовност на уреда, за да настроите въздушния поток. Въздушният поток ще се увеличи докрай, преди да се понижи.
- Функцията за осцилация и таймерът за изключване не могат да се управляват без дистанционното управление.

СВЕТОДИОДЕН ДИСПЛЕЙ

- Светодиодният дисплей ще изгасне след 10 секунди, без да се използва (бутонът за включване не изгасва.)
- Ако искате дисплеят да светне, натиснете който и да е бутон освен ВКЛ./ИЗКЛ. за режим на готовност.
- Не натискайте бутона за ВКЛ./ИЗКЛ. за режим на готовност — така ще изключите уреда.

ТАЙМЕР ЗА ИЗКЛЮЧВАНЕ

- За да настроите таймера за изключване, натиснете и задръжте бутон на таймера, за да изберете желаното време. Когато времето изтече, уредът ще премине в режим на готовност. Ако искате да отмените, увеличете времето, докато се появят две тирета.
- Светодиодният дисплей ще изгасне след 10 секунди, без да се използва — това е функция за пестене на енергия и така избягвате смесване на светлините през нощта.
- Ако искате дисплеят да светне, натиснете който и да е бутон освен ВКЛ./ИЗКЛ. за режим на готовност.
- Когато е включен таймер за изключване, не натискайте бутон за ВКЛ./ИЗКЛ. за режим на готовност — така ще изключите и уреда, и таймера.

СМЕНЯЕМИ ЧАСТИ

СМЯНА НА БАТЕРИЯТА



ВНИМАНИЕ

- Развийте гнездото на батерията на дистанционното. Разхлабете в основата и дръпнете, за да махнете батерията.

- Не поставяйте батериите на обратно и внимавайте да не предизвикате късо съединение.
- Не се опитвайте да разглобите или заредите батериите. Пазете ги от огън.
- Винаги завивайте винта на дистанционното.
- Следвайте инструкциите на производителя на батериите, когато поставяте нови батерии (тип CR 2032).
- Без дистанционното функции са ограничени (вижте УПРАВЛЕНИЕ БЕЗ ДИСТАНЦИОННОТО).

ЧАСТ С НЕМИЕЩ СЕ ФИЛТЪР

- Частта с филтъра не се мие/пере и не се рециклира.
- За да го смените, следвайте указанията стъпки.
- Ако не смените филтъра при напомнянето, работата и видът на уреда ще се влошат.
- Можете да купите нова част с филтър на www.dyson.com/filter.

ИНФОРМАЦИЯ ОТНОСНО ИЗХВЪРЛЯНЕ

- Продуктите на Dyson са произведени от висококачествени материали, които могат да се рециклират. Рециклирайте при възможност.
- Изхвърлете или рециклирайте батерията в съответствие с местните закони и разпоредби.
- Тази маркировка означава, че продуктът не трябва да се изхвърля заедно с други битови отпадъци на територията на ЕС. За да предотвратите евентуално нанасяне на вреда на околната среда или на човешкото здраве от неконтролирано изхвърляне на отпадъци, рециклирайте ги отговорно с цел насърчване на устойчивото повторно използване на материалните ресурси. За да върнете Вашия употребяван уред, използвайте системите за връщане и събиране или се свържете с търговеца, от когото е бил закупен продуктът. Той може да предостави продукта за безопасно и природосъобразно рециклиране.
- Пазете използваните батерии далеч от деца, тъй като те все още могат да навредят на децата при поглъщане.
- Частта с филтъра не се мие/пере и не се рециклира.
- Изхвърлете използвания филтър в съответствие с местните закони и разпоредби.
- Преди изхвърляне на продукта батериите трябва да се извадят.

ГАРАНЦИОННИ ПРАВИЛА И УСЛОВИЯ

DYSON ОБСЛУЖВАНЕ НА КЛИЕНТИ БЛАГОДАРИМ ВИ, ЧЕ ИЗБРАХТЕ ДА ЗАКУПИТЕ УРЕД НА DYSON.

След като регистриране 2-годишната си гаранция, Вашият уред ще има гаранционно покритие за части и труд (с изключение на филтрите) в продължение на 2 години след датата на закупуване - според условията на гаранцията. Ако имате въпроси във връзка с уреда на Dyson, обадете се на телефонната линия за обслужване на клиенти на Dyson и посочете серийния номер на уреда, както и къде и кога сте го закупили. Специално обучените ни служители от телефонната линия за обслужване на клиенти на Dyson могат да разрешат повечето проблеми по телефона.

Можете да посетите и сайта www.dyson.com за онлайн помощ, общи съвети и полезна информация за Dyson. Можете да намерите серийния номер на табелката с технически данни, поставена на основата на уреда.

Ако уредът на Dyson има нужда от поддръжка, обадете се на телефонната линия за обслужване на клиенти на Dyson, за да говорите с наш служител за възможностите. Ако уредът Dyson е в гаранционен срок и въпросната поправка е покрита, тя ще бъде направена безплатно.

РЕГИСТРИРАЙТЕ СЕ КАТО СОБСТВЕНИК НА УРЕД DYSON

За да ни помогнете да Ви осигурим навременно и ефективно обслужване, регистрирайте се като собственик на уред Dyson. Има три начина да го направите:

- Онлайн на www.dyson.com/register.
- Звъннете на Dyson Helpline: 359 2 963 33 04.
- Попълнете приложението формуляр и ни го изпратете по пощата. Така ще потвърдите, че сте собственик на уред от Dyson в случай на загуба на застраховка и ще ни дадете възможност да се свържем с Вас, ако е необходимо.

ОГРАНИЧЕНА 2-ГОДИШНА ГАРАНЦИЯ ОБЩИ УСЛОВИЯ НА ОГРАНИЧЕНАТА ГАРАНЦИЯ ОТ 2 ГОДИНИ НА DYSON

КАКВО ПОКРИВА ГАРАНЦИЯТА

- Ремонтът или подмяната на Вашия уред на Dyson (по преценка на Dyson), в случай че е дефектен поради повредени материали, изработка или функциониране в рамките на 2 години след покупката или доставката (ако някоя част вече не се произвежда, Dyson ще я смени с друга подходяща.)
- В случаите, когато това устройство се продава извън ЕС, тази гаранция ще бъде валидна само ако устройството се използва в държавата, в която е закупено.
- В случаите, когато това устройство се продава в ЕС, тази гаранция ще бъде валидна само (i) ако устройството се използва в държавата, в която е закупено, или (ii) ако устройството се използва в Австрия, Белгия, Франция, Германия, Ирландия, Италия, Холандия, Испания или Обединеното кралство и същият модел като това устройство се продава със същите спецификации за напрежение в съответната държава.

КАКВО НЕ ПОКРИВА ГАРАНЦИЯТА

- Резервни филтри. Филтърът за подмяна не се покрива от гаранцията. Dyson не гарантира ремонта или подмяната на уреда в случай на дефект поради:
- Щети, причинени от неизвършвана поддръжка.

- Случайна повреда, дефекти, предизвикани от небрежно използване или липса на грижи, неправилна експлоатация, занемаряване, недобросъвестно използване или работа с уреда, която не съответства на ръководството за експлоатация на Dyson.
 - Използване на уреда за цел, различна от нормалната употреба у дома.
 - Използване на части, които не са глобени или монтирани в съответствие с инструкциите на Dyson.
 - Използване на части и принадлежности, които не са оригинални компоненти на Dyson.
 - Неправилен монтаж (освен в случаите, когато монтажът е извършен от Dyson).
 - Ремонти или модификации, извършени от трети страни, различни от Dyson или нейни упълномощени агенти.
 - Запушвания — вижте илюстрациите и раздел „Отпушване“ в това ръководство Dyson за подробности за това как да намерите запушванията и да отпушите.
 - Нормално износване (напр. предпазители и др.).
 - Намаляване на времето за разреждане на батерията поради възрастта на батерията или износване (където е приложимо).
- Ако не сте сигурни какво точно се покрива от гаранцията Ви, свържете се с Dyson.

ОБООБЩЕНИЕ НА ГАРАНЦИОННОТО ПОКРИТИЕ

- Гаранцията влиза в сила от датата на покупката (или от датата на доставката, в случай че е извършена по-късно).
- Трябва да предоставите доказателство за доставката/покупката (както за първоначална покупка, така и за всяко следващо), преди да може да се извърши каквато и да е работа на уреда, произведен от Dyson. Без такова доказателство всяка извършена работа ще се заплаща. Пазете касовата бележка или фактурата за доставка.
- Всички работни дейности ще се извършват от Dyson и нейни упълномощени агенти.
- Всички части, които са заменени от Dyson, ще станат собственост на Dyson.
- Гаранционната поправка или подмяна на Вашия уред, произведен от Dyson, не удължава периода на гаранцията.
- Гаранцията осигурява ползи, които са допълнителни и не засягат законните Ви права като потребител.

ВАЖНА ИНФОРМАЦИЯ ЗА ЗАЩИТАТА НА ЛИЧНИТЕ ДАННИ

ПРИ РЕГИСТРИРАНЕ НА ВАШИЯ ПРОДУКТ НА DYSON:

- Ще ни е нужна информация за контакт с Вас, за да можем да регистрираме продукта Ви и да обслужваме гаранцията.
- Когато се регистрирате, можете да изберете дали да получавате съобщения от нас. Ако се съгласите да получавате съобщения от Dyson, ще Ви изпращаме информация за специални оферти и новини за новаторските ни продукти. Никога няма да продадем данните Ви на трети страни; ще използваме информацията, която сте ни предоставили, според политиката за поверителност на личните данни, публикувана на уебсайта ни: privacy.dyson.com

LV

DYSON IERĪCES LIETOŠANA LŪDZU, IZLASIET SADAĻU "SVARĪGAS DROŠĪBAS NORĀDES" ŠAJĀ DYSON LIETOŠANAS ROKASGRĀMATĀ, PIRMS RĪKOJATIES TĀLĀK.

DYSON IERĪCES KOPŠANA

- Neveiciet citu apkopi vai remontu, kā vien šajā Dyson lietošanas rokasgrāmatā norādīto vai Dyson palīdzības dienesta ieteikto.
- Vienmēr atvienojiet kontaktdakšu no sprieguma, pirms veikt problēmu pārbaudi. Ja ierīce nedarbojas, vispirms pārliecinieties, vai elektrības kontaktilgizdā pienāk spriegums un vai kontaktdakša ir pareizi iesprausta kontaktilgizdā.

VADĪBA BEZ TĀLVADĪBAS PULTS

- Nospiediet ieslēgšanas pogu uz ierīces, lai to ieslēgtu/izslēgtu.
- Nospiediet un turiet ierīces gaidīšanas režīma pogu, lai noregulētu gaisa plūsmu. Pirms samazināšanas gaisa plūsmas palielināties līdz maksimumam.
- Svārstību režīmu un miega taimeris nevar vadīt bez tālvadības pults.

LED DISPLEJS

- LED displejs aptumšosies 10 sekundes pēc lietošanas (ieslēgšanas poga neaptumšojas).
- Nospiediet kādu pogu, izņemot pogu Gaidīšanas režīms IESL./IZSL., lai aktivizētu displeju.
- Nespiediet pogu Gaidīšanas režīms IESL./IZSL., jo tas izslēgs ierīci.

IZSLĒGŠANAS TAIMERIS

- Ja vēlaties iestatīt miega taimeris, nospiediet un turiet nospiešu taimera pogu, lai atlasītu vēlamo laiku. Kad laika atskaitē nonāks līdz nullei, ierīce pārslēgsies gaidīšanas režīmā. Lai atceltu, palieliniet laiku, līdz redzamas divas svītras.
- LED displejs aptumšosies 10 sekundes pēc lietošanas, — tā ir enerģijas taupīšanas funkcija un novērš izgaismošanu nakts laikā.
- Nospiediet kādu pogu, izņemot pogu Gaidīšanas režīms IESL./IZSL., lai aktivizētu displeju.
- Kad izslēgšanas taimeris ir ieslēgts, nospiediet pogu Gaidīšanas režīms IESL./IZSL., jo tas izslēgs ierīci un arī atslēgs izslēgšanas taimeris.

MAINĀMĀS DAĻAS

BATERIJU NOMAĪŅA



BRĪDINĀJUMS

- Atskrūvējiet tālvadības pults bateriju nodalījumu. Atbrīvojiet pamatni un pavelciet, lai izņemtu bateriju.
- Neuzstādiet baterijas otrādi, neradiet īsavienojumu.
- Nemēģiniet baterijas izjaukt vai uzlādēt. Turiet atstatu no uguns.
- Vienmēr ieskrūvējiet atpakaļ skrūvi tālvadības pulstī.
- Ievietojiet jaunas baterijas (baterijas veids: CR 2032), ievērojiet bateriju ražotāja norādes.
- Bez tālvadības pults ir pieejama ierobežota funkcionalitāte (skatīt 'VADĪBA BEZ TĀLVADĪBAS PULTS').

NEMAZGĀJAMS FILTRA MEZGLS

- Jūsu filtra mezgls nav mazgājams un nav atkārtoti lietojams.
- Lai nomainītu filtra mezglu, veiciet tālāk norādītās darbības.
- Nenomainiet filtru, kad tas nepieciešams, var manīties produkta veiktspēja un izskats.
- Jaunu filtru var iegādāties vietnē www.dyson.com/filter.

UTILIZĀCIJAS INFORMĀCIJA

- Dyson produkti ir radīti no augstas kvalitātes pārstrādājamiem materiāliem. Veiciet utilizāciju, kur iespējams.
- Utilizējiet vai pārstrādājiet bateriju saskaņā ar vietējām norādēm vai likumdošanu.



- Šis marķējums norāda, ka šo produktu ES teritorijā nedrīkst izmest kopā ar citiem mājāsaimniecības atkritumiem. Lai novērstu iespējamo nekontrolētu atkritumu radīto kaitējumu videi vai cilvēku veselībai, utilizējiet produktu atbildīgā veidā, veicinot materiāla resursu ilgtspējīgu, atkārtotu lietošanu. Lai atgrieztu jūsu lietoto ierīci, izmantojiet atgriešanas vai savākšanas sistēmas vai sazinieties ar pārdevēju, kur iegādājāties šo produktu. Tie var nogādāt šo produktu videi drošas pārstrādes vietā.
- Glabājiet izmantotās baterijas bērniem nepieejamā vietā, jo tās joprojām var būt kaitīgas, ja tiek norītas.
- Jūsu filtra mezgls nav mazgājams un nav atkārtoti lietojams.
- Utilizējiet izmantoto filtru saskaņā ar vietējām norādēm vai likumdošanu.
- Pirms utilizācijas no produkta ir jāizņem baterija.

GARANTIJAS NOTEIKUMI UN NOSACĪJUMI

DYSON KLIENTU APKALPOŠANA

PALDIES, KA IZVĒLĒJĀTIES IEGĀDĀTIES DYSON IERĪCI.

Pēc reģistrēšanās bezmaksas 2 gadu garantijai, jūsu Dyson ierīcei būs garantijas segums daļām un ražošanas defektiem (izņemot filtrus) 2 gadu laikā no iegādes datuma, atbilstoši garantijas noteikumiem. Ja jums ir jautājumi par Dyson ierīci, sazinieties ar Dyson palīdzības dienestu, norādot ierīces sērijas numuru un informāciju par ierīces iegādes vietu un datumu. Apmācītie Dyson palīdzības dienesta darbinieki spēj palīdzēt atrisināt vairumu jautājumu pa tālruni.

Vai arī apmeklējiet vietni www.dyson.com un skatiet tiešsaistes palīdzību, vispārīgus padomus un noderīgu informāciju par Dyson ierīcēm.

Ierīces sērijas numurs ir norādīts uz raksturlielumu plāksnes, kas piestiprināta uz ierīces pamatnes.

Ja jūsu Dyson ierīcei nepieciešama apkope, sazinieties ar Dyson palīdzības dienestu, lai mēs varētu apspriest pieejamos variantus. Ja jūsu Dyson ierīces garantijā ir iekļauts remonts, tas tiks veikts bez maksas.

LŪDZU, REĢISTRĒJĒTIES KĀ DYSON IERĪCES ĪPAŠNIEKS

Lai palīdzētu nodrošināt jums ātru un efektīvu servisu, lūdzu, reģistrējieties kā Dyson ierīces īpašnieks. Ir trīs veidi, kā to paveikt:

- tiešsaistē www.dyson.com/register.
 - aizpildot komplektā iekļauto veidlapu un atsūtiet to mums pa pastu.
- Apdrošinājuma zaudējuma gadījumā tas apliecinās, ka esat Dyson ierīces īpašnieks, un mēs varēsim sazināties ar jums, ja nepieciešams.

IEROBEŽOTA 2 GADU GARANTĪJA

DYSON IEROBEŽOTĀS 2 GADU GARANTĪJAS NOTEIKUMI UN NOSACĪJUMI

KAS IR IEKĻAUTS

- Jūsu Dyson iekārta remonta vai aizstāšana (pēc Dyson ieskata), ja tā tiek defektēta nekvalitatīvu materiālu vai ražošanas procesa vai darbības kļūmju dēļ 2 gadu laikā no iegādes vai piegādes datuma (ja jebkāda no daļām vairs nav pieejama vai vairs netiek ražota, Dyson aizstās to ar funkcionējošu aizstājamo daļu).
- Ja iekārta ir pārdota ārpus ES robežām, šī garantija būs derīga tikai, ja iekārta tiek lietota valstī, kurā tā tika pārdota.
- Ja šī iekārta ir pārdota ES teritorijā, šī garantija būs spēkā, (i) ja ierīce tiek lietota valstī, kurā tā tika pārdota, vai (ii) ja iekārta tiek lietota Austrijā, Beļģijā, Francijā, Vācijā, Īrijā, Itālijā, Nīderlandē, Spānijā vai Apvienotajā Karalistē, un tas pats iekārta modelis ar tādu pašu spriegumu tiek pārdots attiecīgajā valstī.

KAS NAV IEKĻAUTS

- Nomaināms filtri. Ierīces filtru nomainīšana nenotiek garantijas ietvaros. Dyson negarantē produkta remontu vai nomainīšanu, ja defekts radies šādu iemeslu dēļ:
 - bojājums, kas radies, neveicot iekārtai ieteikto apkopi;
 - nejauši bojājumi, kas radušies pārvietojuma vai kopšanas, nepareizas lietošanas, apiešanās, bezrūpīgas lietošanas, apiešanās vai pārvietošanas rezultātā, kas nav saskaņā ar Dyson lietošanas rokasgrāmatu;
 - ierīces izmantošana citiem, kā vien mājāsaimniecības mērķiem;
 - tādu daļu, kas nav saliktas vai uzstādītas saskaņā ar Dyson norādēm,

izmantošana;

- tādu rezerves daļu un komponentu izmantošana, kas nav oriģinālās Dyson daļas;
 - nepareiza uzstādīšana (izņemot, ja daļas ir uzstādītas Dyson);
 - remonts vai izmaiņas, kurus veikušas trešās puses, kas nav Dyson vai tā pilnvarotie pārstāvji;
 - nosprostojumi — lūdzu skatīt ilustrācijas un sadaļu 'Nosprostojumu tīrīšana' šajā Dyson lietošanas rokasgrāmatā sīkākai informācijai par nosprostojumu konstatēšanu un tīrīšanu;
 - parasts ar darbību saistīts nolietojums un nodilums (piem., drošinātājs u. c.);
 - baterijas izlādes laika samazināšanās, kas rodas baterijas vecuma vai lietošanas rezultātā (kur pieejams).
- Ja jums ir jebkādas šaubas par garantiju iekļauto, lūdzu, sazinieties ar Dyson.

GARANTIJAS SEGUMA KOPSAVILKUMS

- Garantijas stājas spēkā no iegādes datuma (vai piegādes datuma, ja tas ir vēlāks).
- Jums ir jānodrošina apstiprinājums (gan oriģināls, gan izrietošie dokumenti) piegādei/iegādei, pirms jūsu Dyson ierīcei tiek uzsākta jebkāda darbu veikšana. Bez šāda pierādījuma jebkādi veiktie darbi būs par maksu. Saglabājiet jūsu čeku vai piegādes apliecinājumu.
- Jebkādas darbus veiks Dyson vai tā pilnvarotie pārstāvji.
- Jebkādas Dyson nomainītās daļas kļūst par Dyson īpašumu.
- Jūsu Dyson ierīces remonts vai nomainīšana garantijas ietvaros nepagarinās garantijas periodu.
- Garantija nodrošina papildus labumu un neierobežo jūsu kā patērētāja likumiskās tiesības.

SVARĪGA INFORMĀCIJA PAR DATU AIZSARDZĪBU

Reģistrējot jūsu Dyson izstrādājumu:

- Jums būs nepieciešams nodot mums pamata kontaktinformāciju, lai reģistrētu jūsu produktu un ļautu mums atbalstīt jūsu garantiju.
- Veicot reģistrāciju, jums būs iespēja izvēlēties, vai vēlaties saņemt no mums ziņas. Ja jūs vēlaties saņemt ziņas no Dyson, mēs jums sūtīsim informāciju par speciālajiem piedāvājumiem un jaunumus par mūsu izgudrojumiem. Mēs nekad nepārdodam jūsu informāciju trešajām personām un izmantojam jūsu sniegto informāciju tikai saskaņā ar mūsu privātuma politikā, kas pieejama mūsu tīkla vietnē privacy.dyson.com, noteikto.

UA

ВИКОРИСТАННЯ ПРИЛАДУ DYSON

ПЕРЕД ВИКОРИСТАННЯМ ПРОЧИТАЙТЕ «ВАЖЛИВІ ІНСТРУКЦІ З ТЕХНІКИ БЕЗПЕКИ» В ЦЬОМУ ПОСІБНИКУ З ЕКСПЛУАТАЦІЇ DYSON.

ДОГЛЯД ЗА ПРИЛАДОМ DYSON

- Не виконуйте жодних робіт із технічного обслуговування або ремонту, що відрізняються від описаного в цьому посібнику з використання або консультації, наданої в службі підтримки Dyson.
- Перш ніж почати усувати проблеми з приладом, завжди відключайте вилку від розетки. Якщо прилад не працює, спочатку перевірте, чи постачається електроживлення до розетки та чи вставлено в неї вилку належним чином.

УПРАВЛІННЯ ПРИЛАДОМ БЕЗ ПУЛЬТА ДИСТАНЦІЙНОГО КЕРУВАННЯ

- Наприкладі кнопка живлення, щоб увімкнути чи вимкнути його.
- Натисніть на приладі кнопку режиму очікування та утримуйте її, щоб відрегулювати потужність повітряного потоку. Перш ніж знизитись, сила повітряного потоку досягне максимального значення.
- Без пульта дистанційного керування не можна управляти функцією повертання й таймером автоматичного відключення.

СВІТЛОДІОДНИЙ ДИСПЛЕЙ

- Світлодіодний дисплей згасне через 10 секунд після припинення використання (кнопка живлення не згасне).
- Щоб повторно активувати його, натисніть будь-яку кнопку (окрім кнопки ввімкнення/вимкнення режиму очікування).
- Не натискайте кнопку ввімкнення/вимкнення режиму очікування, оскільки прилад вимкнеться.

ТАЙМЕР СЧУ

Щоб установити таймер, натисніть і утримуйте кнопку таймера, а потім виберіть потрібний час. Коли час буде вичерпано, прилад перейде в режим очікування. Щоб скасувати цю дію, збільшуйте час, доки на дисплеї не з'являться дві риси.

- Світлодіодний дисплей вимкнеться через 10 секунд після припинення роботи. Це функція енергозбереження, також призначена для того, щоб світло дисплея не заважало вам уночі.
- Щоб повторно активувати його, натисніть будь-яку кнопку (окрім кнопки ввімкнення/вимкнення режиму очікування).
- Якщо активовано таймер автоматичного вимкнення, не натискайте кнопку ввімкнення/вимкнення, оскільки пристрій і таймер вимкнуться.

ЗАМІННИ ДЕТАЛІ

ЗАМІНА АКУМУЛЯТОРА



ЗАСТЕРЕЖЕННЯ

- Відкрутіть гвинт відділення з акумулятором на пульті дистанційного керування. Вивільніть нижню частину корпусу й потягніть, щоб дістати акумулятор.
- Не встановлюйте акумулятори протилежною стороною й не намагайтеся їх закоротити.
- Не намагайтеся розібрати або зарядити акумулятори. Бережіть від вогню.

- Завжди замінюйте гвинт у пульті дистанційного керування.
- Під час встановлення нових акумуляторів дотримуйтеся інструкцій виробника (тип акумулятора CR 2032).
- Без пульта дистанційного керування доступна обмежена кількість функцій (див. розділ 'УПРАВЛІННЯ ПРИЛАДОМ БЕЗ ПУЛЬТА ДИСТАНЦІЙНОГО КЕРУВАННЯ').

БЛОК ФІЛЬТРА, НЕ ПРИДАТНИЙ ДЛЯ МИТТЯ

- Блок фільтра не придатний для миття й повторного використання.
- Щоб замінити блок фільтра, дотримуйтеся наведених вказівок.
- Якщо вчасно не замінити фільтр, це може спричинити зміни в ефективності роботи приладу, а також змінити його зовнішній вигляд.
- Новий фільтр можна купити на сайті www.dyson.com/filter.

ІНФОРМАЦІЯ ПРО УТИЛІЗАЦІЮ

- Продукцію компанії Dyson виготовлено з високоякісних матеріалів, придатних для вторинної переробки. Здавайте її на переробку, якщо є така можливість.
- Утилізуйте акумулятор або відправте його на повторну переробку відповідно до вимог і правил місцевих органів влади. Це маркування означає, що виріб не можна утилізувати разом з іншими побутовими відходами на території ЄС. Безконтрольна утилізація може завдати шкоди навколишньому середовищу або здоров'ю людей, тому ставтеся до цього відповідально, сприяючи сталому повторному використанню матеріальних ресурсів. Щоб повернути використаний пристрій, скористайтеся системами повернення та збору або зв'яжіться з магазином, де ви придбали цей виріб. Вони зможуть прийняти його для екологічно безпечної утилізації.
- Зберігайте використані акумулятори в недоступному для дітей місці, оскільки ковтання акумулятора може завдати дитині шкоди.
- Блок фільтра не придатний для миття й повторного використання.
- Утилізуйте використаний фільтр відповідно до місцевих вимог і правил.
- Перед утилізацією акумулятор потрібно вилучити з приладу.

УМОВИ ТА ПОЛОЖЕННЯ ГАРАНТІЇ

СЛУЖБА ОБСЛУГОВУВАННЯ КЛІЄНТІВ КОМПАНІЇ DYSON

ДЯКУЄМО, ЩО ПРИДБАЛИ ПРИЛАД DYSON.

Після реєстрації ваш прилад знаходиться на гарантійному обслуговуванні, яке поширюється на запчастини та роботи з ремонту протягом 2 років з моменту купівлі (за виключенням фільтрів) у відповідності до положень даної гарантії. У разі виникнення будь-яких питань стосовно приладу Dyson, зателефонуйте у службу підтримки компанії Dyson, вкажіть серійний номер Вашого приладу, де та коли ви його придбали. Більшість питань можна вирішити по телефону з одним із кваліфікованих співробітників служби підтримки компанії Dyson. Також можна відвідати сайт www.dyson.com, щоб переглянути онлайн-довідку, загальні поради й корисні відомості про компанію Dyson. Серійний номер можна знайти на табличці з технічними даними, що міститься в нижній частині корпусу. Якщо прилад Dyson потребує обслуговування, зверніться до служби підтримки Dyson, щоб ми могли обговорити можливі варіанти. Якщо ваш прилад Dyson перебуває на гарантії, яка поширюється на ремонт, ми виконаємо його безкоштовно.

ЗАРЕЄСТРУЙТЕСЯ ЯК ВЛАСНИК ПРИЛАДУ DYSON

Щоб допомогти нам надати негайну та якісну підтримку, зареєструйтеся як власник пристрою Dyson. Це можна зробити трьома способами.

- В Інтернеті на сайті www.dyson.com/register.
 - За телефоном служби підтримки Dyson 0 800 50 41 80.
 - Заповніть додану форму й надішліть її нам.
- Так ви зможете підтвердити, що прилад Dyson належить саме вам, якщо випадково втратите свій гарантійний талон, а ми зможемо зв'язатися з вами в разі потреби.

ОБМЕЖЕНА 2-РІЧНА ГАРАНТІЯ

УМОВИ 2-РІЧНОЇ ОБМЕЖЕНОЇ ГАРАНТІЇ КОМПАНІЇ DYSON

НА ЩО ПОШИРЮЄТЬСЯ ГАРАНТІЯ

- Ремонт або заміна приладу Dyson (на розсуд компанії Dyson) здійснюється, якщо протягом 2 років від дати покупки або доставки виявиться, що прилад несправний через неякісні матеріали, процес виготовлення або функціонування (якщо якоїсь деталі немає в наявності або вона більше не виготовляється, компанія Dyson замінить її на деталь, рівноцінну за функціональністю).
- Якщо цей прилад продається в країні, що не входить у Європейський Союз, ця гарантія вважатиметься чинною лише за умови, що прилад використовується в країні, у якій його продали.
- Якщо цей прилад продається в межах Європейського Союзу, ця гарантія вважатиметься чинною лише за таких умов: (i) прилад використовується в країні, де його придбано, або (ii) прилад використовується в Австрії, Бельгії, Великобританії, Ірландії, Іспанії, Італії, Нідерландах, Німеччині або Франції, а у відповідній країні продається ідентична цьому приладу модель із такою ж номінальною напругою.

НА ЩО НЕ НАДАЄТЬСЯ ГАРАНТІЯ

- Змінні фільтри. Гарантія не поширюється на фільтр приладу. Гарантія Dyson не поширюється на ремонт або заміну приладу в перелічених нижче випадках.
- Пошкодження, спричинені невиконанням рекомендацій із технічного обслуговування.
- Випадкові пошкодження, поломки, що сталися через недбале користування або догляд, некваліфіковане використання, необережність,

необачну експлуатацію та використання приладу, яке не відповідає правилам Посібника з експлуатації Dyson.

- Використання приладу не в умовах звичайної домашньої експлуатації.
 - Використання деталей, що зібрані або встановлені з порушенням інструкцій Dyson.
 - Використання неоригінальних деталей і приладдя.
 - Неправильне встановлення (окрім ситуацій, коли встановлення проводилось фахівцями компанії Dyson).
 - Ремонтні роботи або модифікації, що виконуються іншими сторонами, ніж компанія Dyson або її вповноважені агенти.
 - Засмічення – зверніть увагу на ілюстрації й розділ 'Очищення засмічень' у цьому посібнику з використання Dyson, щоб отримати докладнішу інформацію щодо пошуку й очищення засмічень.
 - Звичайний фізичний знос (наприклад, запобіжника тощо).
 - Зменшення часу розрядження акумулятора через його вік або використання (де це застосовується).
- Якщо у вас є сумніви щодо випадків, на які поширюється ваша гарантія, зверніться до компанії Dyson.

СУМАРНИЙ ОГЛЯД ГАРАНТІЙНОГО ПОКРИТТЯ

- Дія гарантії починається з дати придбання (або з дати поставки, якщо така дата є пізнішою).
- Ви маєте надати доказ передачі/покупки (первинного придбання та/або перепродажу) перед виконанням будь-яких робіт, пов'язаних із вашим пристроєм Dyson. У разі відсутності такого доказу ви будете зобов'язані оплатити послуги. Зберігайте квитанцію або накладну.
- Усі роботи виконуються співробітниками компанії Dyson або її вповноваженими агентами.
- Усі замінені компанією Dyson деталі переходять у власність компанії Dyson.
- Проведення ремонту або заміна пристрою Dyson відповідно до положень цієї гарантії не є підставою для продовження терміну дії цієї гарантії.
- Гарантія не надає вам вигод, що доповнюють ваші законні права споживача, і жодним чином не зачіпає їх.

ВАЖЛИВА ІНФОРМАЦІЯ ПРО ЗАХИСТ ДАНИХ

Під час реєстрації виробу Dyson:

- Для реєстрації виробу вам слід надати нам основні контактні відомості для отримання підтримки в рамках гарантії.
- У процесі реєстрації ви зможете обрати, чи бажаєте отримувати інформацію від нас. Якщо ви обрали отримання інформації від компанії Dyson, ми надсилатимемо докладні відомості про спеціальні пропозиції та новини про наші останні винаходи. Ми ніколи не продаємо інформацію третім сторонам і використовуємо надані вами відомості лише відповідно до положень політики конфіденційності, які розміщено на нашому сайті privacy.dyson.com.

ET

DYSONI SEADME KASUTAMINE

ENNE JÄTKAMIST LUGEGE PALUN LÄBI KÄESOLEVAS DYSONI KASUTUSJUHENDIS OLEV PEATÜKK „OLULISED OHUTUSNÕUDED“.

DYSONI SEADME EEST HOOLITSEMINE

- Ärge tehke hooldus- ega parandustöid, mida pole määratud käesolevas Dysoni kasutusjuhendis või soovitatud Dysoni abitelefoni.
- Enne probleemide tuvastamist lahutage alati toitejuhtme pistik elektrivõrgust. Kui seade ei hakka tööle, kontrollige esmalt, kas seinakontaktis on elektrivoolu ja kas pistik on korralikult pesa sisestatud.

JUHTIMINE ILMA KAUGJUHTIMISPULDITA

- Seadme sisse-/väljalülitamiseks vajutage sellel olevat toitenuppu.
- Öhuvoolu seadistamiseks vajutage ja hoidke all seadmel olevat ooterežiimi nuppu. Enne vähenemist suureneb öhuvool kuni maksimaalse väärtuseni.
- Öötsumisfunktsiooni ja unetaimeri sätteid ei saa ilma kaugjuhtimispuldita muuta.

LED-EKRAAN

- LED-ekraani valgustus kustub 10 sekundit pärast kasutamist (toitenupu valgustus ei kustu).
- Uuesti aktiveerimiseks vajutage ükskõik millist nuppu peale ooterežiimi sisse-/väljalülitamise nupu.
- Ärge vajutage nuppu „ooterežiim sees/väljas“, kuna siis lülitub seade välja.

UNETAIMER

- Unetaimeri käivitamiseks hoidke taimerinuppu all, et valida soovitud aeg. Kui taimer jõuab nullini, lülitub seade ooterežiimile. Tühistamiseks lisage aega, kuni ekraanile ilmub kaks kriipsu.
- LED-ekraan lülitub 10-sekundilise mittekasutamise järel välja. See säästab energiat ja väldib öösel segava valguse tekitamist.
- Uuesti aktiveerimiseks vajutage ükskõik millist nuppu peale ooterežiimi sisse-/väljalülitamise nupu.
- Kui unetaimer on SEES, ärge vajutage nuppu „ooterežiim sees/väljas“, kuna siis lülitub seade ja samuti unetaimer välja.

VAHETATAVAD OSAD

PATAREI VAHETAMINE



ETTEVAATUST

- Avage kaugjuhtimispuldi patareipesa. Patarei eemaldamiseks vabastage alus ja tõmmake.
- Ärge paigaldage patareisid valepidi ega lühistage neid.
- Ärge proovige patareisid lahti võtta ega laadida. Hoidke need tulest eemal.
- Paigaldage kaugjuhtimispuldi kruvi alati tagasi.

- Järgige uute patareide paigaldamisel alati tootja juhiseid (patarei tüüp: CR 2032).
- Ilma kaugjuhtimispuldita on saadaval piiratud arv funktsioone (vt peatükki "JUHTIMINE ILMA KAUGJUHTIMISPULDITA").

MITTEPESTAV FILTER

- Teie filter on mittepestav ja see ei sobi ümbertöötlemiseks.
- Filtri vahetamiseks järgige näidatud samme.
- Kui filtrit ei vahetata ettenähtud ajal, võib see mõjutada toote jõudlust ja välimust.
- Uue filtri saab osta veebiaadressilt www.dyson.com/filter.

UTILISEERIMISTEAVE

- Dysoni tooted on valmistatud suurel määral ümbertöödeldavatest materjalidest. Kui võimalik, laske need ümber töödelda.
- Utiliseerige patarei vastavalt asukohariigis kehtivatele reeglitele või nõuetele. See märgistus tähendab seda, et toodet ei tohi Euroopa Liidus olmejäätmete hulka visata. Et välistada jäätmete ebaõigest kõrvaldamisest põhjustatud võimalikke ohte keskkonnale või inimesele, suunake seade taaskasutusse. Kasutusest kõrvaldatud seadme tagastamiseks kasutage vastavat tagastus- ja kogumissüsteemi või võtke ühendust seadme müüjaga. Nende abil suunatakse toode keskkonkaitsenõuete alusel uuesti ringlusse.
- Hoidke kasutatud patareid laste käeulatuses eemal, kuna ka need võivad allaneelamisel tervisele kahjulikud olla.
- Teie filter on mittepestav ja see ei sobi ümbertöötlemiseks.
- Utiliseerige kasutatud filter vastavalt asukohariigis kehtivatele reeglitele või nõuetele.
- Enne toote utiliseerimist tuleb patarei sellest välja võtta.

GARANTIITINGIMUSED

DYSONI KLIENDITEENINDUS

TÄNAME TEID, ET OTSUSTASITE OSTA DYSONI SEADME.

Kui olete oma tasuta 2-aastase garantii registreerinud, kehtib see alates ostukuupäevast teie Dysoni seadme varuosadele ja tööjõukuludele, vastavalt garantii tingimustele. Kui teil on küsimusi oma Dysoni seadme kohta, helistage Dysoni abitelefoni ja esitage oma toote seerianumber ja andmed seadme ostukoha ja ostmise kuupäeva kohta. Meie väljaõppinud personal suudab enamikele küsimustele lahendused leida telefoni teel.

Või vaadake meie veebilehelt www.dyson.com, kust saate reaalajas abi, üldisi soovitusi ja kasulikku teavet Dysoni kohta.

Seerianumbri leiote seadme alla paigaldatud nimeplaadilt.

Kui teie Dysoni seade vajab hooldust, helistage Dysoni abitelefoni, et saaksime võimalusi arutada. Kui teie Dysoni seadmele kehtib garantii ja parandustöö kuulub garantii alla, on selle parandamine teile tasuta.

PALUN REGISTREERUGE DYSONI SEADME OMANIKUKS

Kiire ja tõhusa teeninduse tagamiseks palume teil registreeruda Dysoni seadme omanikuks. Selleks on kolm allkirjeldatud moodust.

- Veebiaadressil www.dyson.et/register
- Täitke seadmega kaasas olev vorm ja saatke see meile posti teel.
- See võimaldab teil tõendada oma Dysoni seadme omandust kindlustuskahju korral ja meil võtta teiega ühendust, kui see peaks vajalikuks osutama.

KAHEAASTANE PIIRATUD GARANTII

DYSONI 2-AASTASE PIIRATUD GARANTII TINGIMUSED

MIS KUULUB GARANTII ALLA

- Teie Dysoni seadme parandamine või väljavahetamine (Dysoni valikul), kui sellel esinev rike on tingitud materjali, töö kvaliteedi või funktsioonide vigadest, kui ostust või tarnimisest on möödunud kuni 2 aastat (kui mõni varuosa ei ole enam saadaval või tootmises, asendab Dyson selle funktsionaalse asendusosaga).
- Kui see seade müüakse väljaspool EL-i, kehtib see garantii vaid juhul, kui seadet kasutatakse riigis, milles see müüdi.
- Kui see seade müüakse EL-i piires, kehtib see garantii vaid juhul, kui (i) seadet kasutatakse riigis, milles see müüdi, või (ii) kui seadet kasutatakse Austrias, Belgias, Prantsusmaal, Saksamaal, Iirimaa, Itaalias, Hollandis, Hispaanias või Ühendkuningriigis ja seadmega sama mudelit müüakse sama nimipingega kõnealusel riigis.

MIS EI KUULU GARANTII ALLA

- Asendusfiltrid. Seadme filter ei kuulu garantii alla. Dyson ei garanteeri toote parandamist või asendamist, kui defekt on põhjustatud mõnest järgnevast põhjustest:
 - Kahjustused on tingitud seadme ettenähtud hooldustööde tegematajätmisest.
 - Õnnetustest tingitud kahjud; vead, mis on tingitud hoolimatust kasutamisest või hooldusest, väärkasutamisest, hooletusse jätmisest, hooletust kasutamisest või käitlemisest, mis ei ole kooskõlas Dysoni kasutusjuhendis sätestatuga.
 - Seadme kasutamine eesmärkidel, mis ei kuulu tavapärase kodumajapidamises kasutamise alla.
 - Varuosade kasutamine, mis ei ole komplekteeritud või paigaldatud vastavalt Dysoni juhistele.
 - Varuosade ja lisatarvikute kasutamine, mis ei ole ehtsad Dysoni komponendid.
 - Väär paigaldamine (välja arvatud juhtudel, kui paigaldamise viis läbi Dyson).
 - Parandustööd või muudatused, mida ei viinud läbi Dyson või selle volitatud esindajad.
 - Ümmistused: palun vaadake jooniseid käesoleva Dysoni kasutusjuhendi peatükis "Ümmistuste eemaldamine", et leida üksikasjalikku teavet ümmistuste otsimise ja kõrvaldamise kohta.
 - Normaalne kulumine (nt kaitsmed jne).
 - Aku vananemisest või kasutustihedusest tingitud tühenemisaaja kiirenemine (kui on kohaldatav).
- Kui teil on kahtlusi, mis kuulub garantii alla, võtke palun Dysoniga ühendust.

GARANTII KOKKUVÕTE

- Garantii hakkab kehtima ostukuupäeval (või kättetoimetamise kuupäeval, kui see on hilisem).
- Enne, kui teie Dysoni seadme juures saab mingeid töid teostada, peate esitama ostu/tarnekvitungi (nii algse kui kõik järgnevad). Ilma selle kvititungita on kõik läbiviidavad tööd tasulised. Hoidke oma ostutšekk või tarnekvitung alles.
- Kõik tööd viiakse läbi Dysoni või selle volitatud esindajate poolt.
- Kõik Dysoni väljavahetatavad detailid muutuvad Dysoni omandiks.
- Teie Dysoni seadme parandamine või väljavahetamine garantii alusel ei pikenda garantiiperioodi.
- Garantii pakub lisaeeliseid ja ei mõjuta teie põhiõigusi tarbijana.

OLULINE ANDMEKAITSE ALANE TEAVE

Oma Dysoni toote registreerimisel peate arvestama järgnevaga.

- Oma toote registreerimiseks ja garantii toetamiseks peate meile esitada oma põhilised kontaktandmed.
- Registreerimisel on teil võimalik valida, kas soovite saada meiepoolseid teateid. Kui nõustute Dysonilt teateid saama, edastame teile üksikasju eripakkumiste kohta ja uudiseid meie värskimate uuenduste kohta. Me ei müü kunagi teie teavet kolmandatele osapooltele ja kasutame teie jagatud teavet ainult viisidel, mis on määratletud meie privaatsuspoliitikas, mis on saadaval meie veebisaidilt: privacy.dyson.com



Dyson Customer Care

If you have a question about your Dyson appliance, call the Dyson Helpline with your serial number and details of where and when you bought the appliance, or contact us via the Dyson website.

Служба поддержки компании Dyson

Если у вас есть вопросы, касающиеся устройства Dyson, вы можете позвонить в службу поддержки компании Dyson, назвав серийный номер и указав, где и когда вы приобрели устройство, или связаться с нами через веб-сайт компании Dyson.

OBŚLUGA KLIENTA DYSON

W przypadku pytań dotyczących urządzenia Dyson prosimy o kontakt z Infolinią działu obsługi klienta firmy Dyson i podanie numeru seryjnego urządzenia i szczegółów dotyczących miejsca i daty zakupu. Inną możliwością kontaktu jest strona internetowa firmy Dyson.

ZÁKAZNICKÁ LINKA SPOLEČNOSTI DYSON

Máte-li ke svému spotřebiči Dyson jakýkoliv dotaz, kontaktujte zákaznickou linku společnosti Dyson nebo nás kontaktujte prostřednictvím webových stránek Dyson. Připravte si sériové číslo spotřebiče a údaje o místě a datu jeho koupě.

UK

Dyson Customer Care
askdyson@dyson.co.uk
0800 298 0298
Dyson Technology Limited, Tetbury Hill, Malmesbury,
Wiltshire, SN16 0RP

ROI

Dyson Customer Care
askdyson@dyson.co.uk
01 475 7109
Dyson Ireland Limited, Office 2, Central Park,
Leopardstown, Dublin 18, Ireland

RU

Служба поддержки компании Dyson
info.russia@dyson.com
8-800-100-100-2
Адрес для почтовых отправлений: 119048,
Москва, Усачева 35А, ООО «ДАЙСОН».

BG

Василиас Интернешънъл ЕООД
dyson@vassilias.bg
359 2 963 33 04
1618 София, ул. „Пирински проход“ 61А, ет. 4, ап. 3

HR

Dyson servis
info@mrservis.hr
385 1 6401 204
MR servis d.o.o., Dugoselska cesta 5, 10370 Rugvica, Hrvatska

CZ

Zákaznická linka společnosti Dyson
servis@solight.cz
491 512 083
Solight Holding, s.r.o., Svatoplukova 47, 796 01 Prostějov

GR

ΒΑΣΙΛΙΑΣ ΑΕ
dyson@vassilias.gr
800 111 3500
Κελετσέκη 8 (Παράπλευρος Κηφισού) 111 45 Αθήνα

HU

Kávé & Hűtő Profi Kft.
info@khprofi.hu
+36 1 248 0095
1118 Budapest, Budaörsi út 46.

LT

Dyson servisas
remontas@bcsc.lt
8 700 555 95
Baltic Continent, UAB Lukšio g. 23, Vilnius, Lietuva

PL

Dyson Serwis Centralny Klienta
help@dyson.pl
800702025
DYSON sp. z o.o., 22 Jana Pawła II Street, 00-133 Warszawa

RO

GBR International Srl
info@gbrauto.ro
031 4326140
Bd. Theodor Pallady 287, Et. 1 (Cladirea Pallady Rental,
fostul IOR), Sector 3, Bucuresti, Romania

SK

Zákaznická linka spoločnosti Dyson
servis@solight.cz
041 29 01 224
Solight Holding, s.r.o., Svatoplukova 47,
796 01 Prostějov, Česká republika

SI

Steelplast d.o.o.
info@steelplast.si
386 4 537 66 00
Otoče 9/A, SI-4244 Podnart, Slovenija

UA

Інформаційна та технічна підтримка:
info@dyson.com.ua
0 800 50 41 80
Адреса для поштових відправлень: 04655, м.
Київ, просп. С. Бандери, 21

A dyson ügyfélszolgálata

Amennyiben kérdése van Dyson készülékével kapcsolatban, hívja a Dyson ügyfélszolgálatát, és adja meg a készülék sorozatszámát, valamint a vásárlás helyét és időpontját, vagy pedig vegye fel velünk a kapcsolatot a Dyson honlapján.

Dysonova pomoč uporabnikom

Če imate vprašanja o svoji napravi Dyson, pokličite Dysonovo številko za pomoč uporabnikom (imajte pripravljeno serijsko številko ter podatke o lokaciji in datumu nakupa naprave) ali nam pišite prek spletnega mesta Dyson.

KORISNIČKA PODRŠKA TVRTKE DYSON

Ako imate pitanja o uređaju Dyson, nazovite korisničku službu tvrtke Dyson te navedite serijski broj i pojedinosti o mjestu i vremenu kupnje uređaja ili nam se obratite putem web-stranica tvrtke Dyson.

STAROSTLIVOSŤ SPOLOČNOSTI DYSON O ZÁKAZNÍKOV

Ak máte k svojmu spotrebiču Dyson akýkoľvek dotaz, kontaktujte zákaznickú linku spoločnosti Dyson alebo nás kontaktujte prostredníctvom webových stránok Dyson. Pripravte si sériové číslo spotrebiča a údaje o mieste a dátumu jeho kúpi.